

CÔNG TY CỔ PHẦN TIE
BÁO CÁO THƯỜNG NIÊN
NĂM 2011

THÔNG ĐIỆN CỦA HỘI ĐỒNG QUẢN TRỊ

Kính thưa Quý vị,

Công ty Cổ Phần TIE khởi nguồn từ Công ty Sản xuất Kinh doanh Xuất Nhập khẩu Điện - Điện tử Quận 10. Trải qua 21 năm hình thành và phát triển, bên cạnh các thế mạnh truyền thống về sản xuất, gia công, lắp ráp các sản phẩm điện - điện tử cho các hãng điện tử nổi tiếng trên thế giới, hiện nay công ty Cổ phần TIE còn là một trong những nhà phân phối lớn nhất Việt Nam về ngành hàng điện - điện tử, công nghệ thông tin.

Chúng tôi hiện là nhà sản xuất, gia công xuất khẩu đồng thời là nhà phân phối chính thức của các Tập đoàn sản xuất hàng đầu trên thế giới về lĩnh vực điện tử, viễn thông – công nghệ thông tin như: Tập đoàn Thales (Cộng hòa Pháp); Samsung, LG, Casio (Nhật bản); Tập đoàn Hannspree (Đài Loan); Philips...

TIE hiện có mạng lưới hệ thống đại lý phủ khắp toàn quốc, cùng với đội ngũ nhân viên chuyên nghiệp có nhiều năm kinh nghiệm trong lĩnh vực sản xuất, gia công và phân phối sản phẩm. Bên cạnh đó, TIE luôn chú trọng đến hoạt động hậu mãi, chăm sóc khách hàng thông qua các Chi nhánh và Trung tâm Dịch vụ bảo hành tại các thành phố lớn trên cả nước.

Với tư duy không ngừng đổi mới, TIE đã và đang thực hiện các chiến lược dài hạn nhằm hướng đến mục tiêu trở thành một trong những nhà phân phối và bán lẻ lớn nhất Việt Nam. Bên cạnh đó, TIE tiếp tục khai thác các thế mạnh của mình để hợp tác phát triển sản xuất – gia công các sản phẩm công nghệ cao, mở rộng ngành nghề kinh doanh, đa dạng hoá các sản phẩm, dịch vụ như: địa ốc, khai thác văn phòng và căn hộ cho thuê, đầu tư tài chính, du lịch...

Công ty Cổ phần TIE sẵn sàng hợp tác với các đối tác để cùng phát triển. Với phương châm "Hợp tác kinh doanh, chia sẻ lợi nhuận", Công ty Cổ phần TIE rất mong tiếp tục nhận được sự ủng hộ, quan tâm hợp tác của Quý vị.

Trân trọng kính chào!

MỤC LỤC

TỔNG QUAN CÔNG TY	4
BÁO CÁO HỘI ĐỒNG QUẢN TRỊ	15
BÁO CÁO BAN TỔNG GIÁM ĐỐC	22
BÁO CÁO TÀI CHÍNH & BÁO CÁO KIỂM TOÁN	34
TỔ CHỨC VÀ NHÂN SỰ	36
QUẢN TRỊ CÔNG TY	45
THÔNG TIN CỔ ĐÔNG	52
CÁC CÔNG TY CÓ LIÊN QUAN	56

TỔNG QUAN

Giới thiệu công ty

Những sự kiện quan trọng

Lĩnh vực hoạt động

Định hướng phát triển

1. Giới thiệu công ty

Tên Công ty	:	Công ty cổ phần TIE
Tên tiếng Anh	:	Telecommunications Industry Electronics joint stock company
Tên giao dịch	:	TIE
Logo	:	
Trụ sở chính	:	376 Điện Biên Phủ, Phường 11, Quận 10, Tp. Hồ Chí Minh
Văn phòng công ty	:	52 Thành Thái, Phường 12, Quận 10, Tp. Hồ Chí Minh
Điện thoại	:	(84.8) 3839 3054 – 3833 0855
Fax	:	(84.8) 3833 2754
Email	:	tie@tie.com.vn
Website	:	www.tie.com.vn

Các chi nhánh

TIE Hà Nội

Địa chỉ	:	39 Xã Đàn, phường Phương Liên, quận Đống Đa, Hà Nội.
Điện thoại	:	(84 4) 35737 926 – 35737 927 Fax: (84 4) 35737 925

TIE Cần Thơ

Địa chỉ	:	29 D Nguyễn Văn Linh, P. Phương Lợi, Q. Ninh Kiều, TP. Cần Thơ
Điện thoại	:	(84 0710) 6252306 Fax: (84 0710) 6252307

TIE Phú Quốc

Địa chỉ	:	135 Nguyễn Trung Trực, Khu phố 4, TT Dương Đông, H. Phú Quốc, Tỉnh Kiên Giang
Điện thoại	:	(84 77) 399 5009 – 398 2352 Fax: (84 77) 398 1734

2. Những sự kiện quan trọng

- 1990** Xí nghiệp Điện tử Quận 10 trực thuộc Công ty Xuất Nhập Khẩu Điện tử Quận 10 (Tenimex) ra đời
- 1992** Tách ra khỏi công ty Xuất nhập khẩu Quận 10 trở thành công ty độc lập và có tên gọi là Công ty Sản xuất – Kinh doanh Xuất Nhập khẩu Điện - Điện tử Quận 10
- 1994** Ký hợp đồng liên doanh với tập đoàn Samsung Electronics Co., LTD (Hàn Quốc), thành lập Công ty Điện tử Samsung Vina.
- 1996** Tổ chức gia công xuất khẩu sản phẩm cuộn cảm cho Công ty Thomson CFS (Thales Group ngày nay)
- 2000** Trở thành nhà phân phối chính thức màn hình vi tính Samsung tại Việt Nam
- 2002** Thành lập Chi nhánh TIE tại Hà Nội
- 2003** Thành lập trung tâm Bảo hành uỷ quyền Samsung
- 2004** Tháng 7/2004 chính thức chuyển sang hình thức Công ty cổ phần với tên gọi Công ty cổ phần TIE
Tháng 8/2004 thành lập chi nhánh TIE tại Phú Quốc
- 2005** Nghiên cứu thành công sản phẩm Quang báo sử dụng phần mềm tiếng Việt, ứng dụng rộng rãi trong lĩnh vực giao thông vận tải

quảng cáo truyền thông, bảng giá vàng và đặc biệt là bảng hiển thị tỷ giá, lãi suất tại các Ngân hàng trên toàn quốc

Chính thức phân phối máy tính tiền điện tử Casio tại Việt Nam

2007

Trở thành trung tâm uỷ quyền chính thức của Casio tại Việt Nam

2009

Liên doanh với Công ty Applied Technology Precision Ltd., Co thành lập Công ty TNHH Dụng cụ điện Việt Nam (PTV) để sản xuất các thiết bị điện cầm tay

Tháng 3/2009 là nhà phân phối chính thức màn hình vi tính Hanns.G (Đài Loan) tại Việt Nam

Tháng 10/2009 thành lập chi nhánh TIE tại Cần Thơ

Tháng 10/2009 chính thức là nhà phân phối màn hình LG Network tại Việt Nam. Đồng thời là nhà phân phối chính thức các thiết bị lưu trữ thương hiệu A-Data. Trở thành Trung tâm bảo hành uỷ quyền của Hannspree tại Việt Nam

Tháng 12/2009 được Quacert cấp Giấy chứng nhận ISO 9001:2008

Tháng 12/2009 cổ phiếu của Công ty Cổ phần TIE chính thức được niêm yết tại Sở giao dịch chứng khoán TP.HCM

2011

Tháng 09/2011 Trở thành nhà phân phối chính thức màn hình vi tính của Philips tại Việt Nam

Tháng 10/2011, Trung tâm bảo hành Samsung chi nhánh 760 Điện Biên Phủ, Quận 10, TP. HCM do Công ty cổ phần TIE đảm trách đã tưng bừng chào đón lễ khai trương

3. Lĩnh vực hoạt động

Hiện nay công ty đang hoạt động ở các lĩnh vực kinh doanh sau

- Thiết kế sản xuất, gia công lắp ráp và kinh doanh các mặt hàng điện tử dân dụng. Sản xuất và kinh doanh thiết bị lạnh, máy phát điện, động cơ và phụ tùng rời cung cấp cho ngành điện lực (trừ tái chế phế thải nhựa – kim loại).
- Tư vấn, thiết kế phần mềm máy vi tính. Tư vấn, thiết kế, lắp đặt mạng máy tính.
- Thiết lập mạng lưới thiết bị Internet, cung cấp dịch vụ truy cập Internet công cộng. Sản xuất lắp ráp thiết bị bưu chính viễn thông.
- Mua bán tư liệu sản xuất hóa chất, vật tư, nguyên phụ liệu, thiết bị phụ tùng, máy móc thiết bị phục vụ sản xuất công nông nghiệp, vật liệu xây dựng và trang trí nội thất, hàng tiêu dùng, phương tiện vận tải và phụ tùng.
- Mua bán hàng thủ công mỹ nghệ, hàng thủy hải sản chế biến, nước giải khát (trừ kinh doanh dịch vụ ăn uống).
- Bán buôn, bán lẻ sản phẩm thuốc lá nội, thuốc lá.
- Sản xuất, gia công, mua bán các sản phẩm cơ khí.
- Kinh doanh, xuất nhập khẩu linh kiện điện tử, máy móc đo lường thí nghiệm điện – điện tử – thiết bị viễn thông.
- Kinh doanh dịch vụ lữ hành quốc tế và nội địa.
- Kinh doanh nhà hàng, khách sạn (không hoạt động kinh doanh tại Tp.HCM).
- Kinh doanh bất động sản
- Dịch vụ lao động.
- Các dịch vụ viễn thông giá trị gia tăng trên Internet: dịch vụ thư điện tử; dịch vụ thư thoại; dịch vụ truy nhập cơ sở dữ liệu và thông tin trên mạng; dịch vụ trao đổi dữ liệu điện tử (EDI); dịch vụ Fax nâng cao hay gia tăng giá trị bao gồm lưu trữ và gửi, lưu giữ và truy cập; dịch vụ chuyển đổi mã, hiệu; dịch vụ xử lý dữ liệu và thông tin trên mạng; các dịch vụ viễn thông giá trị gia tăng khác theo quy định của Bộ Bưu chính Viễn thông.
- Đại lý ký gửi hàng hóa.
- Đại lý kinh doanh xăng dầu.
- Cho thuê văn phòng.
- Vận chuyển hành khách bằng đường thủy, bằng taxi theo hợp đồng. Cho thuê nhà xưởng, kho bãi.
- Vận tải hàng hóa bằng đường bộ.



Tình hình hoạt động

SẢN PHẨM TIÊU BIỂU

Samsung



LCD



LED



A - DATA



Hanns.G



Philips



Casio





Procash



Sản phẩm bảng điện tử



ĐỐI TÁC CHIẾN LƯỢC



SAMSUNG ELECTRONICS Co.,



HANNSPREE, INC.

CASIO

CASIO COMPUTER CO., LTD (JAPAN)



ADATA TECHNOLOGY CO., LTD



APPLIED TECHNOLOGY

PHILIPS

sense and simplicity

4. Chiến lược phát triển trung và dài hạn

ĐỊNH HƯỚNG PHÁT TRIỂN

Tâm nhìn

Kinh doanh, dịch vụ

- Mục tiêu trở thành một trong những công ty phân phối hàng đầu và bán lẻ chuyên nghiệp tại Việt Nam trong lĩnh vực hàng điện - điện tử và công nghệ thông tin

Sản xuất Gia công xuất khẩu

- Mục tiêu trở thành công ty chuyên sản xuất, gia công xuất khẩu các sản phẩm có hàm lượng chất xám cao

Đầu tư

- Mục tiêu trở thành nhà đầu tư có tiềm lực tài chính mạnh, năng động và chuyên nghiệp

Sứ mệnh

TIE quyết tâm không ngừng đổi mới, cải tiến để thoả mãn nhu cầu của khách hàng, mang lại lợi ích chung cho cộng đồng và cổ đông

Triết lý kinh doanh

Hợp tác kinh doanh, chia sẻ lợi nhuận

CHIẾN LƯỢC PHÁT TRIỂN TRUNG VÀ DÀI HẠN

THƯƠNG MẠI

1. Là nhà phân phối sản phẩm điện - điện tử - IT hàng đầu tại Việt Nam và một số nước Đông Nam Á.
2. Hệ thống bán lẻ sản phẩm phụ kiện - điện tử - IT tại các trung tâm kinh tế lớn của Việt Nam

SẢN XUẤT

1. Sở hữu dòng sản phẩm điện - điện tử - IT đáp ứng nhu cầu thị trường và hệ thống phân phối đang có.
2. Sở hữu dây chuyền cung cấp sản phẩm phụ trợ cho ngành CN điện - điện tử Việt Nam



DỊCH VỤ

1. Sở hữu hệ thống chăm sóc khách hàng, bảo hành sản phẩm tại các trung tâm kinh tế lớn của Việt Nam.
2. Sở hữu hệ thống dịch vụ bán hàng trong các sân bay và bán hàng lưu niệm tại Phú Quốc

ĐẦU TƯ

1. Sở hữu dự án Bất động sản Khách sạn 3-4 sao và trung tâm bán hàng lưu niệm tại Phú Quốc, sử dụng BĐS tại Bình Chuẩn cho sản xuất, một phần bán bớt hoặc đầu tư xây chung cư cho Công nhân thuê.
2. Tài trợ, kết hợp trường đại học nghiên cứu, thiết kế, cải tiến sản phẩm

BÁO CÁO

HỘI ĐỒNG QUẢN TRỊ



Những nét nổi bật

Tình hình thực hiện so với kế hoạch

Những thay đổi chủ yếu trong năm

Triển vọng và kế hoạch tương lai

1. Những nét nổi bật của kết quả hoạt động trong năm

Năm 2011 đi qua với nhiều khó khăn cho nền kinh tế Việt Nam. Chúng ta đã phải đánh đổi sự tăng trưởng để kiềm chế lạm phát, lãi suất luôn ở mức cao khiến các doanh nghiệp khó tiếp cận vốn. Nhà đầu tư liên tục phải chứng kiến những phiên giảm điểm của thị trường chứng khoán. Thị trường sản phẩm Công nghệ thông tin cũng chịu nhiều tác động đáng kể.

Những yếu tố tác động đến thị trường sản phẩm công nghệ thông tin Việt Nam trong năm qua:

- Khó khăn từ chính sách thắt chặt đầu tư công theo nghị quyết 11 của Chính phủ làm cho các nguồn đầu tư công của ngành CNTT giảm mạnh. Thị trường đầu tư công chiếm 30% - 35% tổng thị trường của ngành CNTT. Điều này đồng nghĩa với việc tổng số lượng bán ra của ngành CNTT giảm tương ứng.
- Sự vươn lên mạnh mẽ của laptop trong năm 2011, máy tính để bàn đã trở nên thất thế. Số liệu của GfK cho thấy, năm 2011 số lượng laptop được bán ra ở Việt Nam tăng tới 38%, từ 750.000 chiếc đã lên đến 1.036.000 chiếc so với năm 2010. Trong khi đó, mức tăng của máy tính để bàn không đáng kể, chỉ có 4%. Trong năm 2010 có 912.000 máy tính để bàn được bán ra, đến năm 2011 số lượng bán ra chỉ 955.000 chiếc, nghĩa là chỉ tăng 43.000 chiếc so với cùng kỳ năm trước.
- Lũ lụt ở Thái Lan vào tháng 10/2011 đã làm nguồn cung linh kiện máy tính bị khủng hoảng đột ngột, tác động mạnh đến giá cả thị trường sản phẩm CNTT Việt Nam vào giai đoạn quý IV/2011. Có những sản phẩm (VD: Ổ cứng máy tính) tăng giá 200% so với giá tháng 9/2011. Việc tăng giá các linh kiện lắp ráp máy bộ làm cho thị trường giảm mạnh; theo thống kê của các tổ chức GfK và IDC, mãi lực thị trường giảm 30% đến 40% theo kế hoạch quý IV/2011 và kéo dài đến hết quý I/2012.



Nằm trong chuỗi mắc xích về kinh tế, TIE đã chịu rất nhiều biến động trong năm qua, tuy nhiên tổng doanh thu toàn công ty đã đảm bảo được **108,4%** kế hoạch đề ra. Lợi nhuận trước thuế vượt kế hoạch **124,32%**. Đây là nỗ lực đáng tự hào của toàn thể cán bộ - công nhân viên (CBCNV) trong công ty.

Tính đến hết năm 2011, TIE vẫn duy trì được tình hình tài chính lành mạnh và ổn định. Việc chủ động trong nguồn vốn cũng là một lợi thế kinh doanh lớn của công ty.

- Tổng doanh thu : 413.656.671.659
- Lợi nhuận : 31.082.264.671
- Lãi cơ bản trên cổ phiếu : 3.248

2. Tình hình thực hiện so với kế hoạch

Đơn vị tính: triệu đồng

Chỉ tiêu	Kế hoạch 2011	Thực hiện 2011	Tỷ lệ
1. Tổng doanh thu	381.617	413.656	108,40%
2. Lợi nhuận trước thuế	25.000	31.082	124,32%
3. Tỷ suất lợi nhuận/vốn điều lệ	26%	32%	123,10%
4. Thu nhập bình quân (trđ/người/tháng)	6.000	5.800	96,66%
5. Cổ tức	40% LNST	14%/VĐL	

3. Những thay đổi chủ yếu trong năm

ĐỰ ÁN - ĐẦU TƯ

- Trong quá trình triển khai dự án đầu tư “Văn phòng và căn hộ cho thuê” tại mặt bằng 376 Điện Biên Phủ, công ty đã vướng một số thay đổi trong quy định của pháp luật về quyền sử dụng đất. Thêm vào đó, trong điều kiện khó khăn của thị trường bất động sản, TIE cùng với đối tác Công ty cổ phần Đầu tư TIE - EXIM đã cùng tìm kiếm thêm đối tác, phương hướng kinh doanh mới, chuyển công năng của dự án sang lĩnh vực Bệnh viện điều dưỡng và phục hồi chức năng. Đồng thời thành lập pháp nhân mới là Công ty cổ phần Đầu tư TIE – EXIM có vốn điều lệ 36 tỷ đồng, với tỷ lệ góp vốn của TIE là 29% để quản lý và khai thác dự án.

- Xét nhiều yếu tố bất lợi trong việc hợp tác đầu tư vào dự án liên doanh PTV, Hội đồng quản trị TIE đã quyết định ngưng thực hiện dự án liên doanh PTV, thông qua nghị quyết số 09/NQ-HĐQT11 ngày 25/10/2011.
- Tháng 4/2011, Công ty thông qua việc chuyển nhượng 38.887,9 m2 đất tại Bình Chuẩn, tỉnh Bình Dương. Do tình hình bất động sản năm 2011 ảm đạm, nên việc chuyển nhượng chưa thực hiện được.

THỊ TRƯỜNG VÀ SẢN PHẨM MỚI

- Cùng đối tác MMD Singapore để phân phối độc quyền toàn quốc màn hình vi tính mang nhãn hiệu Philips
- Trong năm 2011, TIE đã nghiên cứu máy tính tiền điện tử Sharp đối với các model XE-A207/217/307 là sản phẩm máy tính tiền dòng thấp của Sharp. Máy có nhiều ưu điểm nổi bật. Tuy nhiên, máy chưa có một số tính năng cần thiết phù hợp với điều kiện tại Việt Nam (tính năng tạo dấu phân cách hàng ngàn, triệu, gộp tách bàn,...). Do đó, TIE chưa thể phát triển kinh doanh dòng sản phẩm này.



▪ Với uy tín và kinh nghiệm trong lĩnh vực phân phối và bảo hành, TIE đã nhận được sự hợp tác và đồng thuận của đối tác SAMSUNG VINA để thành lập Trung tâm bảo hành SAMSUNG tại 760 Điện Biên Phủ;

▪ Tháng 09/2011, Công ty đã ký được hợp đồng nguyên tắc sản xuất board mạch điều khiển điện tử dùng trong các loại quạt điện có dùng điều khiển từ xa với Tổng Công Ty Công Nghiệp Sài Gòn TNHH MTV (Nhà máy cơ khí CNS).

4. Triển vọng và kế hoạch trong tương lai

TRIỂN VỌNG TƯƠNG LAI

Xét năng lực tài chính, Công ty hoàn toàn có đủ năng lực để đầu tư nhiều ngành hàng. Xét tiềm lực nội bộ, khả năng điều hành kinh doanh và năng lực nhân sự, TIE có đủ cơ sở để đầu tư phát triển về chiều rộng lẫn chiều sâu.

Trải qua hơn 20 năm hoạt động với rất nhiều nỗ lực, thay đổi, hiện nay bộ máy quản lý hoạt động sản xuất kinh doanh của công ty đã đồng nhất và đang có định hướng tốt trong việc tái cấu trúc và khắc phục điểm yếu nội bộ.

Nền kinh tế quốc gia đang vào giai đoạn phục hồi, cơ hội kinh doanh mở với các doanh nghiệp có tiềm lực tốt.

Hoạt động kinh doanh của Công ty chủ lực là phân phối sản phẩm ngành IT đang dần trải qua giai đoạn sàng lọc, các nhà cung cấp đang dần dần tìm đến các doanh nghiệp có uy tín, có tiềm lực lớn để cùng hợp tác phát triển trong giai đoạn kinh tế phục hồi và phát triển.

KẾ HOẠCH TƯƠNG LAI

Hoạt động sản xuất kinh doanh

- Xác định thế mạnh và điểm yếu của mình, TIE cần khắc phục điểm yếu bằng việc tái cấu trúc cơ cấu công ty. Thực hiện dựa trên nguyên tắc quản lý theo chỉ tiêu đã đề ra và kiểm soát tính hiệu quả theo cơ chế đánh giá mức độ hoàn thành mục tiêu.
- Tập trung vào việc giảm rủi ro trong kinh doanh phân phối bằng các phương thức:
 - Giảm sự phụ thuộc của việc kinh doanh phân phối vào một nhà cung cấp bằng phương thức đa dạng hóa sản phẩm trong ngành hàng chủ lực.
 - Tập trung vào việc đầu tư phát triển các sản phẩm mới và dần tăng tỉ trọng doanh số của sản phẩm mới để cân bằng tính ổn định và tính hỗ trợ ngắn hạn của các sản phẩm nội ngành.

- Nghiên cứu các ngành hàng có tính tương đồng với ngành hàng chủ lực để chọn lựa đầu tư, đa dạng hóa ngành hàng kinh doanh phân phối. Đồng thời đa dạng hóa kênh phân phối, và giảm tỉ trọng của các nhóm đối tác lớn bằng cách phát triển nhóm khách hàng mới và mở rộng kênh phân phối.
- Khai thác tốt nhất điểm mạnh và tính hiệu quả của cơ sở hạ tầng dịch vụ.
- Xây dựng một cơ cấu giá hợp lý, đảm bảo phù hợp với tình hình kinh doanh của thị trường và đảm bảo lợi nhuận cam kết của công ty.
- Thiết lập một chính sách công nợ hợp lý và đảm bảo an toàn trong việc thu hồi công nợ.

Hoạt động đầu tư tài chính

- Thực hiện việc tái cấu trúc danh mục đầu tư, loại bỏ những cổ phiếu có hiệu quả kém bằng việc thanh lý những khoản đầu tư này khi giá thị trường cao hơn mức giá lập dự phòng nhằm tránh gây thiệt hại thêm về mặt lợi nhuận của công ty.
- Không đầu tư thêm vào chứng khoán khi tình hình thị trường chưa khởi sắc và chính sách quản lý vĩ mô về thị trường chứng khoán của nhà nước chưa có thay đổi nhằm tạo thuận lợi cho nhà đầu tư.

Hoạt động đầu tư dự án

- Cùng EXIMLAND thúc đẩy dự án 376 Điện Biên Phủ sớm đi vào khởi công xây dựng "Bệnh viện nghỉ dưỡng" trong năm 2012 và hoàn tất vào cuối năm 2013 để nhanh chóng đưa dự án vào hoạt động.
- Tìm kiếm đối tác có năng lực về tài chính và kinh nghiệm để cùng hợp tác thực hiện dự án tại Phú Quốc, tại Bình Chuẩn, khai thác và sử dụng có hiệu quả khu vực làm việc văn phòng công ty và kho tại 52 Thành Thái, Quận 10.

Hoạt động tổ chức – nhân sự

- Tái cấu trúc doanh nghiệp để phù hợp với sự phát triển của doanh nghiệp trong môi trường kinh doanh luôn thay đổi.
 - Kịp thời phát hiện, tuyển dụng, bồi dưỡng nhân tố mới, có năng lực, cơ cấu, đề bạt vào các vị trí chủ chốt của các phòng ban chuyên môn, giúp trẻ hóa đội ngũ, quy hoạch nhân sự kế thừa, kết hợp giữa kinh nghiệm và sức trẻ trong bộ máy tổ chức nhân sự đáp ứng tốt yêu cầu nhiệm vụ mà Hội đồng quản trị, Ban Tổng giám đốc đặt ra.
 - Bảo đảm đầy đủ và kịp thời các chính sách cho người lao động theo Luật định.
 - Mở các khóa huấn luyện theo tinh thần đào tạo tại chỗ hoặc cử đi đào tạo nhằm nâng cao trình độ chuyên môn, năng lực quản lý cho Cán bộ, nâng cao năng lực tham mưu, xây dựng kế hoạch kinh doanh, hoạt động, sản xuất, có khả năng cụ thể hóa các chủ trương, nghị quyết và kế hoạch hoạt động của Hội đồng quản trị, Ban Tổng giám đốc, tổ chức triển khai thực hiện hiệu quả kế hoạch kinh doanh hàng năm trong phạm vi trách nhiệm được giao; có khả năng lãnh đạo phòng ban, chi nhánh, trung tâm hoàn thành tốt nhiệm vụ.
- Tiếp tục thực hiện hệ thống quản lý chất lượng ISO 9001:2008.
 - Tăng cường xây dựng văn hóa doanh nghiệp, phát triển mối quan hệ và sự phối hợp giữa các bộ phận, các phòng ban và các đối tác, khách hàng.

BÁO CÁO

BAN TỔNG GIÁM ĐỐC



Tình hình tài chính
Báo cáo kết quả hoạt động SXKD
Những tiến bộ đã đạt được
Kế hoạch phát triển tương lai

1. Tình hình tài chính

	ĐVT	2010	2011
1. Khả năng thanh toán			
Khả năng thanh toán ngắn hạn <i>(TSLĐ/Nợ ngắn hạn)</i>	Lần	2,05	2,87
Khả năng thanh toán nhanh <i>(TSLĐ - HTK)/Nợ ngắn hạn</i>	Lần	1,38	2,04
2. Hệ số nợ			
Tổng nợ/Tổng nguồn vốn	Lần	0,23	0,19
Tổng nợ/Vốn chủ sở hữu	Lần	0,30	0,24
3. Chi tiêu về năng lực hoạt động			
Vòng quay hàng tồn kho <i>Giá vốn hàng bán/Hàng tồn kho BQ</i>	Vòng	6,34	7,49
Doanh thu thuần/Tổng tài sản	Vòng	1,01	1,21
4. Chi tiêu về khả năng sinh lời			
LNST/Doanh thu thuần	%	12,26	8,75
LNST/Vốn chủ sở hữu	%	16,10	13,06
LNST/Vốn điều lệ	%	38,26	32,48
LNST/Tổng tài sản	%	12,35	10,55
LN HĐKD/Doanh thu thuần	%	4,07	5,08

Nhờ các khoản nợ ngắn hạn năm 2011 giảm hơn 13 tỷ đồng so với năm 2010 đã làm tăng khả năng thanh toán của công ty. Tài sản lưu động tăng chủ yếu do các khoản đầu tư tài chính và các khoản phải thu khách hàng tăng tổng cộng gần 16,5 tỷ đồng.

Các hệ số nợ trong năm 2011 đều giảm, cho thấy công ty đang dần tự chủ về nguồn tài chính. Trong thời gian này, đây là một chính sách an toàn và khôn ngoan khi việc cho vay của các ngân hàng rất dè dặt với mức lãi suất cao.

Vòng quay hàng tồn kho tăng 1,15 vòng, khoản tăng này chủ yếu do giá vốn hàng bán tăng khoản 18,85%. Với mảng hoạt động kinh doanh như TIE, vòng

quay hàng tồn kho ở mức 6, 7 hoàn toàn có thể chấp nhận được. Vòng quay tăng cao sẽ tránh rủi ro cho công ty, nhất là khi mặt hàng Công nghệ thông tin có thể lỗi thời khá nhanh.

Các chỉ tiêu khả năng sinh lời năm 2011 giảm so với năm trước. Nguyên nhân nằm ở lợi nhuận sau thuế giảm. Do năm 2011 công ty chỉ thu được 3,4 tỷ từ việc thu đền bù giải phóng mặt bằng của dự án hợp tác kinh doanh cao ốc 376 Điện Biên Phủ thay vì 22 tỷ như năm 2010. Các hoạt động sản xuất kinh doanh vẫn tăng trưởng ổn định.

Giá trị sổ sách tính đến ngày 31/12/2011

Chi tiêu (tính đến 31/12/2011)	ĐVT	Giá trị
Tổng tài sản	Đồng	294.615.918.973
Tổng nợ phải trả	Đồng	56.571.572.150
Số lượng cổ phần lưu hành	Cổ phần	9.569.900
Giá trị sổ sách mỗi cổ phiếu	Đồng/CP	24.874

Thông tin về cổ phiếu

- Vốn điều lệ : 95.699.000.000 đồng
- Mệnh giá cổ phần : 10.000 đồng/cổ phần
- Số lượng cổ phần lưu hành : 9.569.900 cổ phần
- Cổ phần phổ thông : 9.569.900 cổ phần
- Cổ phần ưu đãi : không có
- Cổ phiếu quỹ : không có - không thay đổi so với năm 2010
- Thay đổi vốn góp : không có
- Cổ tức 2011 : 14% / vốn điều lệ

2. Báo cáo kết quả hoạt động sản xuất kinh doanh

	ĐVT	KH 2011	TH 2011	Tỷ lệ TH so với KH
1. Doanh thu SX một số SP chủ yếu				
Bảng điện tử	triệu đồng	1.265	458	36,21%
2. Sản lượng tiêu thụ một số SP chủ yếu				
Màn hình vi tính các loại	cái	150.665	160.271	106,38%
Thiết bị lưu trữ	cái	61.500	11.576	18,82%
Máy tính tiền	cái	805	1.839	228,45%
Bảng điện tử	triệu đồng	1.265	459,5	36,32%
3. Giá trị tổng sản lượng	triệu đồng	2.800	1.360	48,57%
4. Tổng doanh thu	triệu đồng	381.617	413.656	108,40%
Doanh thu bán hàng hóa và cung cấp dịch vụ		340.117	355.424	104,50%
Doanh thu hoạt động tài chính		36.000	45.096	125,27%
Thu nhập khác		5.500	13.136	238,84%
5. Nộp ngân sách	triệu đồng	8.000	6.781	84,76%
6. Lợi nhuận trước thuế	triệu đồng	25.000	31.082	129,14%

Trong tình hình kinh tế gặp nhiều khó khăn đã làm ảnh hưởng đến sức cầu hàng hóa. Bên cạnh đó, các nhãn hàng màn hình máy tính đã liên tục giảm giá để tiêu thụ sản phẩm và giữ vững thị phần. Chính những khó khăn cơ bản này đã tác động rất lớn đến kế hoạch sản xuất – kinh doanh của Công ty mà Đại hội đồng cổ đông năm 2011 đã giao.



Với sự chỉ đạo đúng đắn của HĐQT và Ban Tổng Giám đốc, Công ty TIE đã thích nghi nhanh với những thay đổi và đạt được kết quả kinh doanh tốt trong quý III và IV/2011, từ đó doanh thu và lợi nhuận đều vượt kế hoạch Đại hội đồng cổ đông đề ra.



Sản phẩm bảng điện tử bao gồm bảng tỉ giá giao dịch ngoại tệ và giá vàng ở ngân hàng bảng thông tin giá vàng và các bảng hiệu cửa hàng kinh doanh vàng tư nhân. Các năm trước, doanh thu mảng này tập trung chủ yếu từ các bảng tỉ giá ngân hàng.

Trong năm 2011, cũng do ảnh hưởng của khủng hoảng kinh tế và lạm phát, các ngân hàng ngừng phát triển thêm chi nhánh. TIE đã mất các cơ hội cho sản phẩm của mình trong mảng chủ lực này. Sản phẩm bảng điện tử thực hiện trong năm 2011 chỉ còn một số ít bảng vàng và bảng hiệu tư nhân, doanh thu đạt 36,32% kế hoạch.

Thales Communication – đối tác chính của TIE trong hoạt động gia công sản phẩm – chuyên sản xuất các cuộn dây điện tử phục vụ lĩnh vực quốc phòng. Đầu năm 2011, vì những áp lực trong lĩnh vực chính trị trong việc tiếp tục đặt hàng với Việt Nam, Thales đã bàn bạc với MSP để chuyển việc quản lý đối với những sản phẩm mà TIE đang gia công cho Thales sang cho đối tác MSP. Vì lý

do đó, lượng đơn hàng gia công trực tiếp từ Thales đến TIE giảm nghiêm trọng trong năm 2011.

Với mục tiêu hỗ trợ tốt dịch vụ hậu mãi khách hàng nhằm tạo lợi thế cạnh tranh trong việc bán hàng của công ty, hoạt động bảo hành trong năm qua đã phát triển mạnh mẽ, doanh thu ở mảng này tăng trưởng rất tốt.

- *Đối với bảo hành sản phẩm Samsung:*
- *Đối với các sản phẩm của công ty kinh doanh:*

Các sản phẩm bảo hành chủ yếu trong năm là màn hình vi tính nên lượng máy bảo hành không nhiều, cộng thêm nhu cầu hiện tại sử dụng Laptop rất lớn ảnh hưởng đến số lượng bán cũng như số lượng bảo hành các màn hình vi tính.

Trong năm 2011, các sản phẩm bảo hành do công ty kinh doanh bao gồm: màn hình vi tính Hanns.G, các thiết bị lưu trữ ADaTa, máy tính tiền Casio, Procash.

3. Những tiến bộ đã đạt được

- Xây dựng và thực hiện kế hoạch tái cấu trúc nhân sự công ty. 6 tháng đầu năm, công ty có nhiều sự thay đổi các vị trí nhân sự quan trọng. Điều đó đã tạo điều kiện cho Ban Tổng giám đốc tái cấu trúc nhân sự và hoàn chỉnh Bộ máy hoạt động của Công ty, thu hút nhân tài và nguồn nhân lực chất lượng cao về làm việc tại Công ty. Đội ngũ cán bộ, nhân viên ngày càng chuyên nghiệp, đáp ứng được yêu cầu nhiệm vụ của Hội đồng quản trị và Ban Tổng giám đốc đặt ra hàng năm.
- Có chính sách lương, thưởng theo doanh số và hiệu quả công việc. Đồng thời công ty đưa ra chính sách quản lý công việc theo chỉ tiêu đề ra và kiểm soát tính hiệu quả theo cơ chế đánh giá mức độ hoàn thành mục tiêu
- Tăng cường tuyên truyền và vận động tiết kiệm chi phí hành chính.
- Tăng cường rà soát các biện pháp quản lý hành chính nâng cao hiệu quả công việc.

4. Kế hoạch phát triển trong tương lai

	ĐVT	Kế hoạch 2012	KH 2012/ TH 2011
1. Giá trị tổng sản lượng sản xuất		3.600	222,06%
2. Tổng DT và thu nhập khác		424.000	102,50%
DT bán hàng hóa và cung cấp dịch vụ	triệu đồng	375.400	105,62%
DT hoạt động tài chính	triệu đồng	38.600	85,96%
Thu nhập khác	triệu đồng	10.000	76,30%
3. Lợi nhuận trước thuế	Triệu đồng	25.000	77,44%
4. Nộp ngân sách	Triệu đồng	6.000	88,48%
5. Thu nhập bình quân người lao động	đ/người/tháng	5.800.000	100,00%

Tỷ trọng doanh thu của các hoạt động

TT	Nội dung	Tỷ trọng
1	Doanh thu bán hàng hóa và cung cấp dịch vụ	88,54%
5	Doanh thu hoạt động tài chính	9,10%
7	Thu nhập khác	2,36%
	CỘNG	100,00%

a. Hoạt động kinh doanh

Năm 2012, doanh thu do hoạt động bán hàng hóa sản phẩm được đề ra với tỷ trọng của nhóm màn hình máy vi tính chiếm đa số.

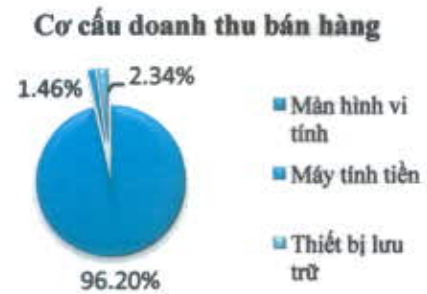

▪ Đối với nhóm hàng màn hình máy vi tính

Nhằm đạt được mục tiêu kế hoạch, TIE sẽ tập trung:

- Gia tăng sự hợp tác và chia sẻ thông tin từ Nhà cung cấp Samsung và Philips.
- Kết hợp với Samsung và Philips thực hiện các chương trình khuyến mãi cho đại lý, người tiêu dùng; xây dựng các chính sách hỗ trợ và phát triển đại lý chiến lược.
- Thông qua sự hợp tác với nhà cung cấp để xây dựng kênh bán hàng. Trong năm 2012, tập trung phát triển các đại lý bán lẻ - đặc biệt là hệ thống bán lẻ lớn trên cả nước.
- Đào tạo và kiện toàn bộ máy kinh doanh. Đảm bảo nhân viên kinh doanh hiểu rõ thị trường, khách hàng, hiểu rõ các chính sách của công ty. Đảm bảo đội ngũ kinh doanh đủ kiến thức để tư vấn hỗ trợ và phát triển đại lý thành công.
- Triển khai hệ thống kho phụ ở Đà Nẵng và Nghệ An nhằm đảm bảo hàng hóa được giao kịp thời tạo lợi thế cạnh tranh với đối thủ.

▪ Đối với nhóm hàng máy tính tiền các loại

Nhóm sản phẩm máy tính tiền trong năm 2011 vẫn còn gặp khó khăn do sự cạnh tranh gay gắt về sản phẩm và do đại lý chưa thật sự tập trung kinh doanh sản phẩm máy tính tiền. Vì vậy, phương án đặt ra như sau:

- Xây dựng đề án nâng cao hiệu quả quản lý bán hàng và tính thuế đối với doanh nghiệp và hộ kinh doanh cá thể thông qua việc sử dụng máy tính tiền ECR.
 - Đẩy mạnh hợp tác với các nhà cung cấp nhằm đảm bảo nguồn hàng ổn định (đối với Casio) và tạo dòng sản phẩm riêng biệt (nhãn hiệu PROCASH) để đáp ứng theo nhu cầu thị trường.
 - Tiến hành trưng bày các sản phẩm mang thương hiệu Casio tại các hệ thống bán lẻ, in ấn các tờ rơi quảng bá TIE và sản phẩm máy tính tiền.
 - Để tiến hành huấn luyện kỹ thuật cho đại lý và khẳng định TIE là đối tác quan trọng của Casio.
 - Đại lý chủ chốt phải có sự đầu tư về nhân sự kỹ thuật, nhân sự kinh doanh và tiềm lực tài chính.
 - Thường xuyên đào tạo nhân viên kinh doanh về kiến thức sản phẩm.
 - Xây dựng đội ngũ kỹ thuật mạnh để hỗ trợ khách hàng giải quyết các sự cố khi sử dụng máy tính tiền.
- **Đối với thiết bị lưu trữ**
 - Kết hợp với kênh bán hàng của màn hình vi tính để phát triển sản phẩm thiết bị lưu trữ.
 - Xây dựng chính sách như thanh toán tiền mặt, công nợ, chiết khấu doanh số tháng để hỗ trợ đại lý.
 - Kết hợp với Nhà cung cấp để có sự hỗ trợ về giá nhập, xây dựng các chương trình trưng bày tại hệ thống bán lẻ lớn trên toàn quốc.
 - Xây dựng chính sách lương theo doanh số cho nhân viên kinh doanh nhằm thúc đẩy đạt doanh số chỉ tiêu.

- **Nghiên cứu phát triển sản phẩm mới, đa dạng hóa sản phẩm kinh doanh:**

- *Đa dạng hóa ngành hàng kinh doanh phân phối*

- + Phòng Kinh Doanh và bộ phận tiếp thị tập trung tìm hiểu, nghiên cứu phát triển các ngành hàng mới nhằm giảm rủi ro trong kinh doanh, tăng doanh thu và tăng tính hiệu quả trong hoạt động kinh doanh phân phối.
- + Định hướng ngành hàng kinh doanh phân phối mới: các ngành hàng điện tử, điện tử tiêu dùng và thiết bị điện tử y khoa.
- + Các sản phẩm tập trung nghiên cứu:
 - ✓ Nhóm Sản phẩm: Máy in văn phòng, máy Scan, máy Fax.
 - ✓ Nhóm linh kiện:
 - Bo mạch vi tính (Mainboard)*
 - Ổ cứng máy tính: Ổ cứng truyền thống HDD (Hard Disk Driver), Ổ cứng lưu trữ thể rắn SSD (solid state disk), thiết bị lưu trữ USB.*
 - ✓ Nhóm phụ kiện máy tính: Loa vi tính, tai nghe, chuột máy tính, bàn phím máy tính.

- *Đa dạng hóa các sản phẩm trong ngành hàng phân phối*

- + Đối với ngành hàng màn hình máy tính: Tập trung tăng tỉ trọng sản phẩm mới Philips đã được phát triển từ năm 2011.
- + Đối với nhãn hàng máy tính tiền: Tập trung phát triển thêm nhà cung cấp mới nhằm giảm sự phụ thuộc đầu vào và đa dạng hóa sản phẩm phân phối.
- + Đối với nhãn hàng phụ kiện: Mục tiêu nghiên cứu và phát triển thêm nhóm sản phẩm thiết bị ngoại vi: loa vi tính, bàn phím máy tính, chuột máy tính và các thiết bị khác.

b. Hoạt động sản xuất

Nội dung	Kế hoạch	% so với 2011
1. Doanh thu gia công xuất khẩu	1.400.000.000	100%
2. Sản xuất bảng điện tử	800.000.000	197%
3. Board + remote quạt điện CNS	1.400.000.000	SP mới
Tổng cộng	3.600.000.000	

(Nguồn: Công ty cổ phần TIE)

c. Hoạt động bảo hành:

• Đối với bảo hành sản phẩm Samsung:

Cuối năm 2011, Trung tâm bảo hành TIE đã liên hệ Samsung Vina để mở rộng dịch vụ bảo hành các sản phẩm của Samsung và đã được chấp thuận. Hiện tại dịch vụ bảo hành của TIE sẽ bảo hành tất cả sản phẩm của Samsung.

Tiềm năng dịch vụ bảo hành rất lớn do nhu cầu phát triển các sản phẩm của Samsung tại thị trường Việt Nam và mục tiêu của Samsung là sẽ chiếm lĩnh thị trường về các sản phẩm mình sản xuất và phân phối.

Sản phẩm Tivi hiện đang đứng đầu về khả năng tiêu thụ sản phẩm trên toàn thế giới.

Samsung Vina hiện đã có nhà máy sản xuất điện thoại tại Bắc Ninh và đây là lợi thế rất lớn trong việc cạnh tranh với các đối thủ khác như: Nokia, LG ..., và là tiềm năng rất lớn cho dịch vụ bảo hành về sau.

Kế hoạch năm 2012 công ty sẽ đạt 8.650 máy, 2.500 triệu đồng tiền linh kiện và 805 triệu tiền công.

Bảng kế hoạch chi tiết số lượng sản phẩm bảo hành từng loại

	ĐVT	Điện thoại	Màn hình	Tivi	Laptop	Các sp khác
Số lượng	Máy	6.000	1.200	500	500	450
Tiền công	Triệu đồng	500	78	100	100	27

(Nguồn: Công ty cổ phần TIE)

▪ **Đối với các sản phẩm của công ty kinh doanh:**

Trong năm 2012, tiếp tục bảo hành các sản phẩm do công ty kinh doanh bao gồm màn hình vi tính Hanns.G, màn hình PhiLips, các thiết bị lưu trữ ADaTa, máy tính tiền Casio & Procash.

STT	Model	Đvt	Số lượng
1	PHILIPS	máy	300
2	HANNS.G	máy	150
3	ADATA (HDD+USB)	máy	300
4	PROCASH	máy	40
5	CASIO	máy	04

Đối với sản phẩm PhiLips sẽ tạo thêm nguồn thu cho công ty từ dịch vụ bảo hành.

Kế hoạch sản lượng

Các giải pháp thực hiện

- Tạo và giữ mối quan hệ với các đại lý, khách hàng lẻ bằng cách đáp ứng thời gian và chất lượng dịch vụ bảo hành.
- Tạo hình ảnh Trung tâm bảo hành trên trang Web của Công ty TIE để mọi người biết đến
- Liên hệ với các hãng khác nhằm tạo thêm nguồn cho phòng bảo hành từ các dịch vụ: Toshiba, Nokia, LG, Sony... hay dịch vụ bảo trì hệ thống mạng máy tính.
- Tạo uy tín tốt về thời gian và chất lượng sửa chữa với khách hàng và đại lý để khách hàng yên tâm sử dụng dịch vụ bảo hành TIE.
- Đến các đại lý lấy và trả hàng sau khi đã sửa chữa xong.
- Ký hợp đồng bảo hành trọn gói với các đại lý có sản phẩm SamSung phân phối trong thành phố Hồ Chí Minh như: Hoàng Long, FPT, Nguyễn Kim....
- Không ngừng tìm kiếm các siêu thị bán lẻ và các đại lý mới khai trương.
- Tìm kiếm các công ty bán hàng dự án sản phẩm SamSung để ký hợp đồng bảo hành trọn gói.
- Kết hợp với nhân viên bán hàng của TIE để kiểm nguồn hàng bảo hành với các công ty và đại lý có làm việc với TIE.

BÁO CÁO TÀI CHÍNH & Ý KIẾN KIỂM TOÁN VIÊN



1. Báo cáo tài chính kiểm toán

Báo cáo tài chính đã được kiểm toán theo quy định của pháp luật (Xin vui lòng xem toàn văn Báo cáo tài chính tại website công ty/ mục quan hệ cổ đông).

2. Bản giải trình báo cáo tài chính và ý kiến kiểm toán

Đơn vị Kiểm toán độc lập

Báo cáo tài chính cho năm tài chính kết thúc ngày 31/12/2011 của Công ty cổ phần TIE được kiểm toán bởi Công ty TNHH kiểm toán và tư vấn A&C, là đơn vị kiểm toán có tên trong danh sách các công ty được chấp thuận kiểm toán cho công ty niêm yết.

Ý kiến của kiểm toán viên

Theo ý kiến chúng tôi, Báo cáo tài chính tổng hợp sau khi đã điều chỉnh theo ý kiến của kiểm toán viên đã phản ánh trung thực và hợp lý trên các khía cạnh trọng yếu tình hình tài chính của Công ty Cổ phần TIE tại thời điểm ngày 31 tháng 12 năm 2011, cũng như kết quả hoạt động kinh doanh và các luồng lưu chuyển tiền tệ cho năm tài chính kết thúc cùng ngày, phù hợp với các chuẩn mực, Chế độ Kế toán Doanh nghiệp Việt Nam hiện hành và các quy định pháp lý có liên quan.



TỔ CHỨC VÀ NHÂN SỰ

Sơ đồ tổ chức

Nguồn nhân lực

Cơ cấu thành viên HĐQT, BTGD, BKS

1. Sơ đồ tổ chức

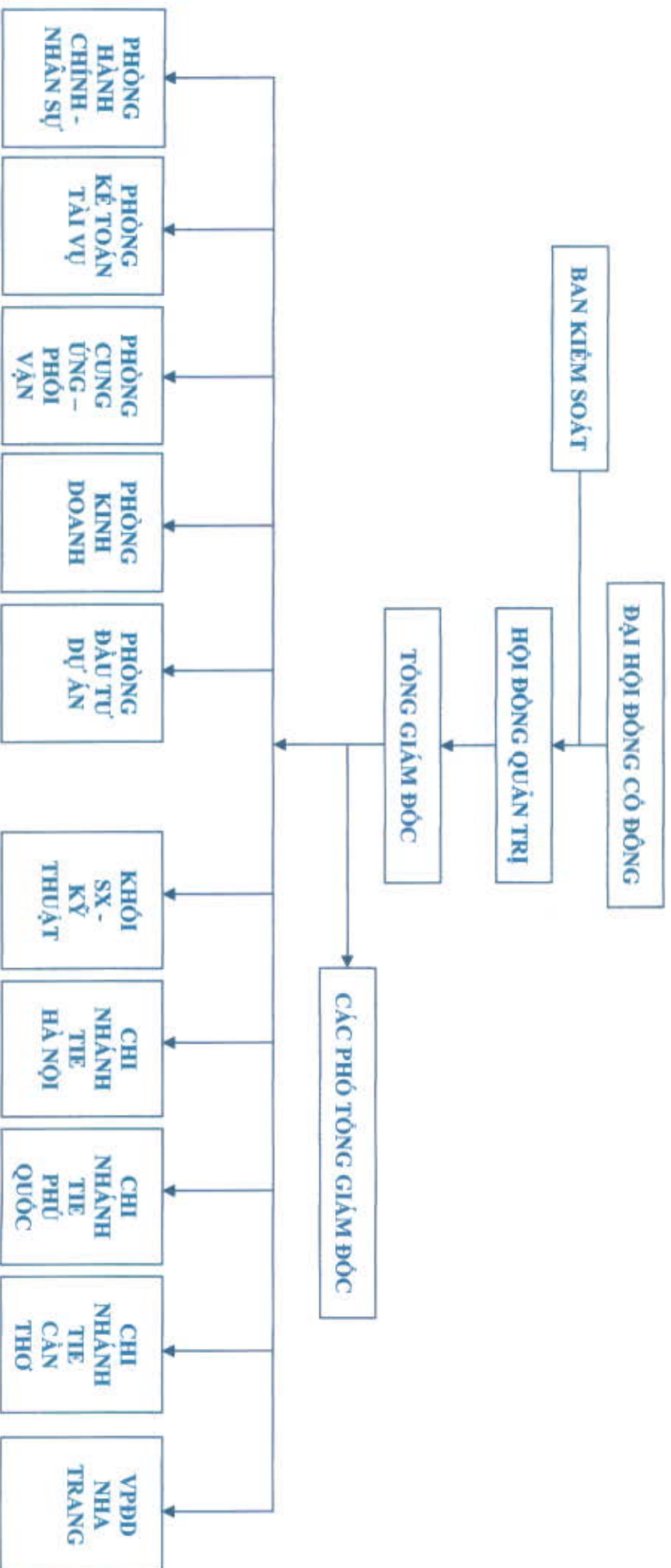

2. Nguồn nhân lực

THỐNG KÊ LAO ĐỘNG

Cùng với sự phát triển của công ty, đội ngũ cán bộ, nhân viên ngày càng chuyên nghiệp, đáp ứng được yêu cầu nhiệm vụ của Hội đồng quản trị và Ban Tổng Giám đốc đặt ra hàng năm. Nhân sự đầu kỳ (1/1/2011) có 157 cán bộ - công nhân viên (CBCNV).

Cơ cấu nhân lực theo trình độ

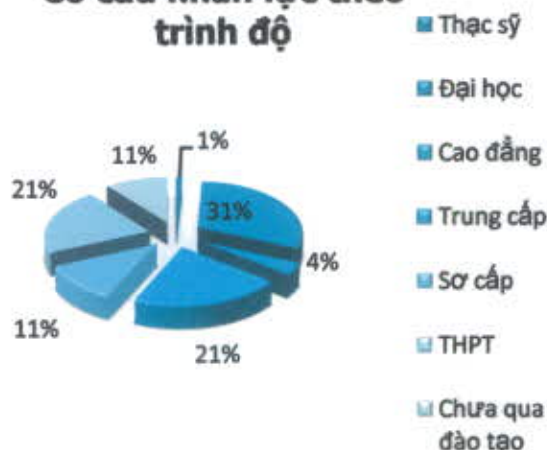

Cơ cấu nhân lực theo chuyên môn

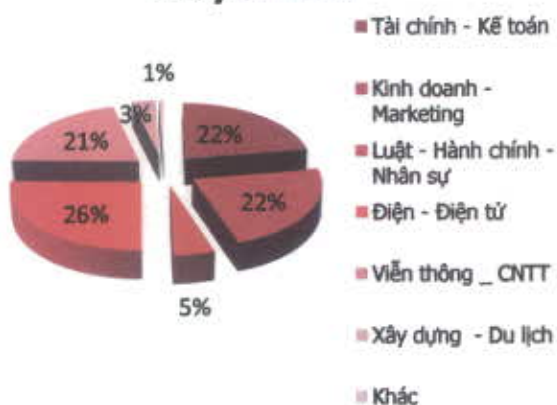

Tính đến thời điểm 31/12/2011, Công ty cổ phần TIE có 162 cán bộ, công nhân viên. Trong đó:

01 thạc sĩ chiếm tỷ lệ 0,62%

51 kỹ sư, cử nhân chiếm 31,48%

07 cử nhân cao đẳng chiếm 4,32%

36 trung cấp chiếm tỷ lệ 22,22%

20 sơ cấp chiếm tỷ lệ 12,34%

29 lao động tốt nghiệp THPT chiếm tỷ lệ 17,90%

18 dưới THPT và chưa qua đào tạo chiếm tỷ lệ 11,11%.

CHÍNH SÁCH NHÂN SỰ

TIE khẳng định nhân sự là một trong những yếu tố then chốt đưa công ty đến với sự phát triển, thành công.

Chính vì thế ngoài việc xây dựng chính sách nhân sự tốt, Ban Tổng Giám đốc Công ty luôn đặc biệt quan tâm chăm lo đời sống tinh thần và vật chất cho người lao động, ổn định về nhân sự và tạo sự yên tâm công tác cho người lao động.

Tất cả người lao động làm việc tại Công ty đều được ký hợp đồng lao động theo đúng qui định. Tất cả người lao động khi ký hợp đồng chính thức sẽ được tham gia BHXH, BHYT, bảo hiểm thất nghiệp và được giải quyết các chế độ liên quan theo đúng quy định. Thực hiện mua bảo hiểm an toàn tai nạn cho toàn thể CBCNV.

TIE đã và đang thực hiện tốt việc chăm lo các chế độ khác cho người lao động theo nội dung thỏa ước lao động tập thể. Công ty đã thực hiện phương án điều chỉnh lương trong năm 2011, áp dụng từ 01/07/2011 và chăm lo cải thiện bữa ăn trưa cho CBCNV Công ty. Nâng cao đời sống tinh thần văn nghệ, thể thao.

Hằng năm, TIE tổ chức tổng kết – thi đua khen thưởng cho các tập thể, cá nhân có nhiều đóng góp trong việc hoàn thành chỉ tiêu kế hoạch năm. Tất cả CB – CNV có thời gian công tác theo đúng quy định sẽ được nhận lương tháng 13 và chế độ chăm lo Tết Nguyên đán, khen thưởng thi đua theo phân loại A, B, C ...



Năm 2011, mức lương bình quân đạt **4.790.000** đồng/ người/ tháng, tăng **6,3%** so với năm 2010 là 4.504.000 đồng/ người/ tháng. Đây là điểm thay đổi đáng mừng cho toàn thể CBCNV trong thời điểm lạm phát tăng cao.

3. Cơ cấu thành viên HĐQT, BTGD, BKS

a. Hội đồng quản trị



Ông Vũ Đức Dũng
Chủ tịch Hội đồng quản trị



Bà Trần Thị Bé Ba
Thành viên Hội đồng quản trị
Kiêm Phó Tổng giám đốc



Ông Vũ Quốc Vinh
Thành viên Hội đồng quản trị
Kiêm Tổng Giám Đốc



Thành viên Hội đồng quản trị
Ông Lâm Quan Việt Hải



Thành viên Hội đồng quản trị
Ông Nguyễn Văn Thọ

b. Ban kiểm soát



c. Ban Tổng Giám Đốc

Ông Vũ Quốc Vinh – Tổng Giám đốc

Số CMND : 020781403 – cấp ngày 02/04/2007 tại CA Tp.HCM

Ngày tháng năm sinh : 14/04/1962

Trình độ chuyên môn : Kỹ sư điện

Quá trình công tác

- 1985 - 1992 : Phó quản đốc Nhà máy Thuốc Lá Bến Thành
- 1993 - 2006 : Giám đốc nhà máy trực thuộc Công ty Thuốc Lá Bến Thành
- 2006 – 2010 : Giám đốc nhà máy trực thuộc Tổng Công ty Công Nghiệp Sài Gòn
- 12/2010 : Tổng giám đốc Công ty Cổ phần TIE

Chức vụ tại TIE : Tổng giám đốc Công ty Cổ phần TIE
Thành viên Hội đồng quản trị

Chức vụ tại tổ chức khác : Không

Số cổ phần nắm giữ & được ủy quyền: 478.495 cổ phần. Trong đó

- Cá nhân : 0
- Ủy quyền : 478.495 (đại diện phần vốn Nhà nước)

Bà Trần Thị Bé Ba - Phó Tổng Giám đốc nội chính

Số CMND : 020124049 – cấp ngày 29/09/2004 tại CA TP.HCM
Ngày tháng năm sinh : 22/09/1957
Trình độ văn hóa : 12/12
Trình độ chuyên môn : Cử nhân Chính trị (Học viện Chính trị Quốc gia Hà Nội)
Cử nhân ngoại ngữ (Anh văn)

Quá trình công tác

- 1985 – 1987 : Phó phòng phân phối kiểm trưởng ban cải tạo Công thương nghiệp thuộc Công ty Thương nghiệp Tổng hợp quận 10
- 1988 – 1992 : Cửa hàng phó Cửa hàng kinh doanh vàng bạc quận 10 (Cửa hàng thí điểm đầu tiên của TP.HCM)
- 1992 – 2002 : Trưởng phòng HC – NS và đào tạo giáo vụ Trung tâm dạy nghề quận 10
- 2002 – 2004 : Bí thư chi bộ, Phó giám đốc Công ty SXKD – XNK TIE
- 2004 – 2007 : Bí thư chi bộ, Ủy viên HĐQT Công ty Cổ phần TIE
- 2007 – nay : Bí thư chi bộ, Ủy viên HĐQT, Phó Tổng giám đốc Nội chính Công ty Cổ phần TIE

Chức vụ tại TIE : Thành viên HĐQT Công ty Cổ phần TIE
Bí thư chi bộ Công ty Cổ phần TIE
Phó Tổng giám đốc Nội chính Công ty Cổ phần TIE

Chức vụ tại tổ chức khác : Không

Số cổ phần nắm giữ & được ủy quyền: 483.795 cổ phần.

Trong đó:

- Cá nhân : 5.300 cổ phần
- Ủy quyền : 478.495 cổ phần (đại diện phần vốn Nhà nước)

Ông Đoàn Vinh Quang – Phó Tổng Giám đốc

Số CMND : 022516389 – cấp ngày 13/03/2006 tại CA TPHCM

Ngày tháng năm sinh : 15/02/1974

Trình độ văn hóa : 12/12

Trình độ chuyên môn : Cử nhân QTKD – Cử nhân Luật

Quá trình công tác

- 1998 – 2000 : Giám sát bán hàng Công ty LG Vina
- 2000 – 2001 : Giám đốc Kinh doanh Công ty Việt Thái Quốc tế (Highland Coffee)
- 2002 – 2005 : Giám đốc Nhãn hiệu Công ty Unilever Bestfood
- 2005 – 2006 : Giám đốc Kinh doanh Tiếp thị Công ty Nettra
- 2006 – 2007 : Giám đốc Kinh doanh toàn quốc Công ty Mesa
- 2007 – 2008 : Giám đốc Kinh doanh cấp cao Công ty Cổ phần TIE
- 07/2008 – nay : Phó Tổng Giám đốc Kinh doanh Công ty Cổ phần TIE

Chức vụ tại TIE : Phó Tổng Giám đốc Kinh doanh Công ty Cổ phần TIE

Chức vụ tại tổ chức khác : Không

Số cổ phần nắm giữ & được ủy quyền: 0 cổ phần.

Bà Phạm Thúy Oanh – Kế toán trưởng

Số CMND : 022323777 – cấp ngày 07/10/2007 tại CA TPHCM

Ngày tháng năm sinh : 24/12/1972

Trình độ văn hóa : 12/12

Trình độ chuyên môn : Cử nhân Quản trị kinh doanh (ĐH Kinh Tế TP.HCM)

Quá trình công tác

- 1997 – 06/2007 : Chuyên viên Cục quản lý vốn và tài sản Nhà nước tại doanh nghiệp TP.Hồ Chí Minh, Chi cục tài chính doanh nghiệp TP.HCM.
- 07/2007 – nay : Kế toán trưởng Công ty Cổ phần TIE 2002 – 2005

Chức vụ tại TIE : Kế toán trưởng Công ty Cổ phần TIE

Chức vụ tại tổ chức khác : Không

Số cổ phần nắm giữ & được ủy quyền: 0 cổ phần.



QUẢN TRỊ CÔNG TY

Hoạt động của Hội đồng quản trị

Hoạt động của Ban kiểm soát

Tăng cường hiệu quả hoạt động quản trị công ty

Thù lao HĐQT, BKS và BTGD

Thay đổi nhân sự HĐQT/BKS/TGD/ Kế toán trưởng

Giao dịch cổ phiếu của HĐQT/ BKS/TGD & người có liên quan

Tỷ lệ nắm giữ cổ phần của thành viên HĐQT



1. Hoạt động của Hội đồng quản trị trong năm

Trong năm qua, Hội đồng quản trị Công ty đã làm việc rất tích cực, luôn theo sát tình hình công ty và đưa ra các Nghị quyết kịp thời cho các vấn đề phát sinh. Tổng cộng đã có 14 Nghị quyết được HĐQT thông qua trong năm 2011

STT	Số nghị quyết	Ngày	Nội dung
1	05/NQ-HĐQT	29/12/2010	- Thanh toán cổ tức
2	05A/NQ-HĐQT	29/12/2010	- Cử Ông Vũ Quốc Vinh (Tổng giám đốc Công ty Cổ phần TIE) là người đại diện theo ủy quyền tại Công ty TNHH Dụng cụ Điện Việt Nam; - Ông Vũ Quốc Vinh thay Bà Huỳnh thị Dung (đã nghỉ hưu) tham gia HĐQT với tư cách là Chủ tịch HĐQT nhiệm kỳ đầu tiên của Công ty TNHH Dụng cụ điện VN
3	01/NQ-HĐQT	26/04/2011	- Chấp thuận chủ trương hợp tác khai thác mặt bằng 52 Thành Thái, quận 10, TP.HCM
4	03/NQ-HĐQT	16/06/2011	- Chọn đơn vị kiểm toán cho năm tài chính 2011: thống nhất chọn Công ty TNHH Kiểm toán và Tư vấn A&C. - Dự án 376 Điện Biên Phủ: thống nhất chủ trương thành lập pháp nhân mới và thay đổi hướng đầu tư. - Dự án sử dụng đất Bình Chuẩn: thống nhất về mặt chủ trương cho chuyển nhượng dự án sử dụng đất Bình Chuẩn theo đúng thủ tục qui định - Dự án liên doanh PTV: giao trách nhiệm TGD TIE xem xét và báo cáo HĐQT về tính hiệu quả của dự án liên doanh này sau khi PTV đi vào sản xuất - Hoạt động đầu tư chứng khoán: Không phát hành cổ phiếu thưởng của TIE; soát xét các cổ phiếu đã đầu tư, thanh khoản những cổ phiếu không mang lại hiệu quả vào thời điểm thích hợp. - Bổ nhiệm nhân sự: thống nhất cử Ông Vũ Đức Dũng – Chủ Tịch Hội đồng quản trị Công ty cổ phần TIE sẽ là người đại diện phần vốn góp của nhà đầu tư phía Việt Nam và tham gia vào Hội đồng Quản trị tại Công ty TNHH Điện tử Samsung – Vina với nhiệm vụ là Phó Chủ tịch Hội đồng Quản trị (thay vị trí Ông Đặng Ngọc Hùng – xin

STT	Số nghị quyết	Ngày	Nội dung
			từ nhiệm)
5	03A/NQ-HĐQT (Trích Nghị quyết 03/NQ-HĐQT)	16/06/2011	- Cử ông Vũ Đức Dũng là người đại diện phần vốn góp của nhà đầu tư phía Việt Nam làm Phó chủ tịch HĐQT Công ty SAMSUNG VINA thay ông Đặng Ngọc Hùng (xin từ nhiệm)
6	03B/NQ-HĐQT11	15/08/2011	- Chấp thuận chủ trương cho Công ty TIE triển khai đến CB CNV TIE mua 6% vốn điều lệ của Công ty CP Đầu tư TIE – EXIM. - Cử Bà Nguyễn Ngọc Anh Thư là đại diện 6% vốn góp của CB CNV TIE.
7	04/NQ-HĐQT11	01/09/2011	- Cử Bà Trần Thị Bé Ba – Phó Tổng Giám đốc Công ty CP TIE là người đại diện phần vốn góp của Công ty CP TIE và giữ vị trí Chủ tịch Hội đồng Quản trị tại Công ty CP Đầu tư TIE – EXIM.
8	05/NQ-HĐQT11	01/09/2011	- Giao Tổng Giám đốc TIE xây dựng phương án khai thác đất TIE tại Phú Quốc.
9	06/NQ-HĐQT11	01/09/2011	- Thống nhất mức lợi nhuận sau thuế của Công ty CP TIE trong dự án hợp tác khai thác mặt bằng 52 Thành Thái.
10	07/NQ-HĐQT11	25/10/2011	- HĐQT thống nhất trình Đại Hội đồng cổ đông điều chỉnh kế hoạch năm 2011, cụ thể: Lợi nhuận trước thuế là 25 tỷ đồng (giảm 37,5% so với kế hoạch năm 2011 đã đăng ký).
11	08/NQ-HĐQT11	25/10/2011	- HĐQT thống nhất triển khai giao dịch với Ngân hàng Đầu tư và Phát triển Việt Nam – Chi nhánh Sài Gòn.
12	09/NQ-HĐQT11	25/10/2011	- HĐQT thống nhất ngưng thực hiện dự án Liên doanh dụng cụ điện Việt Nam (PTV).
13	10/NQ-ĐHĐCĐ/PYK	29/11/2011	- ĐHĐCĐ thống nhất điều chỉnh kế hoạch năm 2011, cụ thể: Lợi nhuận trước thuế là 25 tỷ đồng (giảm 37,5% so với kế hoạch năm 2011 đã đăng ký) – Thông qua bằng hình thức “Phiếu ý kiến” do cổ đông gửi về Công ty CP TIE, Biên bản kiểm phiếu số 02/BB-ĐHĐCĐ/PYK ngày 29/11/2011.
14	11/NQ-HĐQT11	01/12/2011	- HĐQT thống nhất triển khai tái cơ cấu tổ chức công ty nhằm nâng cao chất lượng, hiệu quả hoạt động của các phòng ban chức năng – Thông qua bằng hình thức “Phiếu ý kiến của HĐQT Công ty CP TIE”, Biên bản kiểm phiếu số 10/BB-HĐQT/PYK ngày 01/12/2011.

2. Hoạt động của Ban kiểm soát

Ban kiểm soát hoạt động theo Quy chế hoạt động của BKS ban hành ngày 30/10/2009, Điều lệ Công ty.

Trong năm 2011, Ban kiểm soát đã hoạt động theo đúng chức năng nhiệm vụ được phân công. Cơ cấu ban kiểm soát nhiệm kỳ II (2007-2012) gồm 3 người, hoạt động theo hình thức kiêm nhiệm. Mỗi quý, Ban kiểm soát đều có hoạt động thẩm tra hoạt động tài chính của Công ty, tổ chức các kỳ họp với sự tham dự của đầy đủ 03 thành viên để tham gia góp ý về định hướng điều hành kinh doanh, hoàn thiện các Quy chế quản lý nội bộ; các nghị quyết và việc triển khai thực hiện nghị quyết, quyết định của HĐQT cũng như các vấn đề liên quan đến quản lý và điều hành của Công ty.

Trong năm qua Ban kiểm soát không nhận được kiến nghị, yêu cầu nào của quý vị cổ đông gửi đến Ban kiểm soát.

Thẩm tra báo cáo tài chính hàng quý của Công ty phản ánh trung thực, hợp lý các khía cạnh trọng yếu tình hình tài chính và luồng lưu chuyển tiền tệ.

Kết quả sản xuất kinh doanh năm 2011 đã phản ánh đầy đủ doanh thu, chi phí phát sinh theo đúng chế độ tài chính kế toán hiện hành của Nhà nước.

3. Kế hoạch tăng cường hiệu quả hoạt động quản trị công ty

Trong năm qua, kết quả quản trị công ty đã đạt được sự kỳ vọng của Ban điều hành doanh nghiệp. TIE sẽ tiếp tục thừa hưởng và phát huy những kết quả đó cho năm hoạt động tiếp theo.

Hội đồng quản trị, Ban Tổng Giám đốc theo sát tình hình hoạt động sản xuất kinh doanh của công ty; từ đó đề xuất giải pháp, tổ chức họp hội đồng quản trị và đưa ra nghị quyết kịp thời, đúng theo quy định của công ty niêm yết.

Mỗi quý, Ban kiểm soát thực hiện thẩm tra hoạt động tài chính Công ty, tổ chức họp nội bộ Ban kiểm soát nhằm tham gia góp ý về định hướng điều hành kinh doanh, xem xét việc thực hiện và cải cách Quy chế quản lý nội bộ; các nghị quyết và việc triển khai các nghị quyết, quyết định của Hội đồng quản trị cũng như các vấn đề liên quan đến quản lý và điều hành của Công ty.

4. Thù lao Hội đồng quản trị, Ban kiểm soát và Ban Tổng Giám đốc

TT	Họ và tên	Chức vụ	Thù lao năm 2011 (VND)
1	Đặng Ngọc Hùng	Nguyên Chủ tịch HĐQT	122.000.000
2	Vũ Đức Dũng	Chủ tịch HĐQT	70.000.000
3	Nguyễn Văn Thọ	Nguyên Thành viên HĐQT	79.000.000
4	Nguyễn Văn Thọ	Thành viên HĐQT	35.000.000
5	Vũ Quốc Vinh	Thành viên HĐQT – Tổng Giám đốc	66.950.000
6	Trần Thị Bé Ba	Thành viên HĐQT	124.700.000
7	Lâm Quan Việt Hải	Thành viên HĐQT	115.050.000
8	Thân Nam Y	Trưởng Ban kiểm soát	49.500.000
9	Đặng Chu Dũng	Thành viên BKS	33.550.000
10	Bùi Thị Thanh Hồng	Nguyên Thành viên BKS	17.150.000
11	Nguyễn Ngọc Anh Thư	Thành viên BKS	10.500.000
TỔNG CỘNG			723.400.000

(Nguồn: Công ty cổ phần TIE)

Quyền lợi của Ban Tổng Giám đốc được chi trả theo chính sách lương và các quy định chung của công ty.

5. Thay đổi nhân sự HĐQT/BKS/Tổng giám đốc/ Kế toán trưởng trong năm

a. Hội đồng quản trị

- Ông Vũ Đức Dũng thay ông Đặng Ngọc Hùng làm Chủ tịch HĐQT Công ty Cổ phần TIE theo đơn từ nhiệm.
- Ông Nguyễn Văn Thọ (sinh năm 1956) thay ông Nguyễn Văn Thọ (sinh năm 1954) làm thành viên HĐQT Công ty Cổ phần TIE theo đơn từ nhiệm.

b. Ban Tổng Giám đốc:

Không có.

c. Ban Kiểm soát

- Bà Nguyễn Ngọc Anh Thư thay bà Bùi Thị Thanh Hồng làm thành viên Ban Kiểm soát Công ty Cổ phần TIE theo đơn từ nhiệm.

d. Những vị trí chủ chốt khác

- Bổ nhiệm Ông Đặng Chu Dũng – Giám đốc Phòng nghiên cứu và phát triển giữ nhiệm vụ Giám đốc Phòng đầu tư và dự án.
- Bổ nhiệm Bà Nguyễn Ngọc Anh Thư – Phó giám đốc Phòng nghiên cứu và phát triển giữ nhiệm vụ Phó Giám đốc Phòng đầu tư và dự án kiêm thư ký Hội đồng quản trị và Ban Tổng giám đốc.
- Bổ nhiệm Ông Nguyễn Hải Đăng – Trưởng Trung tâm Bảo hành – giữ nhiệm vụ Giám đốc Trung tâm bảo hành.
- Bổ nhiệm Ông Nguyễn Quang Huy – Quản lý nhãn hàng Samsung – giữ nhiệm vụ Phó Giám đốc Phòng Kinh doanh phụ trách kênh phân phối.
- Bổ nhiệm Ông Hoàng Đình Quang – Quản lý nhãn hàng ECR kiêm nhiệm Marketing – giữ nhiệm vụ Phó Giám đốc Phòng kinh doanh phụ trách Marketing.
- Bổ nhiệm Ông Nguyễn Hoàng Thư – Nhân viên kỹ thuật ECR – Phòng Kinh doanh giữ nhiệm vụ Phụ trách kinh doanh ECR (vào tháng 1/2012).
- Điều động Ông Trầm Hoàng Anh Nhân – Nhân viên IT – Phòng Hành chính nhân sự về công tác tại Trung tâm Bảo hành, giữ nhiệm vụ Phó Giám đốc Trung tâm bảo hành.
- Điều động Ông Huỳnh Minh Sang – Phó giám đốc Phòng nghiên cứu và phát triển về công tác tại Khối xưởng sản xuất kỹ thuật giữ nhiệm vụ Phó giám đốc Khối xưởng sản xuất kỹ thuật

6. Giao dịch cổ phiếu của Hội đồng quản trị/ Ban Tổng Giám đốc/ Ban kiểm soát và những người có liên quan

- Giao dịch cổ phiếu: **không có**
- Các giao dịch khác: *(các giao dịch của cổ đông nội bộ/ cổ đông lớn và người liên quan với chính Công ty).*
 - Giao dịch của cổ đông nội bộ: **không có**
 - Giao dịch của cổ đông lớn: **không có**
 - Giao dịch của những người có liên quan đến công ty: **không có**

7. Tỷ lệ nắm giữ cổ phần của thành viên Hội đồng quản trị

Tên họ	Chức vụ	Cổ phần nắm giữ		Tỷ lệ nắm giữ		Ghi chú
		01/01/2011	31/12/2011	01/01/2011	31/12/2011	
Ông Đặng Ngọc Hùng	Chủ tịch HĐQT (tiền nhiệm)	478,495		5.0000%		Từ nhiệm, DHDGD thông qua ngày 27/05/2011
Ông Nguyễn Văn Thọ (SN 1954)	Thành viên HĐQT (tiền nhiệm)	5,263,515		55.0007%		Từ nhiệm, DHDGD thông qua ngày 27/05/2011
Ông Vũ Đức Dũng	Chủ tịch HĐQT		4,785,020		50.0007%	Bầu bổ sung, DHDGD thông qua ngày 27/05/2011
Ông Vũ Quốc Vinh	Thành viên HĐQT, TGD	478,495	478,495	5.0000%	5.0000%	
Bà Trần Thị Bé Ba	Thành viên HĐQT, PTGD	483,795	483,795	5.0554%	5.0554%	
Ông Nguyễn Văn Thọ (SN 1956)	Thành viên HĐQT		478,495		5.0000%	Bầu bổ sung, DHDGD thông qua ngày 27/05/2011
Ông Lâm Quan Việt Hải	Thành viên HĐQT		478,495		5.0000%	

(Nguồn: Công ty cổ phần TIE)

THÔNG TIN CỔ ĐÔNG



Cơ cấu cổ đông

Thông tin chi tiết về cổ đông sáng lập

Thông tin chi tiết về cổ đông lớn

Thông tin chi tiết về cổ đông nước ngoài

1. Cơ cấu cổ đông

Stt	Cơ cấu Cổ đông	Số lượng cổ đông	Số lượng cổ phần	Tỷ lệ cổ phần (%)
1	Tổ chức	9	6,725,080	70.27%
	Trong nước	6	6,717,100	70.19%
	Nước ngoài	3	7,980	0.08%
2	Cá nhân	611	2,844,820	29.73%
	Trong nước	602	2,831,520	29.59%
	Nước ngoài	9	13,300	0.14%
	Tổng cộng	620	9,569,900	100.00%

(Nguồn: Công ty cổ phần TIE)

2. Thông tin chi tiết về cổ đông sáng lập

Stt	Cổ đông sáng lập	Số lượng cổ phần	Tỷ lệ cổ phần (%)
	Cá nhân	19,400	0.2027%
1	Ôn Đường	-	0.0000%
2	Hà Thanh Hùng	10,000	0.1045%
3	Lâm Quan Việt Hải	-	0.0000%
4	Nguyễn Kim Tuấn	-	0.0000%
5	Phạm Ngọc Tuấn	3,000	0.0313%
6	Trương Thanh Hiệp	-	0.0000%
7	Trương Văn Quan	-	0.0000%
8	Trần Thị Bé Ba	5,300	0.0554%
9	Trần Thị Ngọc Trinh	1,100	0.0115%
	Tổ chức	6,699,000	70.0007%
1	Tên công ty: TCTY CNSG	6,699,000	70.0007%

(Nguồn: Công ty cổ phần TIE)

3. Thông tin chi tiết về cổ đông lớn

Stt	Cổ đông Nhà nước	Số lượng cổ phần	Tỷ lệ cổ phần (%)
1	-Tên công ty: Tổng Công ty Công nghiệp Sài Gòn - Địa chỉ : 11/121 Lê Đức Thọ, Quận Gò Vấp, TP. HCM	6,699,000	70.0007%

(Nguồn: Công ty cổ phần TIE)

4. Thông tin chi tiết về cổ đông nước ngoài

Stt	Cổ đông nước ngoài	Số lượng cổ phần	Tỷ lệ cổ phần (%)
	Cá nhân	13,300	0.1390%
1	Chen Juen Yi 1 F-4, No.227, GrongYuan Rd, Linkou Shian, Taipei County, Taiwan	1,600	0.0167%
2	Chung Seung Il 144-9 Haeng Chon dong, Jong ro gu, Seoul , Korea	500	0.0052%
3	Jeong Youn Gyu 339/39 Nguyễn Thái Bình, P12, Q.Tân Bình	1,000	0.0104%
4	Nakamura Chitomi 167 Nguyễn Công Trứ, Q1, Tp.HCM	5,000	0.0522%
5	Sato Hiroaki 7-8-1-2001 Hikarigaoka, Nerimaku, Tokyou, Japan	500	0.0052%
6	Shiratori Jinichi 4-5-5 Yahata, Suruga-ku, Shizuoka-shi, Shizuoka 422-8076, Japan	400	0.0042%

7	Tetsuji Nagata 203 Harigaya 3-7-2, Urawa - Ku,Saitama,330-0075 Japan	4,000	0.0418%
8	Wataru Miyazawa 6-5-5-603 chuourinkan Yamatoshi, Kanagawa-ken, Japan	100	0.0010%
9	Yamazaki Atsushi 165 Ongi, Yotsukaido-shi, Chiba-ken, Japan	200	0.0021%
	Tổ chức	7,980	0.0834%
1	IWAI SECURITIES CO., LTD 1-8-16 Kitahama Chuo-ku Osaka 541- 0041 Japan	950	0.0099%
2	NEW-S SECURITIES CO., LTD. EBISU BLDG, 11-10, 3-CHOME, HIGASHI, SHIBUYA-KU, TOKYO	30	0.0003%
3	SBI SECURITIES CO.,LTD. 6-1 ROPPONGI 1-CHOME, MINATO- KU, TOKYO, JAPAN	7,000	0.0731%

(Nguồn: Công ty cổ phần TIE)

CÁC CÔNG TY CÓ LIÊN QUAN

Tổ chức nắm giữ trên 50% vốn cổ phần/vốn góp tại Công ty

Công ty nắm giữ trên 50% vốn cổ phần/vốn góp của tổ chức

Tình hình đầu tư vào các công ty có liên quan



1. Tổ chức nắm giữ trên 50% vốn cổ phần/vốn góp tại Công ty

Tổng Công ty Công nghiệp Sài Gòn là đơn vị nắm giữ quyền chi phối với **70%** vốn điều lệ của Công ty Cổ phần TIE

- Vốn điều lệ : 1.585 tỷ đồng
- Đăng ký KD số : 0300713668 cấp ngày 27/08/20120 tại sơ KH&ĐT TP.HCM
- Trụ sở chính : 11/121 Lê Đức Thọ, Quận Gò Vấp, TP. HCM
- Điện thoại : (84-8) 3894 1072 Fax: (84-8) 3894 0947
- Email : cns@cns.com.vn WEBSITE: www.cns.com.vn

2. Công ty nắm giữ trên 50% vốn cổ phần/vốn góp của tổ chức

Không có.

3. Tình hình đầu tư vào các công ty có liên quan

Tên công ty	Thông tin	Vốn điều lệ	TIE góp vốn	Tỷ lệ
Công ty Điện tử SAMSUNG VINA	Số 9 đường Trường Sơn, quận Thủ Đức, TP.HCM	17.460.000 USD	3.492.000 USD = 53.665.056.000 VND	20%
Công ty TNHH Dụng cụ Điện Việt Nam	Lô D – 7A – CN, Khu CN Mỹ Phước 3, huyện Bến Cát, tỉnh Bình Dương	1.500.000 USD	Tạm ngưng hợp tác	
Công ty cổ phần Đầu tư TIE - Exim	Giấy CN ĐKKD công ty cổ phần số 0311278495 do Sở Kế hoạch & Đầu tư TP.HCM cấp ngày 29/10/2011	36.000.000.000 VND	10.440.000.000 VND	29%

(Nguồn: Công ty cổ phần TIE)



Tổng Giám Đốc
VŨ QUỐC VINH