



BÁO CÁO THƯỜNG NIÊN

NĂM 2016

Thành phố Hồ Chí Minh, tháng 04 năm 2017

I. Thông tin chung:

1. Thông tin khái quát:

- Tên giao dịch : CÔNG TY CỔ PHẦN ĐẠI LÝ HÀNG HẢI VIỆT NAM.
- Tên tiếng Anh : VIETNAM OCEAN SHIPPING AGENCY CORPORATION.
- Tên viết tắt : VOSA CORPORATION.
- Giấy chứng nhận đăng ký doanh nghiệp số: 0300437898.
- Vốn điều lệ: 116.500.000.000 đồng.
- Vốn đầu tư của chủ sở hữu: 116.500.000.000 đồng.
- Địa chỉ: Lầu 5 Petroland Tower, Số 12 Tân Trào, P. Tân Phú, Q. 7, TP. Hồ Chí Minh.
- Số điện thoại: (84 - 8) 54161820 – 54161821 – 54161822.
- Số fax: (84 - 8) 54161823 – 54161824.
- Website: <http://www.vosa.com.vn>
- Mã cổ phiếu: VSA

❖ Quá trình hình thành và phát triển:

- Quá trình hình thành và phát triển:
 - + Công ty Đại lý Tàu biển Việt Nam, nay là Công ty cổ phần Đại lý Hàng hải Việt Nam, thành lập ngày 13/03/1957 theo Nghị định số 50/NĐ của Bộ Giao thông và Bưu điện.
 - + Ngày 08/08/1989, Công ty Đại lý Tàu biển Việt Nam được đổi tên thành Đại lý Hàng hải Việt Nam theo Quyết định số 1436/QĐ/TCCB-LĐ của Bộ Giao thông vận tải.
 - + Ngày 12/05/1993, Đại lý Hàng hải Việt Nam (VOSA) được thành lập lại theo Quyết định số 885/QĐ/TCCB-LĐ của Bộ Giao thông Vận tải, là doanh nghiệp hạch toán độc lập thuộc Tổng Công ty Hàng hải Việt Nam.
 - + Ngày 30/12/2005, Bộ Giao Thông Vận Tải ra Quyết định số 5099/QĐ-BGTVT về việc “Phê duyệt phương án và chuyển Đại lý hàng hải Việt Nam, đơn vị thành viên hạch toán độc lập của Tổng Công ty Hàng hải Việt Nam thành công ty cổ phần”.
 - + Ngày 31/03/2006, Bán đấu giá cổ phần lần đầu ra công chúng tại Trung tâm giao dịch chứng khoán Tp.Hồ Chí Minh.
 - + Ngày 14/06/2006, Đại hội cổ đông thành lập Công ty Cổ phần Đại lý Hàng hải Việt Nam.
 - + Ngày 20/10/2006, Công ty Cổ phần Đại lý Hàng hải Việt Nam nhận Giấy Chứng nhận Đăng ký kinh doanh số: 4103005432 do Phòng đăng ký kinh doanh – Sở Kế hoạch & Đầu tư TP. Hồ Chí Minh cấp. Giấy Chứng nhận Đăng ký đã được bổ sung, sửa đổi lần thứ 06 (ngày 13/12/2013), với mã số doanh nghiệp: 0300437898.
- Các sự kiện khác:
 - + Ngày 01/02/2007: Công ty TNHH NYK Line Việt Nam (liên doanh giữa NYK Line và VOSA) chính thức đi vào hoạt động.
 - + Ngày 13/03/2007: Công ty đã tổ chức Lễ kỷ niệm 50 năm ngày thành lập (13/03/1957 – 13/03/2007).

+ Ngày 30/06/2011: Công ty đã trình ĐHCĐ thường niên năm 2011 thông qua việc bổ sung, sửa đổi Điều lệ tổ chức & hoạt động của Công ty.

+ Ngày 21/02/2012: Công ty đã tổ chức Lễ khai trương Kho chứa hàng Nông sản Bunge – Cái Lân và công bố Quyết định thành lập Trung tâm Logistics Cái Lân.

+ Ngày 13/03/2012: Công ty đã tổ chức Lễ kỷ niệm 55 năm ngày thành lập (13/03/1957 – 13/03/2012).

+ Ngày 10/09/2013: VOSA và Yusen Logistics (Singapore) Pte. Ltd., ký Hợp đồng liên doanh thành lập Công ty TNHH Yusen Logistics và Vận tải Việt Nam (YLTV). Công ty YLTV chính thức hoạt động từ 17/01/2014.

+ Ngày 31/03/2014: VOSA chuyển nhượng 50% vốn điều lệ tại Công ty TNHH Yusen Logistics (Việt Nam) cho đối tác Yusen Logistics (Singapore) Pte. Ltd.,

+ Ngày 01/10/2014: Công ty được Nhà nước tặng thưởng Huân chương lao động Hạng 3 “đã có thành tích xuất sắc trong công tác từ năm 2009 đến năm 2013, góp phần vào sự nghiệp xây dựng Chủ nghĩa xã hội và bảo vệ Tổ quốc”.

+ Ngày 15/01/2015: Công ty được tặng Cờ thi đua xuất sắc năm 2014 của Tổng công ty Hàng hải Việt Nam.

+ Ngày 31/03/2015: VOSA chuyển nhượng 49% vốn điều lệ tại Công ty TNHH NYK Line (Việt Nam) cho đối tác NYK Line Nhật Bản.

+ Ngày 22/12/2015, cổ phiếu Công ty Cổ phần Đại lý Hàng hải Việt Nam đã chính thức được niêm yết trên sàn giao dịch chứng khoán Hà Nội (HNX) với mã niêm yết là VSA và giá chào sàn là 37.000 đồng/cổ phiếu.



Hình ảnh: Lễ khai trương giao dịch cổ phiếu VSA tại sàn giao dịch HNX ngày 22/12/2015.

- + Ngày 25/05/2016 Công ty đã tổ chức Đại hội cổ đông thường niên năm 2016.
- + Ngày 04/07/2016 chấm dứt hợp đồng liên doanh giữa China Shipping Regional Holdings Pte, Ltd và Công ty cổ phần Đại lý hàng hải Việt Nam; và giải thể Công ty TNHH China Shipping Việt Nam.
- + Ngày 12/09/2016 thông báo đấu giá toàn bộ vốn cổ phần của Công ty cổ phần Đại lý hàng hải Việt Nam tại Công ty cổ phần Bất động sản Đại lý hàng hải Việt Nam (VOSALAND).
- + Ngày 02/12/2016, tại Tokyo (Nhật Bản), Công ty cổ phần Đại lý hàng hải Việt Nam (VOSA) và Công ty Nippon Yusen Kabushiki Kaisha (NYK Line - Nhật Bản) đã ký Hợp đồng thành lập Công ty liên doanh NYK AUTO LOGISTICS (Việt Nam).



Một số hình ảnh: Lễ ký kết Hợp đồng thành lập Công ty liên doanh NYK Auto Logistics (Việt Nam) ngày 02/12/2016 tại Tokyo (Nhật Bản).

+ Ngày 13/03/2017, VOSA tổ chức lễ kỷ niệm 60 năm ngày thành lập công ty tại Khách sạn The Reverie Saigon (Times Square), số 22-36 Nguyễn Huệ, Quận 1, TP. HCM. Lễ kỷ niệm có sự tham gia của các cấp lãnh đạo gồm Bộ Giao Thông Vận Tải, Tổng Công Ty Hàng Hải Việt Nam (VINALINES) cùng với đại diện lãnh đạo Cục Hàng Hải Việt Nam, các Cảng biển, các công ty, khách hàng và đối tác.





Một số hình ảnh: Lễ kỷ niệm 60 năm thành lập VOSA (13/03/1957 – 13/03/2017).

2. Ngành nghề và địa bàn kinh doanh:

- Ngành nghề kinh doanh:

+ Đại lý tàu biển. Đại lý, kiểm đếm hàng hóa. Môi giới và dịch vụ hàng hải. Dịch vụ logistics. Đại lý vận tải (giao nhận kho vận, kho ngoại quan).

+ Vận tải đa phương thức quốc tế.

+ Kinh doanh kho bãi.

- Địa bàn kinh doanh:

+ Địa bàn kinh doanh của Công ty trải dài trên toàn quốc, từ Móng Cái đến Cà Mau, trong đó địa bàn hoạt động kinh doanh chính là Thành phố Hồ Chí Minh, Thành phố Hải Phòng, Tỉnh Quảng Ninh.

3. Thông tin về mô hình quản trị, tổ chức kinh doanh và bộ máy quản lý:

- Mô hình quản trị: Mô hình quản trị của Công ty gồm Đại hội đồng cổ đông, Hội đồng quản trị, Ban kiểm soát, Ban điều hành, các Ban chuyên môn nghiệp vụ, các Chi nhánh trực thuộc, các Văn phòng đại diện, các công ty con và các công ty VOSA góp vốn.

- Cơ cấu bộ máy quản lý:

+ Công ty cổ phần Đại lý hàng hải Việt Nam được tổ chức và hoạt động theo Luật Doanh nghiệp số 68/2014/QH13 đã được Quốc hội nước Cộng hòa xã hội chủ nghĩa Việt Nam thông qua ngày 26/11/2014, các Luật khác và Điều lệ Công ty cổ phần Đại lý hàng hải Việt Nam đã được Đại hội đồng cổ đông thành lập thông qua ngày 14/06/2006 và bổ sung, sửa đổi ngày 19/06/2015.

SƠ ĐỒ TỔ CHỨC CÔNG TY CỔ PHẦN ĐẠI LÝ HÀNG HẢI VIỆT NAM

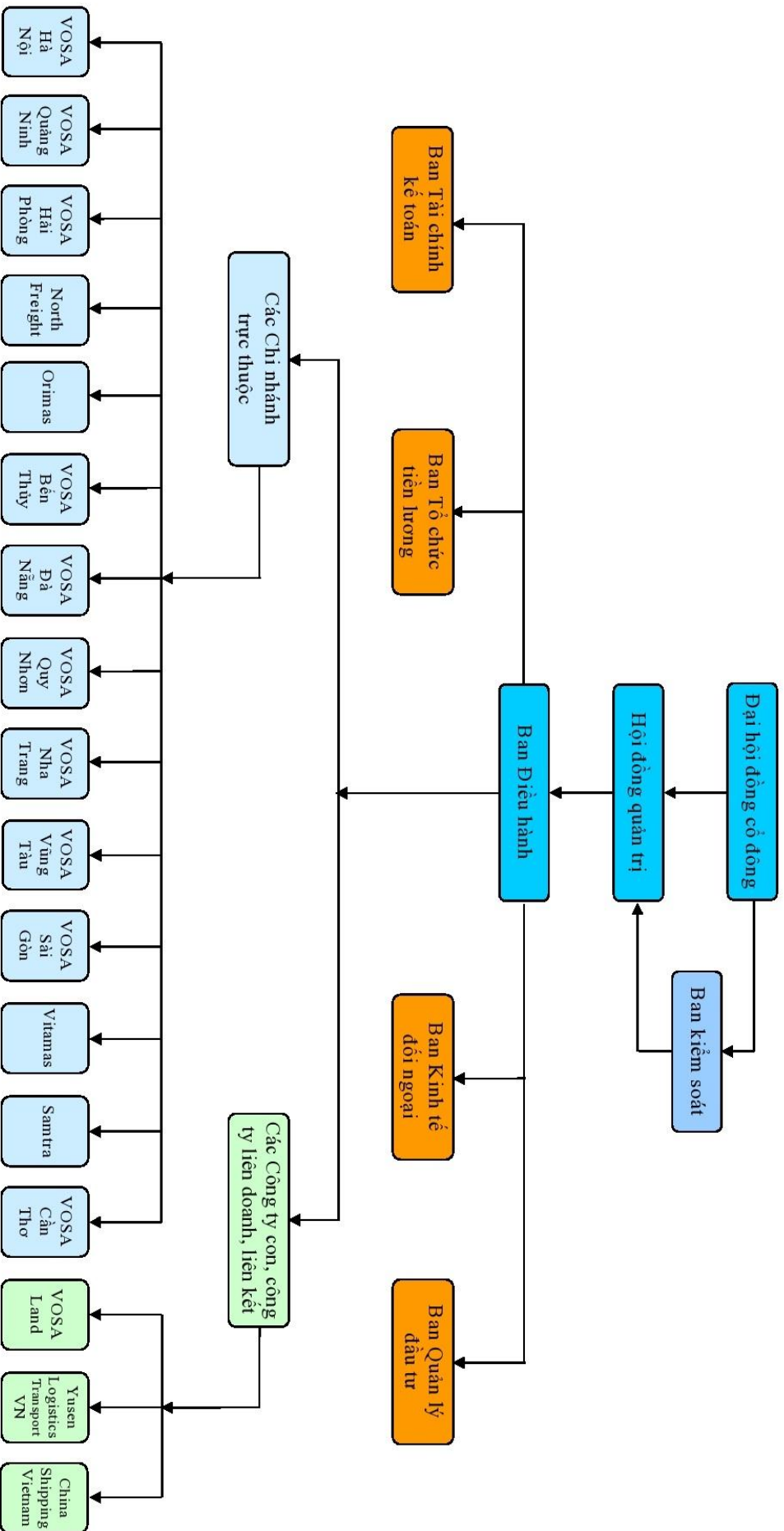

Ghi chú: Công ty liên doanh China Shipping Việt Nam chính thức giải thể từ 01/08/2016.

- Các công ty con, công ty liên kết:

TT	Tên doanh nghiệp	Địa chỉ	Quan hệ	Lĩnh vực KD chính	Vốn góp của Công ty	Chiếm tỷ lệ (%)
1	Công ty cổ phần Bất động sản Đại lý hàng hải Việt Nam (VOSA LAND)	Lầu 5, Petroland Tower, Số 12 Tân Trào, Quận 7, TP.HCM	Công ty con	Kinh doanh bất động sản. Xây dựng nhà các loại	51.500.000.000	51,5
2	Công ty TNHH Yusen Logistics và Vận tải Việt Nam	Phòng 805, Tòa nhà HITC, 239 Xuân Thủy, Cầu Giấy, Hà Nội	Công ty liên doanh	Dịch vụ đại lý vận tải đường bộ, đường thủy, kho bãi, xếp dỡ hàng hóa	51.000 USD	51
3	Công ty TNHH China Shipping (Việt Nam)	Toà nhà Bitexco Phòng 1802, tầng 18, số 2 Hải Triều, Quận 1, TP.HCM	Công ty liên doanh	Dịch vụ đại lý tàu biển và đại lý vận tải bằng đường biển	200.000 USD	40

- Các Công ty có vốn góp:

TT	Tên doanh nghiệp	Địa chỉ	Quan hệ	Lĩnh vực KD chính	Vốn góp của Công ty	Chiếm tỷ lệ (%)
1	Công ty TNHH Yusen Logistics Việt Nam	Phòng 805, Tòa nhà HITC, 239 Xuân Thủy, Cầu Giấy, Hà Nội	Công ty liên doanh	Dịch vụ đại lý vận tải, kho bãi, logistics	4.000 USD	01
2	Công ty CP Vinalines Logistics	P.405, tầng 4, tòa nhà Ocean Park, số 1 Đào Duy Anh, Hà Nội	Góp vốn	Dịch vụ logistics	50.000 cổ phiếu	0,35
3	Ngân hàng TMCP Hàng hải (Maritime Bank)	88 Láng Hạ, Q. Đống Đa, Hà Nội	Đầu tư khác	Tài chính, ngân hàng	913.390 cổ phiếu	0,11
4	Cảng LOTUS	1A Nguyễn Văn Quỳ, P. Phú Thuận, Q. 7, TP. HCM	Góp vốn	Khai thác cảng	23.705 USD	0,27
5	Công ty CP Thép Việt Nam	91 Láng Hạ, Q. Đống Đa, Hà Nội	Đầu tư khác	Sản xuất, kinh doanh thép	200.000 cổ phiếu	0,03

4. Định hướng phát triển:

- Các mục tiêu chủ yếu của Công ty:

+ Xây dựng Công ty thành một trong những công ty dẫn đầu trong lĩnh vực dịch vụ hàng hải và logistics; phát triển bền vững dựa trên nền tảng kinh doanh cốt lõi là dịch vụ đại lý tàu biển, chuỗi dịch vụ logistics toàn diện với giá trị gia tăng cho khách hàng; thương mại xuất nhập khẩu; triển khai vận tải đa phương thức; mở rộng mạng lưới hoạt động sản xuất kinh doanh trên khắp các cảng và các vùng kinh tế trọng điểm trong nước, định hướng phát triển ra thị trường thế giới;

+ Gắn liền công tác sản xuất kinh doanh với ứng dụng công nghệ mới và quản trị tốt nhất các nguồn lực; đảm bảo quyền lợi chính đáng và tạo môi trường làm việc tốt nhất cho người lao động. Thực hành tiết kiệm chi phí quản lý, sử dụng tốt và có hiệu quả nguồn vốn chủ sở hữu v.v... để tối đa hóa lợi nhuận cho Công ty và các cổ đông.

+ Phát triển nguồn nhân lực, nhất là phát triển nguồn nhân lực trình độ cao, đảm bảo quyền lợi chính đáng và tạo môi trường làm việc tốt nhất cho người lao động.

+ Thực hiện đầy đủ các nghĩa vụ với nhà nước, góp phần vào sự phát triển thịnh vượng chung của đất nước.

- Các mục tiêu phát triển bền vững (môi trường, xã hội và cộng đồng) và chương trình chính liên quan đến ngắn hạn và trung hạn của Công ty:

+ Công ty luôn thực hiện tốt trách nhiệm bảo vệ môi trường trong SXKD, không gây ô nhiễm hay tác động xấu đến môi trường tại các địa bàn kinh doanh; thực hiện trách nhiệm đối với xã hội, cam kết tham gia các hoạt động từ thiện và các chương trình nhân đạo, đền ơn đáp nghĩa, hỗ trợ cộng đồng v.v.

5. Các rủi ro:

Hoạt động trong lĩnh vực chính là dịch vụ hàng hải (đại lý tàu biển, cung ứng, kiểm đếm hàng hóa và các dịch vụ đi kèm v.v.), dịch vụ logistics (đại lý vận tải, kho bãi và các dịch vụ liên quan) và thương mại xuất nhập khẩu tiêu ngạch, kết quả hoạt động kinh doanh của Công ty cổ phần Đại lý Hàng hải Việt Nam (“Công ty”) phụ thuộc rất lớn vào tốc độ tăng trưởng của nền kinh tế (GDP) nói chung và hoạt động xuất nhập khẩu nói riêng. Bên cạnh đó, những biến động vĩ mô như lạm phát, lãi suất, tỷ giá hối đoái... cũng tác động gián tiếp lên hoạt động kinh doanh của Công ty như mọi ngành nghề kinh doanh khác.

5.1. Rủi ro về kinh tế:

5.1.1. Rủi ro về tăng trưởng kinh tế:

** Tăng trưởng kinh tế và hoạt động xuất nhập khẩu của Việt Nam*

- Tốc độ tăng trưởng kinh tế Việt Nam năm 2016 đạt khoảng 6,21%, lạm phát thấp. Hoạt động trong lĩnh vực dịch vụ đại lý tàu biển, dịch vụ logistics (đại lý vận tải và các dịch vụ liên quan), tốc độ tăng trưởng chung của nền kinh tế nói chung và nhu cầu xuất nhập khẩu của Việt Nam nói riêng là nhân tố quan trọng, ảnh hưởng trực tiếp đến kết quả năm 2016 cũng như kế hoạch kinh doanh năm 2017 của Công ty cổ phần Đại lý Hàng hải Việt Nam.

5.1.2. Lãi suất:

- Với hệ số nợ trên tổng tài sản là 0,43, lãi suất ngân hàng cũng có những ảnh hưởng nhất định đối với Công ty cổ phần Đại lý Hàng hải Việt Nam. Tuy nhiên rủi ro này không quá lớn vì Công ty không có vay ngân hàng và các tổ chức tín dụng. Bên cạnh đó, do điều kiện thị trường thuận lợi và chính sách duy trì lãi suất thấp để ổn định hoạt động sản xuất, hồi phục kinh tế của nhà nước, lãi suất tiếp tục được kỳ vọng không có sự thay đổi lớn trong ngắn hạn.

5.1.3. Tỷ giá hối đoái:

- Đối với VOSA - doanh nghiệp hoạt động xuất nhập khẩu ủy thác và cung cấp dịch vụ hàng hải/ logistics cho các đối tác nước ngoài liên quan đến thanh toán quốc tế, tỷ giá hối đoái cũng là một rủi ro thường xuyên. Tuy nhiên, vay nợ ngoại tệ của Công ty là không đáng kể, hệ số nợ trên tổng tài sản thấp 0,43 đây cũng là một lợi thế so với các doanh nghiệp cùng ngành.

5.2. Rủi ro về luật pháp:

- Rủi ro về luật pháp là những thay đổi trong hệ thống các văn bản pháp luật trực tiếp hoặc gián tiếp điều chỉnh đến hoạt động của Công ty, những thay đổi trong quy định pháp luật làm ảnh hưởng đến hoạt động của Công ty. Ngoài ra, sự thay đổi chính sách của Nhà nước như: thay đổi chính sách về BHXH, tăng giá thuê đất, làm sụt giảm lợi nhuận khai thác kho bãi; chính sách xuất nhập khẩu tiểu ngạch với Trung Quốc thay đổi, làm tăng chi phí doanh nghiệp, gây ảnh hưởng đến kế hoạch sản xuất kinh doanh mà Công ty đặt ra. Bên cạnh đó, ngành vận tải biển còn chịu ảnh hưởng từ những chính sách của Nhà nước cũng như định hướng phát triển của ngành hàng hải.

- Để hạn chế rủi ro về luật pháp, Công ty luôn chủ động, thường xuyên cập nhật quy định pháp luật, tìm hiểu, nghiên cứu về các thay đổi của pháp luật đồng thời thông tin kịp thời tới toàn thể cán bộ, nhân viên và cổ đông của Công ty.

5.3. Rủi ro đặc thù:

5.3.1. Rủi ro giá nguyên liệu, sử dụng nhà, đất:

- Do kinh doanh trong ngành nghề liên quan mật thiết tới ngành vận tải nói chung, nên Công ty cũng chịu ảnh hưởng gián tiếp từ biến động giá nguyên liệu. Việc giá xăng dầu gần đây giảm mạnh và được dự báo tiếp tục xu hướng này trong ngắn hạn góp phần giảm thiểu rủi ro cho Công ty.

- Tuy nhiên, do Công ty có thuê nhiều đất đai, nhà cửa để sử dụng làm kho bãi, trụ sở, mà trong những năm gần đây giá thuê nhà, đất liên tục tăng cao, nên chi phí của doanh nghiệp bị tăng theo, lợi nhuận cũng bị giảm sút.

5.3.2. Rủi ro cạnh tranh:

- Đối với ngành vận tải, các cam kết của Việt Nam khi gia nhập WTO hầu như đã được thực thi đầy đủ từ năm 2014, nên hiện nay các công ty dịch vụ vận tải lớn của nước ngoài có đủ điều kiện để hoạt động tại Việt Nam trong hầu hết các lĩnh vực dịch vụ logistics, vì thế, sự cạnh tranh giữa các công ty cùng lĩnh vực này ngày càng trở nên gay gắt.

5.4. Rủi ro khác:

- Các rủi ro mang tính hệ thống khác như, chiến tranh, thiên tai, dịch họa, môi trường, những biến động chính trị xã hội trên thế giới... là những rủi ro tuy hiếm nhưng có thể xảy ra. Do vậy, nếu có, những rủi ro này ít nhiều sẽ gây thiệt hại về tài sản, con người, thị trường kinh doanh của Công ty; qua đó, ảnh hưởng tiêu cực đến kết quả hoạt động kinh doanh của Công ty. Để hạn chế tối đa các thiệt hại, Công ty đã tham gia mua bảo hiểm cho các tài sản có giá trị lớn.

Thông tin tài chính cơ bản (Hợp nhất đã kiểm toán):

Chỉ tiêu	2007	2008	2009	2010	2011	2012	2013	2014	2015	2016	Tăng trưởng (*)	CAGR (**)
Doanh thu kinh doanh	428,585	474,726	526,392	568,609	691,702	610,090	804,350	843,121	863,667	863,511	2.01	8%
Lợi nhuận trước thuế	47,109	36,296	39,046	47,844	45,300	46,735	42,127	61,046	59,440	52,752	1.12	1%
Lợi nhuận sau thuế	39,326	32,922	30,152	34,247	35,849	38,742	35,399	51,038	49,228	44,724	1.14	1%
Tổng tài sản	538,323	473,374	452,558	512,622	461,358	483,674	486,318	647,875	613,558	619,003	1.15	2%
Vốn chủ sở hữu	167,578	188,539	178,839	195,769	208,335	219,530	237,154	316,051	337,608	351,365	2.10	9%
Tổng nợ phải trả	370,745	284,835	273,719	316,853	253,023	264,144	249,164	331,824	275,950	267,637	0.72	-4%

(*) Tăng trưởng năm 2016 so với năm 2007 (số lần).

(**) Tăng trưởng bình quân hàng năm 2007 – 2016.

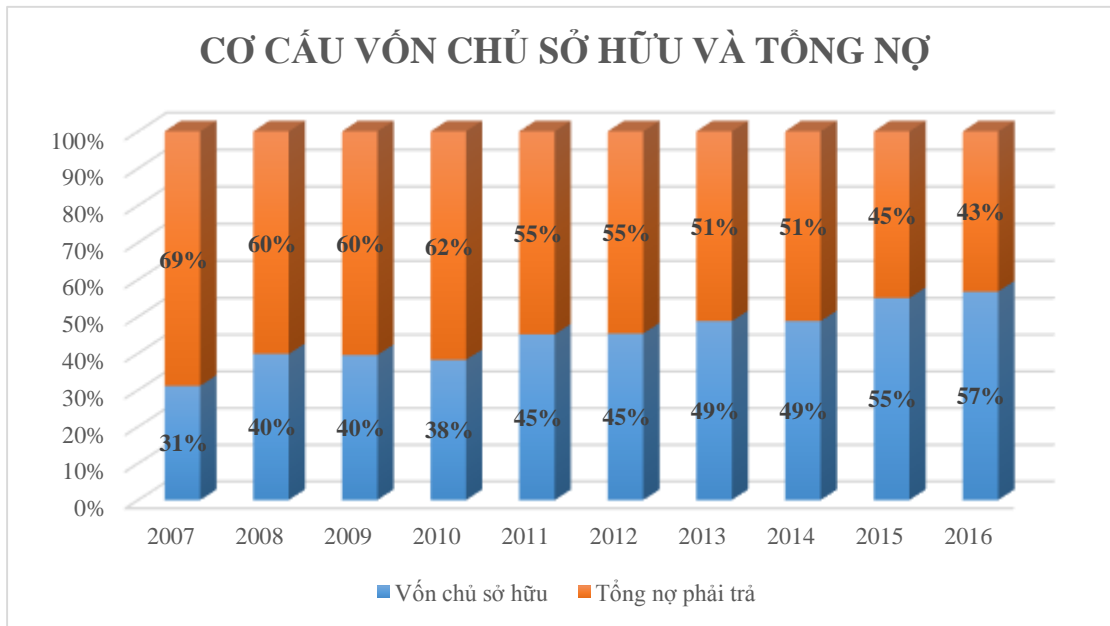

II. Tình hình hoạt động trong năm 2016:

1. Tình hình hoạt động sản xuất kinh doanh:

- Năm 2016, nền kinh tế toàn cầu tuy đã có dấu hiệu phục hồi nhưng chậm hơn dự báo và chưa có dấu hiệu khởi sắc, ngành vận tải biển và dịch vụ hàng hải cũng không ngoại lệ. Trong nước, ngành hàng hải và dịch vụ logistics tiếp tục mở cửa theo lộ trình cam kết WTO. Do sức cạnh tranh yếu của các doanh nghiệp dịch vụ logistics và các hãng tàu Việt Nam nên các công ty logistics và các hãng tàu lớn của nước ngoài nắm giữ thị phần chi phối, nên khi phát sinh thua lỗ do giá cước thấp và giá nhiên liệu tăng cao thì tác động trực tiếp đến doanh thu và lợi nhuận các doanh nghiệp Việt Nam làm dịch vụ liên quan.

- Kết quả SXKD năm 2016 (Hợp nhất):

Đơn vị tính: Triệu đồng.

Chỉ tiêu	Kế hoạch năm 2016	Thực hiện năm 2016	Thực hiện năm 2015	Thực hiện so với kế hoạch	Thực hiện so với năm 2015
Doanh thu kinh doanh	800.000	863.511	863.667	108 %	100 %
Lợi nhuận trước thuế	50.000	52.752	59.440	106 %	89 %

1.1. Về lĩnh vực đại lý tàu truyền thống:

- Sản lượng tàu: 2.497 tàu (trong đó 1.936 tàu hàng rời các loại và 561 tàu container) – tăng 6% so với năm 2015;

- Doanh thu: 55.727.399.056 đồng – tăng 3 % so với năm 2015;

+ Mức tăng trưởng 6% về sản lượng tàu phục vụ trong năm qua không bằng mức tăng 16% của năm 2015 nhưng mức tăng trưởng này được đánh giá cao đặc biệt trong tình hình hàng hóa xuất khẩu do công ty phục vụ giảm mạnh so với năm trước (chỉ bằng 73% cùng kỳ năm trước) nhưng hàng nhập khẩu do công ty phục vụ tăng mạnh (24%) do lượng tàu than, nông sản tăng lên.

+ Đây là loại hình dịch vụ bị cạnh tranh khốc liệt khi ngày càng nhiều các đại lý nước ngoài, đại lý tư nhân tham gia vào thị trường. Đại lý nước ngoài có mối quan hệ mật thiết với các chủ tàu nước ngoài, đại lý tư nhân sẵn sàng hạ giá thấp để cạnh tranh và giành dịch vụ. Các chủ tàu, chủ hàng lớn đều ép giảm giá đại lý phí hoặc chỉ trả mức khoán chung rất thấp cho việc phục vụ đại lý.

+ Nhờ sự năng động và tận tình trong dịch vụ đối với khách hàng cùng với những chính sách linh động, phù hợp đối với từng khách hàng, công ty vẫn giữ được các khách hàng truyền thống, đồng thời tìm thêm được một số thân chủ mới, được khách hàng tin tưởng.



Hình ảnh: Phục vụ tàu hàng rời tại cảng Sơn Dương – Hà Tĩnh

1.2. Về dịch vụ đại lý liner:

- Sản lượng phục vụ: 246.137 Teus, trong đó 108.604 Teus hàng xuất – tăng 3% so với năm 2015 và 137.533 Teus hàng nhập – bằng 91% so với năm 2015;

- Doanh thu: 22.675.745.168 đồng – bằng 83% so với năm 2015.

+ Doanh thu từ bộ phận liner cho hãng tàu cũng sụt giảm mạnh so với năm trước: Do tình hình thị trường khó khăn nên trong năm qua, các hãng tàu Liner đã phải cắt giảm số chuyến khai thác đến khu vực Hải Phòng nên sản lượng tại khu vực Hải Phòng sụt giảm mạnh. Tại khu vực thành phố Hồ Chí Minh, tuy hãng tàu có tăng cường các tuyến khai thác nhưng phải bán phần lớn chỗ trên tàu cho các hãng tàu khác, chỉ giữ lại 1/3 số chỗ trên mỗi tàu. Mặt khác, giá cước sụt giảm mạnh nên dù sản lượng của hãng tăng lên nhưng doanh thu từ đại lý liner của Công ty giảm mạnh.



Hình ảnh: Phục vụ tàu container cho hãng tàu Namsung Shipping.

1.3. Về dịch vụ đại lý vận tải:

- Doanh thu: 514.097.181.228 đồng – bằng 99% so với năm 2015

+ Năm 2016, mảng dịch vụ đại lý vận tải tiếp tục gặp rất nhiều khó khăn khi hầu hết các chi nhánh của VOSA đều không có phương tiện vận tải, hoàn toàn phụ thuộc vào phương tiện thuê ngoài nên khó chủ động về giá cả, thu xếp phương tiện ... đối với khách hàng nên thường xuyên bị động trong các dịch vụ đại lý vận tải. Việc siết chặt tải trọng trong vận chuyển đường bộ cũng khiến cho các doanh nghiệp vận tải đường bộ và dịch vụ gặp nhiều khó khăn hơn, phí vận tải tăng cao hơn khiến cho lợi nhuận từ các dịch vụ đại lý vận tải không cao.

+ Nhiều khách hàng gặp khó khăn trong kinh doanh nên phải thu hẹp hoặc rời bỏ thị trường. Một số khách hàng lớn của công ty đã tự tổ chức vận tải bằng cách lập ra các công ty vận tải hoặc sử dụng các công ty vệ tinh của mình, chấm dứt dịch vụ với VOSA.



Hình ảnh: Khai thác kho, bãi và đội vận tải NorthFreight tại Hải Phòng.

1.4. Về dịch vụ kiểm đếm hàng hóa:

- Doanh thu: 19.590.875.825 đồng – bằng 94% so với năm 2015.
- Công ty tập trung nâng cao chất lượng dịch vụ kiểm đếm và mở rộng sang các dịch vụ gia tăng cho khách hàng để đảm bảo doanh thu.



Hình ảnh: Tác nghiệp kiểm đếm hàng hóa tại kho CFS – Northfreight Hải Phòng.

1.5. Về dịch vụ kinh doanh kho bãi, kho ngoại quan:

- Doanh thu: 94.332.971.079 – bằng 79% so với năm 2015
- Trong năm qua, các thân chủ lớn sử dụng dịch vụ kho bãi của VOSA gặp nhiều khó khăn hoặc thay đổi chính sách kinh doanh nên lượng hàng hóa qua kho – bãi giảm mạnh.





Một số hình ảnh: Khai thác kho, bãi VOSA Quảng Ninh tại Cái Lân.

1.6. Về dịch vụ xuất nhập khẩu, tạm nhập tái xuất:

- Doanh thu: 14.726.968.107 đồng bằng 63% doanh thu năm 2015.

+ Ngoài những thay đổi trong chính sách quản lý của nhà nước đối với dịch vụ này và chính sách siết chặt quản lý hoạt động xuất nhập khẩu biên mậu từ phía Trung Quốc đã gây nhiều khó khăn trong dịch vụ xuất nhập khẩu và tạm nhập tái xuất thì việc những cán bộ trực tiếp thực hiện dịch vụ này đã tách ra mở công ty riêng, lôi kéo các khách hàng của công ty đã ảnh hưởng rất lớn đến hoạt động cung cấp dịch vụ cũng như doanh thu từ dịch vụ này.

1.7. Về dịch vụ cung cấp cho tàu:

- Doanh thu: 55.130.683.840 đồng – bằng 85% so với năm 2015.

+ Hoạt động cung ứng dịch vụ cho tàu tiếp tục gặp nhiều khó khăn do tình hình cạnh tranh ngày càng gay gắt, dẫn đến sự sụt giảm về dịch vụ này tại các cảng lớn.

2. Tổ chức và nhân sự:

- Danh sách Ban điều hành và Ban Tài chính kế toán:

TT	Họ và tên	Ngày sinh	Chức vụ	Trình độ chuyên môn	Ngày bổ nhiệm	Số cổ phiếu sở hữu	Tỷ lệ sở hữu cổ phiếu
1	Vũ Xuân Trung	01/10/1959	PCT HĐQT kiêm Tổng Giám đốc	Cử nhân Kinh tế, Cử nhân ngoại ngữ	16/06/2014	2.300	0.02
2	Hoàng Hoa Phòng	01/01/1958	UV HĐQT kiêm Phó Tổng Giám đốc	Cử nhân ngoại ngữ	12/12/2016 (bổ nhiệm lại)	2.600	0.02
3	Trịnh Vũ Khoa	22/08/1968	UV HĐQT kiêm Phó Tổng Giám đốc	Cử nhân QTKD, Cử nhân ngoại ngữ	12/12/2016 (bổ nhiệm lại)	900	0.01
4	Nguyễn Thị Thanh Trang	08/02/1969	UV HĐQT kiêm Phó Tổng Giám đốc	Kỹ sư KTVTB, Cử nhân Luật	06/08/2012	1.200	0.01
5	Võ Trung Thắng	01/01/1977	Phó Ban Phụ trách Ban TCKT	Cử nhân Kế toán Kiểm toán	01/03/2016	500	0.01

- Những thay đổi trong Ban Tài chính kế toán:

+ Ông Phan Văn Khánh – Giám đốc Tài chính – nghỉ hưu trí theo chế độ từ ngày 01/03/2016 và Ban điều hành giao nhiệm vụ Phụ trách Ban Tài chính kế toán cho ông Võ Trung Thắng – Phó trưởng ban Tài chính kế toán kể từ ngày 01/03/2016.

- Số lượng cán bộ, nhân viên. Tóm tắt chính sách và thay đổi trong chính sách đối với người lao động:

+ Trong năm 2016, Công ty đã ban hành Quy chế tiền lương mới bên cạnh các quy chế đã được xây dựng và ban hành thực hiện như: Quy chế dân chủ, quy chế tuyển dụng và đào tạo, quy chế phân phối quỹ khen thưởng - phúc lợi, nêu bật chế độ đãi ngộ về tiền lương, tiền thưởng và phúc lợi xã hội cho CBCNV nhằm khuyến khích toàn thể người lao động Công ty không ngừng nâng cao trình độ chuyên môn, ngoại ngữ, phát huy sáng kiến cải tiến quy trình làm việc, thi đua tiết kiệm chi phí sản xuất và nâng cao năng suất, chất lượng lao động. Công ty tiếp tục nghiên cứu sửa đổi, bổ sung và xây dựng mới các quy chế để kiện toàn công tác quản lý và điều hành của công ty.

+ Tiếp tục kiện toàn tổ chức theo hướng tập trung nâng cao vai trò quản trị và điều hành của Công ty với các chi nhánh. Gắn kết các chi nhánh thành công ty mạnh, làm cơ sở vững chắc cho việc tổ chức theo mô hình công ty mẹ - công ty con cho những năm sau.

+ Xây dựng quy hoạch về cán bộ, đầu tư phát triển nguồn nhân lực cho toàn công ty và từng chi nhánh giai đoạn từ năm 2017 - 2022. Tiếp tục tuyển dụng thêm những nhân viên mới có trình độ chuyên môn, bổ nhiệm những người có năng lực xứng đáng đảm nhận các vị trí chủ chốt theo hướng trẻ hóa cán bộ, có chế độ đãi ngộ tương xứng, nâng cao trình độ ngoại ngữ và chuyên môn cho đội ngũ CBCNV để doanh nghiệp đủ sức cạnh tranh, năng động và kinh doanh đạt hiệu quả cao nhất.

+ Tăng cường tiết kiệm và giảm chi phí trong công tác. Tiếp tục thực hiện tiết kiệm từ 3-7% chi phí quản lý, rà soát, tiết giảm các chi phí không hợp lý hoặc không thật sự cần thiết trong kinh doanh và quản lý nhằm nâng cao hiệu quả kinh doanh chung toàn Công ty.

3. Tình hình đầu tư, tình hình thực hiện các dự án:

3.1. Đầu tư sản xuất kinh doanh:

*** Dự án nhà kho chứa hàng tổng hợp 1C:**

- Dự án nhà kho chứa hàng tổng hợp 1C với quy mô xây dựng 151m x 26,7m = 4.031,7m². Dự án đã hoàn thành tháng 07/2015 và đưa vào hoạt động từ tháng 08/2015. Hồ sơ quyết toán của dự án đã hoàn tất phê duyệt trong tháng 06/2016.

3.2. Các dự án khác:

*** Dự án văn phòng Vitamas số 44 - 46, Nguyễn Tất Thành, Quận 4, TP. Hồ Chí Minh:**

- Hội đồng quản trị đã đồng ý tạm dừng dự án xây dựng mới tòa nhà văn phòng Vitamas do ảnh hưởng quy hoạch. Ban điều hành đã giao cho Vitamas liên hệ các đơn vị tư vấn tiến hành khảo sát, thiết kế, dự trù kinh phí sửa chữa cải tạo lại theo hiện trạng và xin phép sửa chữa. Hiện nay dự án đã có giấy phép sửa chữa. Hồ sơ thiết kế đã hoàn tất đang chờ thẩm tra. Sau khi thẩm tra, Ban điều hành sẽ xem xét trình phê duyệt và tiến hành các bước tiếp theo. Dự toán tổng mức đầu tư là khoản 5,79 tỷ đồng. Dự án dự kiến khởi công trong tháng 05/2017.

*** Dự án Văn phòng VOSA Nha Trang:**

- Dự án Văn phòng VOSA Nha Trang đã được phê duyệt Báo cáo Kinh tế kỹ thuật với quy mô 1 bán hầm, 03 lầu, sân thượng trên diện tích 80,48m². Dự án đã có giấy phép xây dựng, đang tiến hành lựa chọn nhà thầu, dự kiến khởi công trong tháng 05/2017. Dự án đã được phê duyệt tổng mức đầu tư là 2.499.320.000 đồng.

*** Dự án mua nhà đất số 25 Điện Biên Phủ, Quận Ngô Quyền, Hải Phòng:**

- Trong năm 2016, ngoài những dự án đang triển khai, công ty tiến hành dự án mua nhà đất tại số 25 Điện Biên Phủ, Quận Ngô Quyền, Hải Phòng (văn phòng VOSA Hải Phòng và Northfreight).

- Trong tháng 09/2016, Công ty đã hoàn tất thanh toán tiền mua nhà và đất cho Công ty TNHH MTV Quản lý và kinh doanh nhà Hải Phòng số tiền 64,3 tỷ đồng bằng nguồn vốn tự có. Hiện nay, Công ty đang tiến hành các bước thủ tục làm Giấy chứng nhận quyền sở hữu.

3.3. Các công ty con, công ty liên kết:

3.3.1 - Công ty TNHH Yusen Logistics Việt Nam:

- Theo cam kết, VOSA đã chuyển nhượng 50% vốn góp trong liên doanh này cho đối tác là Yusen Logistics Singapore kể từ ngày 31/03/2014. Lợi nhuận giữ lại tính đến 31/03/2014 còn chia cho VOSA là 108.908.051.413 đồng, được thực hiện phân kỳ trong 07 năm, từ năm 2014 đến 2020, mỗi năm VOSA nhận được 15.558.293.059 đồng.

- Hiện nay, VOSA chỉ góp 1% (4.000 USD) vốn điều lệ trong liên doanh và VOSA được nhận một khoản lợi nhuận cố định (5.000 USD/năm) cho đến khi hợp đồng liên doanh hết thời hạn.

3.3.2 - Công ty TNHH China Shipping Việt Nam:

- Vốn điều lệ 500.000 USD, trong đó VOSA góp 40% vốn điều lệ.
- Tháng 04/2016, Công ty TNHH China Shipping Việt Nam đã chuyển 3,9 tỷ đồng lãi liên doanh năm 2015 cho VOSA.
- Sau khi chính thức sáp nhập với hãng tàu COSCO thì VOSA và đối tác liên doanh là China Shipping Holdings Pte Ltd., đã thỏa thuận chấm dứt Hợp đồng liên doanh từ ngày 01/07/2016 và tiến hành giải thể Công ty TNHH China Shipping VN từ ngày 01/08/2016.
- Kết quả kinh doanh năm 2016 (kiểm toán) lỗ 11,7 tỷ đồng, lỗ lũy kế 11,7 tỷ đồng.
- Đến thời điểm báo cáo, liên doanh đang tiến hành các bước thủ tục giải thể.

3.3.3 - Công ty TNHH Yusen Logistics và Vận tải (Việt Nam) - YLTV:

- Liên doanh được thành lập từ ngày 01/04/2014, VOSA đã góp đủ 51% vốn liên doanh (51.000 USD). Công ty có năm tài chính kết thúc ngày 31/03 hàng năm.
- Tháng 03/2016, VOSA đã nhận tiền nhượng quyền quản lý năm 2015 là 40.000 USD.
- Lợi nhuận sau thuế năm tài chính kết thúc ngày 31/03/2016 (kiểm toán) là 1,1 tỷ đồng.
- Doanh thu năm tài chính kết thúc ngày 31/03/2017 dự kiến tăng trưởng 10% so với năm trước và lợi nhuận của công ty này dự kiến tăng 13% do sản lượng vận tải tăng cao.

3.3.4 - Công ty Cổ phần Bất Động sản Đại lý hàng hải Việt Nam (VOSALAND):

- Tính đến 31/12/2015, VOSA đã thực hiện góp đủ 51,5 tỷ đồng vốn cổ phần và chiếm 51,5% vốn điều lệ VOSALAND.
- Tháng 09/2016, Hội đồng quản trị Công ty đã ban hành Nghị quyết thoái vốn toàn bộ cổ phần đang nắm giữ tại VOSALAND. Hiện nay Công ty đang làm thủ tục để tiến hành thoái vốn.
- Kết quả kinh doanh năm 2016 (kiểm toán) lỗ 939 triệu đồng, lỗ lũy kế 5,5 tỷ đồng.

3.3.5 - Công ty liên doanh NYK Auto Logistics (Việt Nam):

- Ngày 02/12/2016, tại Tokyo (Nhật Bản), Công ty cổ phần Đại lý hàng hải Việt Nam (VOSA) và Công ty Nippon Yusen Kabushiki Kaisha (NYK Line - Nhật Bản) đã ký Hợp đồng thành lập Công ty liên doanh NYK Auto Logistics (Việt Nam).
- Vốn Điều lệ của Công ty là 1.000.000 USD (Một triệu Đô la Mỹ), trong đó cơ cấu vốn góp như sau:
 - + Công ty cổ phần Đại lý Hàng Hải Việt Nam (VOSA) góp 200.000USD (20%) tương đương 4,54 tỷ đồng.
 - + Hãng tàu Nippon Yusen Kabushiki Kaisha (NYK LINE) góp 800.000USD (80%).
- Hiện tại, Công ty đang tiến hành các thủ tục cần thiết với các cơ quan hữu quan để Công ty liên doanh NYK Auto Logistics (Việt Nam) sớm đi vào hoạt động, dự kiến sẽ chính thức hoạt động trong quý 2/2017.

4. Tình hình tài chính:

a) Tình hình tài chính:

Chỉ tiêu	Năm 2016	Năm 2015	% tăng giảm
Tổng giá trị tài sản	619.003.284.861	613.558.930.092	0,90%
Doanh thu thuần	863.511.317.762	863.667.826.545	(0,02%)
Lợi nhuận từ hoạt động kinh doanh	30.963.625.869	56.089.159.861	(44,80%)
Lợi nhuận khác	21.789.359.615	3.351.021.290	550%
Lợi nhuận trước thuế	52.752.985.484	59.440.181.151	(11,30%)
Lợi nhuận sau thuế	44.724.708.101	49.228.154.751	(9,20%)
Tỷ lệ lợi nhuận trả cổ tức (*)	25%	20%	0

(*) Tỷ lệ lợi nhuận trả cổ tức năm 2016: Dự kiến 25%, trong đó 15% bằng tiền mặt và 10% bằng cổ phiếu.

b) Các chỉ tiêu tài chính chủ yếu:

Các chỉ tiêu	Năm 2016	Năm 2015	Ghi chú
<i>1. Chỉ tiêu về khả năng thanh toán</i>			
+ Hệ số thanh toán ngắn hạn: TS ngắn hạn/Nợ ngắn hạn	1,300	1,442	<i>Hàng tồn kho hầu như không có</i>
+ Hệ số thanh toán nhanh: <u>TS ngắn hạn - Hàng tồn kho</u> Nợ ngắn hạn	1,300	1,442	
<i>2. Chỉ tiêu về cơ cấu vốn</i>			
+ Hệ số Nợ/Tổng tài sản	0,432	0,450	
+ Hệ số Nợ/Vốn chủ sở hữu	0,762	0,817	
<i>3. Chỉ tiêu về năng lực hoạt động</i>			
+ Vòng quay hàng tồn kho: Giá vốn hàng bán/Hàng tồn kho bình quân	N/A	N/A	
+ Doanh thu thuần/Tổng tài sản	1,395	1,408	
<i>4. Chỉ tiêu về khả năng sinh lời</i>			
+ Hệ số Lợi nhuận sau thuế/Doanh thu thuần	0,052	0,057	
+ Hệ số Lợi nhuận sau thuế/Vốn chủ sở hữu	0,127	0,146	
+ Hệ số Lợi nhuận sau thuế/Tổng tài sản	0,072	0,080	
+ Hệ số Lợi nhuận từ hoạt động kinh doanh /Doanh thu thuần	0,036	0,065	

5. Cơ cấu cổ đông, thay đổi vốn đầu tư của chủ sở hữu (tính đến ngày 31/12/2016):

a) Cổ phần:

- Tổng số cổ phần: 11.650.000 cổ phần (mệnh giá 10.000đ/cp).
- + Số cổ phần tự do chuyển nhượng: 10.869.862 cổ phần.
- + Số cổ phần hạn chế chuyển nhượng: 780.138 cổ phần (đây là số cổ phần hạn chế chuyển nhượng của các thành viên HĐQT, BDH, BKS).

b) Cơ cấu cổ đông:

TT	Cơ cấu cổ đông	Cổ phần sở hữu	Tỷ lệ (%)
1	Cổ đông tổ chức (05 cổ đông)	6.660.265	57,16
2	Cổ đông cá nhân (712 cổ đông)	4.989.735	42,84
	Cộng 1 + 2	11.650.000	100,00
3	Cổ đông lớn (04 cổ đông)	8.034.838	68,96
4	Cổ đông nhỏ (713 cổ đông)	3.615.162	31,04
	Cộng 3 + 4	11.650.000	100,00
5	Cổ đông trong nước (710 cổ đông)	11.228.400	96,39
6	Cổ đông nước ngoài (07 cổ đông)	421.600	3,61
	Cộng 5 + 6	11.650.000	100,00
7	Cổ đông Nhà nước	5.947.800	51,05
8	Cổ đông khác	5.702.200	48,95
	Cộng 7 + 8	11.650.000	100,00
	844 cổ đông tổ chức và cá nhân	11.650.000	100,00

c) Tình hình thay đổi vốn đầu tư của chủ sở hữu: Không có.

d) Giao dịch cổ phiếu quỹ: Không có.

e) Các chứng khoán khác: Không có.

6. Báo cáo tác động liên quan đến môi trường và xã hội của Công ty:



6.1. Quản lý nguồn nguyên vật liệu :

Công ty hoạt động trong lĩnh vực dịch vụ logistics, nên sử dụng rất ít nguyên, nhiên vật liệu, chủ yếu sử dụng cho đội xe vận tải; năng lượng điện, nước chủ yếu chỉ sử dụng cho các kho bãi và các văn phòng làm việc.

6.2. Tuân thủ pháp luật về bảo vệ môi trường:

- Công ty luôn tuân thủ thực hiện các quy định pháp luật liên quan đến vấn đề môi trường, nhất là các quy định về môi trường liên quan đến hoạt động kinh doanh kho bãi, đội xe vận tải ...

- Hàng năm, Công ty đều có các quy định, yêu cầu các chi nhánh và toàn thể CBCVN thực hành tiết kiệm, trong đó có tiết kiệm điện, nước và bảo vệ môi trường nơi làm việc.

6.3. Chính sách liên quan đến người lao động:

a) Số lượng lao động, mức lương trung bình đối với người lao động:

- Tổng số lao động bình quân trong năm của Công ty: 663 người.

- Cơ cấu phân bổ lao động:

TT	Chỉ tiêu	Đơn vị tính	Số lượng	Tỷ lệ (%)
I	Phân theo đối tượng lao động			
1	Người quản lý	Người	5	0,77
2	Lao động trực tiếp SXKD	Người	478	72,09
3	Lao động chuyên môn, nghiệp vụ	Người	118	17,79
4	Lao động thừa hành, phục vụ	Người	62	9,35
II	Phân theo trình độ lao động			
1	Đại học và sau đại học		474	71,49
2	Cao đẳng và Trung cấp		29	4,37
3	Khác		160	24,14

+ Thu nhập bình quân năm 2016: 12.737.807 đồng/người/tháng.

b) Chính sách lao động nhằm đảm bảo sức khỏe, an toàn và phúc lợi của người lao động:

Công ty đã thực hiện đầy đủ các chế độ, chính sách đối với người lao động theo đúng quy định của pháp luật, Điều lệ tổ chức và hoạt động của Công ty cũng như Thỏa ước lao động tập thể. Công tác chăm lo đời sống vật chất tinh thần cho người lao động tại Công ty được quan tâm thích đáng; Phong trào thi đua lao động giỏi, vận động người lao động có các cải tiến, sáng kiến nhằm nâng cao năng suất lao động và hiệu quả kinh doanh được người lao động hưởng ứng tích cực.

+ Công ty đã thực hiện đóng BHXH, BHYT, BHTN đầy đủ, đúng hạn cho người lao động.

c) Hoạt động đào tạo người lao động:

- Các chương trình phát triển kỹ năng và học tập liên tục để hỗ trợ người lao động đảm bảo có việc làm và phát triển sự nghiệp:

+ Công ty thường xuyên cử cán bộ tham gia tập huấn tại các lớp học về chuyên môn nghiệp vụ như: quản trị công ty, logistics, để cập nhật các kiến thức, thông tin mới về Luật thuế, BHXH, Luật Lao động ... và ngoại ngữ do các đơn vị trong và ngoài nước tổ chức.

6.4. Báo cáo liên quan đến trách nhiệm đối với cộng đồng địa phương.

- Các hoạt động đầu tư cộng đồng và hoạt động phát triển cộng đồng khác, bao gồm hỗ trợ tài chính nhằm phục vụ cộng đồng.

- Công ty tiếp tục có nhiều hoạt động thiết thực thể hiện trách nhiệm với cộng đồng, xã hội.

- Công ty và toàn thể CBCNV tích cực tham gia đóng góp Quỹ ủng hộ CBCNV nghèo của Bộ GTVT, và Tổng công ty Hàng hải và địa phương phát động; Đóng góp xây dựng Trường Sa ...

- Công ty tiếp tục phụng dưỡng các mẹ Việt Nam anh hùng tại TP. HCM, Bến Tre, Quảng Nam v.v.

III. Báo cáo và đánh giá của Ban Điều hành:

1. Đánh giá kết quả hoạt động sản xuất kinh doanh:

- Trước những khó khăn do suy thoái kinh tế thế giới nói chung và của nền kinh tế Việt Nam nói riêng, Hội đồng quản trị và Ban điều hành đã trình lên Đại hội cổ đông năm 2016 kế hoạch sản xuất kinh doanh cho năm 2016 và đã được nhất trí thông qua, cụ thể như sau:

+ Tổng doanh thu: 840.000.000.000 đồng.

+ Lợi nhuận trước thuế: 50.000.000.000 đồng.

* $Tổng\ doanh\ thu = Doanh\ thu\ kinh\ doanh + Doanh\ thu\ tài\ chính + Thu\ khác$

- Kết quả sản xuất kinh doanh năm 2016 đã được kiểm toán :

Đơn vị tính: Triệu đồng

TT	Chỉ tiêu	Kế hoạch	Thực hiện	Tỷ lệ (%)
1	Tổng doanh thu	840.000	913.633	109 %
2	Doanh thu kinh doanh	800.000	863.511	108%
3	Lợi nhuận trước thuế	50.000	52.752	106 %

- Mặc dù kết quả sản xuất kinh doanh của công ty giữ mức ổn định kể từ khi công ty cổ phần chính thức đi vào hoạt động cho tới nay nhưng trước những nhận định, đánh giá về nền kinh tế của năm 2016 và dự tính cho hoạt động của công ty trong năm 2016 nên Ban điều hành đã đặt kế hoạch cho năm 2016 chỉ xấp xỉ bằng kết quả thực hiện năm 2015.

- Trên thực tế doanh thu thực hiện tăng so với kế hoạch do Công ty đã mở rộng SXKD chủ yếu trong lĩnh vực logistic.

- Doanh thu có tăng so với năm trước nhưng lợi nhuận từ sản xuất kinh doanh chính không tăng do chi phí đầu vào ngày một tăng, tuy nhiên giá dịch vụ cung cấp của một số khách hàng lớn phải giảm.

- Trước tình hình kinh tế khó khăn, Hội đồng quản trị và Ban điều hành công ty đã kịp thời đưa ra những quyết sách trong định hướng kinh doanh của công ty như:

+ Linh hoạt trong chính sách đối với khách hàng.

+ Không ngừng cải tiến và nâng cao chất lượng của dịch vụ cung cấp cho khách hàng.

+ Cắt giảm tối đa chi phí quản lý để tăng lợi nhuận.

+ Chỉ đầu tư vào những dự án mang lại hiệu quả nhanh, chưa đầu tư vào những dự án dài hạn, chưa cần thiết.

+ Tăng cường công tác quản trị công ty, đặc biệt là về tài chính và nhân sự.

- Những chính sách trên đã đưa đến những hiệu quả nhất định cho công ty, chi phí quản lý doanh nghiệp giảm xuống dù các chi phí quản lý đầu vào tăng lên.

2. Tình hình tài chính:

a) Tình hình tài sản:

- Phân tích tình hình tài sản, biến động tình hình tài sản (phân tích, đánh giá hiệu quả sử dụng tài sản, nợ phải thu xấu, tài sản xấu ảnh hưởng đến kết quả hoạt động kinh doanh).

a.1) Tăng, giảm tài sản cố định hữu hình:

	Nhà cửa, vật kiến trúc	Máy móc và thiết bị	Phương tiện vận tải, truyền dẫn	Thiết bị, dụng cụ quản lý	Cộng
Nguyên giá					
Số đầu năm	86.881.306.160	38.015.819	43.455.336.758	5.055.676.496	135.430.335.233
Chuyển từ XDCCĐ dở dang	3.715.227.000		1.843.818.182		5.559.045.182
Thanh lý				(31.455.000)	(31.455.000)
Giảm khác	(8.793.713)				(8.793.713)
Số cuối năm	90.587.739.447	38.015.819	45.299.154.940	5.024.221.496	140.949.131.702
Giá trị hao mòn					
Số đầu năm	40.322.364.304	38.015.819	30.019.088.073	4.193.941.631	74.573.409.827
Khấu hao trong năm	3.784.793.872		3.379.543.019	359.609.898	7.523.946.789
Thanh lý				(31.455.000)	(31.455.000)
Số cuối năm	44.107.158.176	38.015.819	33.398.631.092	4.522.096.529	82.065.901.616
Giá trị còn lại					
Số đầu năm	46.558.941.856	-	13.436.248.685	861.734.865	60.856.925.406
Số cuối năm	46.480.581.271	-	11.900.523.848	502.124.967	58.883.230.086

a.2) Tăng, giảm tài sản cố định vô hình:

	Quyền sử dụng đất	Phần mềm máy tính	Cộng
Nguyên giá			
Số đầu năm	20.346.655.528	1.984.579.300	22.331.234.828
Tăng trong năm	60.896.986.500		60.896.986.500
Số cuối năm	81.243.642.028	1.984.579.300	83.228.221.328
Giá trị hao mòn			
Số đầu năm	913.305.563	1.705.447.408	2.618.752.971
Khấu hao trong năm	528.096.660	186.087.924	714.184.584
Số cuối năm	1.441.402.223	1.891.535.332	3.332.937.555
Giá trị còn lại			
Số đầu năm	19.433.349.965	279.131.892	19.712.481.857
Số cuối năm	79.802.239.805	93.043.968	79.895.283.773

a.3) Chi phí xây dựng cơ bản dở dang:

	Số đầu năm	Chi phí phát sinh trong năm	Kết chuyển vào TSCĐ và BDS đầu tư trong năm	Giảm khác	Số cuối năm
XDCB dở dang	75.533.676.718	66.822.762.914	(66.134.572.182)	(738.650.047)	75.483.217.403

a.4) Tăng, giảm bất động sản đầu tư: các công trình nhà kho và sân bãi cho thuê phát sinh tại Công ty mẹ.

Nguyên giá	
Số đầu năm	74.584.104.356
Số cuối năm	74.584.104.356
Giá trị hao mòn	
Số đầu năm	24.783.032.575
Khấu hao trong năm	4.184.390.280
Số cuối năm	28.967.422.855
Giá trị còn lại	
Số đầu năm	49.801.071.781
Số cuối năm	45.616.681.501

- Phân tích hiệu quả sử dụng tài sản:

Chỉ tiêu	Năm 2016	Năm 2015
D.thu/ Tổng tài sản BQ	1,40	1,37
D.thu/ Tài sản dài hạn BQ	3,32	3,53
DT/Ng.giá TSCĐ BQ	4,52	5,73
LNST/ Tổng tài sản BQ	0,07	0,08
LNST/ Tài sản dài hạn BQ	0,17	0,20
LNST /Ng.giá TSCĐ BQ	0,23	0,33

- Ảnh hưởng của nợ phải thu xấu đối với kết quả sản xuất kinh doanh:

Chỉ tiêu	Năm 2016	Năm 2015
Số dư đầu năm dự phòng phải thu	9.040.617.562	8.445.290.746
Trích lập dự phòng bổ sung		925.471.161
Hoàn nhập dự phòng	(930.293.783)	(308.490.514)
Điều chỉnh khác		(21.653.831)
Xử lý xóa nợ	(999.362.845)	
Số cuối năm dự phòng phải thu	7.110.960.934	9.040.617.562
Tỷ lệ chi phí dự phòng / Lợi nhuận trước thuế	0%	1,56%
Tỷ lệ nợ khó đòi / Phải thu khách hàng	5,20%	7,99%

*** V/v không còn ghi nhận nợ tiềm tàng trên Báo cáo tài chính kiểm toán năm 2016:**

- Ngày 03/06/2016, Tòa án nhân dân TP. HCM đã ban hành Quyết định số 546/2016/QĐ-KDTM v/v công nhận sự thỏa thuận hòa giải tự nguyện của Manuchar HongKong Limited và Công ty cổ phần Đại lý hàng hải Việt Nam.

- Ngày 07/06/2016, Công ty cổ phần Đại lý hàng hải Việt Nam chính thức nhận được Quyết định 546/2016/QĐ-KDTM và đã gửi Công bố thông tin số 201/ĐLHH-CBTT cho UBCKNN và công bố trên Website của Công ty.

- Tại báo cáo tài chính soát xét bán niên năm 2016 và báo cáo tài chính kiểm toán năm 2016 đã không còn ghi nhận khoản nợ tiềm tàng này nữa.

b) Tình hình nợ phải trả:

- Tình hình nợ hiện tại:

Chỉ tiêu	Năm 2016	Năm 2015
Nợ phải trả, trong đó:	267.637.608.532	275.950.189.687
<i>Nợ ngắn hạn</i>	<i>259.166.290.074</i>	<i>261.002.499.537</i>
<i>Nợ dài hạn</i>	<i>8.471.318.458</i>	<i>14.947.690.150</i>
Vốn chủ sở hữu	351.365.676.329	337.608.740.405
Hệ số khả năng thanh toán hiện thời	1,30	1,44
Hệ số khả năng thanh toán nhanh	1,30	1,44
Hệ số Nợ phải trả /Vốn chủ sở hữu	0,76	0,82
Hệ số Nợ vay/Vốn chủ sở hữu	0,02	0,04

- Công ty không có nợ phải trả quá hạn.

- Ảnh hưởng chênh lệch của tỉ lệ giá hối đoái đến kết quả hoạt động sản xuất kinh doanh của công ty:

Chỉ tiêu	Năm 2016	Năm 2015
Chênh lệch tỷ giá làm tăng lợi nhuận (A)	4.452.650.120	10.142.941.543
<i>Lãi chênh lệch tỷ giá</i>	<i>3.948.693.475</i>	<i>9.510.997.567</i>
<i>Lãi chênh lệch tỷ giá do đánh giá lại</i>	<i>503.956.645</i>	<i>631.943.976</i>
Chênh lệch tỷ giá làm giảm lợi nhuận (B)	1.556.726.814	3.741.140.030
<i>Lỗ chênh lệch tỷ giá</i>	<i>1.556.726.814</i>	<i>3.741.140.030</i>
(A) – (B)	2.895.923.306	6.401.801.513
Tỷ lệ CLTG / Lợi nhuận trước thuế	5,50%	10,77%

- Ảnh hưởng chi phí lãi vay đến kết quả hoạt động sản xuất kinh doanh của công ty:

Chỉ tiêu	Năm 2016	Năm 2015
Chi phí lãi vay	0	0
Tỷ lệ chi phí lãi vay / Lợi nhuận trước thuế	0%	0%

3. Những cải tiến về cơ cấu tổ chức, chính sách, quản lý:

- Trong năm qua, công ty tiếp tục kiện toàn cơ cấu bộ máy quản lý của công ty theo xu hướng trẻ hóa cán bộ để đáp ứng nhu cầu công việc.

- Ngay từ đầu năm, công ty đã xây dựng các kế hoạch tài chính, đầu tư và triệt để tiết kiệm chi phí quản lý công ty, phổ biến tới các chi nhánh và người lao động của công ty.

- Những tiến bộ công ty đã đạt được:

+ Về quản trị công ty:

_ Từng bước tái cơ cấu bộ máy quản trị, chú trọng vào công tác nhân sự và quản lý tài chính để tăng hiệu quả trong hoạt động sản xuất kinh doanh của công ty.

_ Công ty xác định rõ trong tình hình vốn hoạt động còn hạn chế thì nguồn nhân lực là yếu tố quan trọng quyết định sự phát triển của công ty nên công ty tập trung phát triển nguồn nhân lực của mình, đào tạo nên đội ngũ nhân viên chuyên nghiệp, có kỹ năng tốt và có nhiệt huyết với công ty, xây dựng đội ngũ quản trị có hướng tới quy hoạch và kế thừa cho sự phát triển dài hạn.

_ Tình hình tài chính cũng từng bước cải thiện rõ rệt, công nợ được quản lý và đối chiếu, không còn ý kiến ngoại trừ trong báo cáo kiểm toán về vấn đề công nợ tiềm tàng.

4. Kế hoạch phát triển trong tương lai:

Công ty xây dựng Chiến lược phát triển trung và dài hạn như sau:

- Duy trì các dịch vụ hàng hải truyền thống như đại lý tàu rời và tàu liner, cung ứng tàu biển và các dịch vụ hàng hải liên quan;

- Xây dựng và thực hiện chiến lược về mở rộng thị trường, đẩy mạnh hoạt động marketing tới các chủ tàu, các chủ hàng lớn; tiếp tục đầu tư xây dựng hệ thống kho bãi, phương tiện xếp dỡ và phương tiện vận tải hiện đại đạt tiêu chuẩn quốc tế để phát triển chuỗi dịch vụ logistics toàn diện với giá trị gia tăng như dịch vụ đại lý vận tải, kinh doanh kho bãi, kho ngoại quan; dịch vụ ủy thác xuất nhập khẩu hàng hóa v.v để đáp ứng mọi nhu cầu về dịch vụ trọn gói cho khách hàng;

- Tiếp tục tìm kiếm cơ hội đầu tư liên doanh với các thân chủ lớn, các hãng tàu, các công ty cung cấp dịch vụ logistics lớn trên thế giới để từng bước vươn ra thị trường quốc tế.
- Tiếp tục nâng cao công tác quản trị doanh nghiệp, nhất là quản trị tài chính.

4.1. Kế hoạch SXKD và phân phối lợi nhuận năm 2016:

Đơn vị tính: VNĐ

TT	Chỉ tiêu	Thực hiện 2016	KH 2017	Tỷ lệ (%)
1	Vốn Điều lệ	116.500.000.000	128.150.000.000	
2	Tổng doanh thu	913.633.192.038	850.000.000.000	93,5
3	Doanh thu kinh doanh	863.511.317.762	835.000.000.000	97,0
4	Tổng Lợi nhuận trước thuế	52.752.985.484	51.000.000.000	96,7
5	Lợi nhuận sau thuế	44.724.708.101	40.800.000.000	89,4
6	Lãi cơ bản trên cổ phiếu (EPS)	3.461		
7	Cổ tức (%)	25%	12%	

* Kế hoạch mua lại cổ phiếu quỹ trong năm 2017

- Ngày 11/01/2017, Hội đồng quản trị Công ty đã thông qua Nghị quyết mua lại cổ phiếu làm cổ phiếu quỹ, số lượng tối đa không quá 05%, để phát hành cổ phiếu theo chương trình ưu đãi cho CBCNV. Hiện nay, Công ty đang tiến hành các bước thủ tục.

4.2. Kế hoạch đầu tư năm 2017:

4.2.1 - Các dự án xây dựng đang thực hiện các năm trước chuyển sang năm 2017:

a) Dự án văn phòng VITAMAS:

- Do ảnh hưởng quy hoạch lại lộ giới đường Nguyễn Tất Thành từ 30m lên 40m Công ty phải dừng Dự án xây mới và xây dựng phương án sửa chữa phù hợp để sớm đưa văn phòng vào sử dụng. Hiện nay dự án đã có giấy phép sửa chữa. Hồ sơ thiết kế đã hoàn tất đang chờ thẩm tra. Dự toán tổng mức đầu tư là khoản 5,79 tỷ đồng. Dự án dự kiến khởi công trong tháng 05/2017.

b) Dự án Văn phòng VOSA Nha Trang:

Dự án đã có giấy phép xây dựng, đang tiến hành lựa chọn nhà thầu, dự kiến khởi công trong tháng 05/2017. Dự án đã được phê duyệt tổng mức đầu tư là 2.499.320.000 đồng.

c) Dự án Công ty liên doanh NYK Auto Logistics (Việt Nam):

- Đây là liên doanh giữa Công ty cổ phần Đại lý hàng hải Việt Nam (VOSA) và Công ty Nippon Yusen Kabushiki Kaisha (NYK Line - Nhật Bản).

- Vốn Điều lệ của Công ty là 1.000.000 USD (Một triệu Đô la Mỹ), trong đó cơ cấu vốn góp như sau:

+ Công ty cổ phần Đại lý Hàng Hải Việt Nam (VOSA) góp 200.000USD (20%) tương đương 4,54 tỷ đồng.

+ Hãng tàu Nippon Yusen Kabushiki Kaisha (NYK LINE) góp 800.000USD (80%).

- Hiện tại, Công ty đang tiến hành các thủ tục cần thiết với các cơ quan hữu quan để Công ty liên doanh NYK Auto Logistics (Việt Nam) sớm đi vào hoạt động, dự kiến sẽ chính thức hoạt động trong quý 2/2017.

5. Giải trình của Ban điều hành đối với ý kiến kiểm toán: Không có.

6. Báo cáo đánh giá liên quan đến trách nhiệm về môi trường và xã hội của Công ty:

- Đã báo cáo đánh giá tại điểm 6, Phần II - Tình hình hoạt động trong năm.

IV. Đánh giá của Hội đồng quản trị về hoạt động của Công ty:

1. Đánh giá của Hội đồng quản trị về các mặt hoạt động của Công ty

- Năm 2016 là năm Công ty có nhiều khó khăn trong công tác kinh doanh, đặc biệt là sự cạnh tranh giữa các công ty cùng ngành dịch vụ hàng hải và logistics ngày càng khốc liệt; tình hình hàng hóa xuất nhập khẩu không ổn định, nhất là tình hình hàng hóa biên mậu Việt – Trung nên dịch vụ kho bãi, kho ngoại quan gặp nhiều khó khăn, chi phí đầu vào tăng. Tuy nhiên, về tổng thể, Công ty vẫn duy trì và phát triển được các dịch vụ, nhất là các dịch vụ đại lý tàu truyền thống, đại lý liner, dịch vụ logistics v.v. đạt được kết quả kinh doanh tương đối ổn định, hiệu quả cao. Lãi cơ bản trên cổ phiếu (EPS) đạt 3.461 đồng/cổ phần.

- Công tác quản lý tài chính tương đối chặt chẽ, bảo toàn và phát triển vốn được thực hiện đúng chế độ và quy định của Nhà nước. Công ty quản lý tốt các nguồn thu, chi, đảm bảo đủ vốn cho hoạt động kinh doanh. Thực hiện đầy đủ nghĩa vụ nộp thuế, ngân sách cho nhà nước.

- Thương hiệu VOSA vẫn được các khách hàng lớn trong và ngoài nước tin tưởng, ủy thác và tiếp tục hợp tác, liên doanh dài hạn.

- Người lao động có việc làm và thu nhập ổn định.

- Các đoàn thể đều hoạt động tốt, các phong trào thi đua, văn nghệ, thể thao được người lao động tham gia sôi nổi, nhiệt tình;

- Công tác đối với xã hội và cộng đồng được thực hiện với tinh thần trách nhiệm cao.

2. Đánh giá của Hội đồng quản trị về hoạt động của Ban Giám đốc công ty:

- Hội đồng quản trị đánh giá cao nỗ lực của Ban điều hành trong việc điều hành hoạt động hàng ngày và công tác quản lý nói chung. Ban điều hành đã thực hiện tốt các nghị quyết của Đại hội đồng cổ đông thông qua, cũng như các Nghị quyết của Hội đồng quản trị. Thực hiện quyền và nhiệm vụ được giao theo đúng quy định của Luật Doanh nghiệp, Điều lệ công ty, cũng như các quy chế nội bộ của Công ty, đảm bảo lợi ích hợp pháp của Công ty và các cổ đông.

- Hội đồng quản trị Công ty có 04 thành viên trong Ban điều hành nên việc cung cấp thông tin, báo cáo cho các thành viên khác không trực tiếp điều hành được thường xuyên và đầy đủ, phục vụ kịp thời cho công tác chỉ đạo, giám sát của Hội đồng quản trị đối với Ban điều hành và Tổng Giám đốc. Ngoài các phiên họp định kỳ, Ban điều hành cũng thường xuyên trao đổi để xử lý kịp thời và hiệu quả các vấn đề phát sinh.

- Ban điều hành đã tích cực, chủ động trong việc điều hành cũng như đề xuất với Hội đồng quản trị các biện pháp cần thiết để nâng cao hiệu quả quản lý. Ban điều hành đã ban hành các quyết định để thực hiện nhiệm vụ theo đúng thẩm quyền, phù hợp với pháp luật và Điều lệ công ty.

- Ban Điều hành đã chỉ đạo các phòng ban, chi nhánh chủ động trong công việc, áp dụng các biện pháp hiệu quả để tăng doanh thu, tiết giảm chi phí v.v.

- Công ty giữ ổn định hoạt động kinh doanh, việc làm, thu nhập, quyền lợi cho người lao động và bảo toàn và phát triển vốn của các cổ đông là một nỗ lực đáng ghi nhận của Hội đồng quản trị, Ban điều hành và các cán bộ quản lý trong năm 2016.

3. Các Kế hoạch, định hướng của Hội đồng quản trị:

- Năm 2017, nền kinh tế thế giới nói chung và kinh tế Việt Nam nói riêng đã có sự phục hồi, tuy vậy còn nhiều khó khăn, thách thức dự báo vẫn còn đang ở phía trước.

- Hội đồng quản trị Công ty đã họp Ban điều hành và các cán bộ quản lý, đánh giá những thuận lợi và khó khăn, đồng thời đề ra định hướng, kế hoạch, nhiệm vụ tổng quát cho năm 2017 như sau:

+ Tiếp tục phát huy lợi thế kinh doanh của VOSA, tăng cường công tác tiếp thị với các chủ tàu, chủ hàng, các công ty đại lý vận tải và cung cấp dịch vụ logistics trong và ngoài nước duy trì và phát triển các dịch vụ truyền thống đã có thương hiệu trong và ngoài nước như: đại lý tàu, đại lý vận tải, dịch vụ liner, phát triển chuỗi dịch vụ logistics trong đại lý vận tải, giao nhận, phân phối, thương mại xuất nhập khẩu v.v. trên cơ sở chiến lược chung và định hướng của Tổng công ty, phát huy lợi thế kinh doanh của từng chi nhánh cũng như phát huy triệt để mạng lưới hoạt động dịch vụ.

+ Phân đầu giữ vững mục tiêu tăng trưởng cả về loại hình dịch vụ, doanh thu và lợi nhuận; có điều chỉnh kịp thời khi có biến động ở thị trường dịch vụ hàng hải và logistics quốc tế và trong nước; bảo toàn vốn, hoàn thành các chỉ tiêu kế hoạch đã xây dựng từ đầu năm 2017.

+ Tiếp tục nghiên cứu đầu tư xây dựng phát triển có chiều sâu với hiệu quả cao nhất: Nghiên cứu các dự án đầu tư xây dựng cơ sở hạ tầng, kho bãi, đầu tư mua sắm phương tiện và trang thiết bị hiện đại v.v... để nâng cao năng lực cạnh tranh, phục vụ cho việc phát triển chuỗi dịch vụ logistics; tìm kiếm, mở rộng quan hệ hợp tác, liên doanh với các đối tác nước ngoài để sử dụng tối ưu hệ thống cơ sở vật chất, kho bãi sẵn có; đầu tư mới theo yêu cầu của đối tác nếu mang lại hiệu quả nhanh.

+ Thực hành tiết kiệm, hạn chế mua sắm thiết bị, vật dụng không cần thiết v.v. Tiếp tục phân đầu cắt giảm chi phí, đặc biệt là chi phí quản lý từ 3 - 7%.

+ Kiện toàn tổ chức theo hướng tập trung nâng cao vai trò quản trị và điều hành của Công ty đối với chi nhánh.

+ Đầu tư phát triển nguồn nhân lực là một chiến lược quan trọng và lâu dài vì vậy Công ty tiếp tục có cơ chế tuyển dụng, quy hoạch và bổ nhiệm những người có bản lĩnh vững vàng, có năng lực đảm nhận các vị trí chủ chốt theo hướng trẻ hoá cán bộ. Tiếp tục hoàn thiện Quy chế trả lương và hệ thống thang, bảng lương mới cho phù hợp với mục tiêu trên để phát triển nguồn nhân lực cho toàn doanh nghiệp, đảm bảo đời sống của người lao động

+ Tiến hành sửa đổi, bổ sung Điều lệ công ty cho phù hợp với Luật Doanh nghiệp 2014 và Điều lệ mẫu của Bộ Tài chính ban hành (hiện đang chờ Thông tư hướng dẫn của Bộ Tài chính); Hoàn thiện hệ thống các quy chế quản trị nội bộ Công ty đảm bảo công tác lãnh đạo, điều hành SXKD theo đúng quy định của pháp luật, đảm bảo việc làm và đời sống cán bộ công nhân viên, bảo đảm lợi ích của các nhà đầu tư.

+ Tiếp tục đẩy mạnh công tác quản lý tài chính theo đúng tinh thần công khai, minh bạch, đáp ứng các quy định của nhà nước đối với công ty cổ phần đã niêm yết trên sàn giao dịch.

+ Quan tâm, phối hợp và tạo điều kiện cho tổ chức Công đoàn, tổ chức Đoàn thanh niên hoạt động một cách hiệu quả nhất để nâng cao đời sống vật chất và tinh thần của người lao động.

- Hội đồng quản trị tiếp tục thực hiện tốt các trách nhiệm và nghĩa vụ của mình. Thực hiện công bố thông tin chính xác, kịp thời theo quy định của pháp luật.

V. Quản trị công ty:

1. Hội đồng quản trị:

a) Thành viên và cơ cấu của Hội đồng quản trị:

TT	Họ và tên	Chức vụ	Tỷ lệ sở hữu cổ phiếu	Hình thức	Số lượng chức danh TV HĐQT tại các Công ty khác
1	Phạm Mạnh Cường	Chủ tịch HĐQT	0,02	Thành viên Chuyên trách	3
2	Vũ Xuân Trung	Phó Chủ tịch HĐQT kiêm Tổng Giám đốc	0,02	Thành viên điều hành	3
3	Hoàng Hoa Phòng	Thành viên HĐQT kiêm Phó Tổng Giám đốc	0,02	Thành viên điều hành	1
4	Trịnh Vũ Khoa	Thành viên HĐQT kiêm Phó Tổng Giám đốc	0,01	Thành viên điều hành	0
5	Nguyễn Thị Thanh Trang	Thành viên HĐQT kiêm Phó Tổng Giám đốc	0,01	Thành viên điều hành	0
6	Lê Anh Tuấn	Thành viên HĐQT	6,58	Thành viên không điều hành	1
7	Nguyễn Hoài An	Thành viên HĐQT	0,00	Thành viên không điều hành	0

b) Các tiểu ban thuộc Hội đồng quản trị: Không có.

c) Hoạt động của Hội đồng quản trị: đánh giá hoạt động của Hội đồng quản trị, nêu cụ thể số lượng các cuộc họp Hội đồng quản trị, nội dung và kết quả của các cuộc họp.

TT	Số Nghị quyết/ Quyết định	Ngày	Nội dung
1	01/2016/NQ/HĐQT-NK3-THYK (Xin ý kiến bằng văn bản)	29/01/2016	- Bổ nhiệm lại cho đến khi nghỉ hưu theo chế độ đối với ông Lê Thanh Hải – Giám đốc Chi nhánh Công ty cổ phần Đại lý hàng hải Việt Nam – Đại lý hàng hải Hải Phòng (VOSA Hải Phòng) tiếp tục giữ chức vụ Giám đốc VOSA Hải Phòng.
2	02/2016/NQ/HĐQT-NK3-THYK (Xin ý kiến bằng văn bản)	29/01/2016	- Bổ nhiệm lại cho đến khi nghỉ hưu theo chế độ đối với ông Nguyễn Văn Vạn – Giám đốc Chi nhánh Công ty cổ phần Đại lý hàng hải Việt Nam – Đại lý hàng hải Đà Nẵng (VOSA Đà Nẵng) tiếp tục giữ chức vụ Giám đốc VOSA Đà Nẵng.
3	03/2016/NQ/HĐQT-NK3-THYK (Xin ý kiến bằng văn bản)	29/01/2016	- Bổ nhiệm có thời hạn 03 năm đối với ông Vũ Quốc Hoàn – Phó Giám đốc phụ trách VOSA Hà Nội giữ chức vụ Giám đốc VOSA Hà Nội.
4	04/2016/NQ/HĐQT-NK3-THYK (Xin ý kiến bằng văn bản)	29/01/2016	- Ban hành Quy chế tiền lương của Công ty cổ phần Đại lý hàng hải Việt Nam.

5	01/2016/NQ/HĐQT-NK3	10/03/2016	<p>1. Hội đồng quản trị thông qua Báo cáo của Tổng Giám đốc về kết quả thực hiện hoạt động SXKD năm 2015 và phương hướng SXKD năm 2016:</p> <ul style="list-style-type: none"> - Kết quả thực hiện năm 2015: + Doanh thu: 863.667.826.545 đồng. + Lợi nhuận trước thuế: 59.440.181.151 đồng. - Chỉ tiêu kế hoạch năm 2016: + Doanh thu: 810.000.000.000 đồng. + Lợi nhuận trước thuế: 50.000.000.000 đồng. <p>2. Hội đồng quản trị thông qua dự thảo Báo cáo kiểm toán báo cáo tài chính năm 2015 của Công ty.</p> <ul style="list-style-type: none"> - Giao cho Tổng Giám đốc làm việc với Công ty kiểm toán KPMG, hoàn tất Báo cáo kiểm toán để kịp thời công bố thông tin trước ngày 31/03/2016 theo đúng quy định. <p>3. Hội đồng quản trị thông qua Báo cáo của Tổng Giám đốc về các dự án đầu tư xây dựng cơ bản đã và đang triển khai.</p> <p>4. Hội đồng quản trị thông qua chủ trương chuyển quyền thuê và nhận tiền đền bù, hỗ trợ theo Tờ trình số 60/TT-HĐQT ngày 26/02/2016 của Tổng Giám đốc Công ty trình HĐQT “xin ý kiến v/v điều chỉnh nội dung thỏa thuận hợp tác với Công ty Sài Gòn Star về Văn phòng VOSA Sài Gòn – số 3, 5, 7 Nguyễn Huệ, Q. 1, TP. HCM và thay đổi đối tác thực hiện dự án mới là Công ty cổ phần An Phú”.</p> <ul style="list-style-type: none"> - Giao Tổng Giám đốc tiến hành đàm phán, thực hiện ký kết Biên bản thỏa thuận và Bản cam kết với Công ty cổ phần An Phú theo đúng quy định của pháp luật và không để Công ty bị thiệt hại. Báo cáo quá trình đàm phán và kết quả thực hiện cho HĐQT biết. <p>5. Hội đồng quản trị thông qua Tờ trình số 64/TT-HĐQT ngày 02/03/2016 của Tổng Giám đốc Công ty trình HĐQT “v/v tạm dừng đầu tư xây dựng dự án tòa nhà văn phòng Vitamas, số 44-46 Nguyễn Tất Thành, Quận 4, TP. HCM”.</p> <ul style="list-style-type: none"> - Giao cho Tổng Giám đốc thực hiện Phương án sửa chữa Văn phòng Vitamas tại số 44 - 46 Nguyễn Tất Thành, Q. 4, TP. HCM trong phạm vi quyền hạn trách nhiệm của mình. - Nếu vượt quá tổng mức đầu tư theo quy định tại Quy chế hoạt động của HĐQT, thì Tổng Giám đốc trình HĐQT xem xét thông qua trong kỳ họp tới. <p>6. Hội đồng quản trị thông qua kế hoạch tổ chức Hội nghị tổng kết công tác SXKD năm 2015, Hội nghị Người lao động năm 2016 của Công ty.</p> <p>7. Hội đồng quản trị thông qua kế hoạch tổ chức Đại hội đồng cổ đông thường niên 2016 vào tháng 05/2016 tại TP. Hồ Chí Minh.</p> <ul style="list-style-type: none"> - Giao cho Tiêu ban tổ chức chuẩn bị hồ sơ, tài liệu Đại hội, trình HĐQT thông qua trước 15/04/2016. <p>8. Về tổ chức Lễ kỷ niệm 60 năm ngày thành lập Công ty: HĐQT giao cho Tổng Giám đốc thành lập Ban tổ chức Lễ kỷ niệm, triển khai thực hiện và báo cáo HĐQT những công tác chính vào cuộc họp tới.</p> <p>9. Về công tác quản trị:</p> <ul style="list-style-type: none"> - Công tác cán bộ quản lý: Giao cho Tổng Giám đốc chuẩn bị Báo cáo về Quy hoạch cán bộ lãnh đạo của các chi nhánh; Rà soát lại nhân sự cần bổ nhiệm/tái bổ nhiệm để HĐQT xem xét, phê duyệt.
6	05/2016/NQ/HĐQT-NK3-THYK (Xin ý kiến bằng văn bản)	05/04/2016	<ul style="list-style-type: none"> - Bổ nhiệm lại có thời hạn 03 (ba) năm đối với ông Nguyễn Hữu Cường – Giám đốc Chi nhánh Công ty cổ phần Đại lý hàng hải Việt Nam – Đại lý hàng hải Quy Nhơn (VOSA Quy Nhơn) tiếp tục giữ chức vụ Giám đốc VOSA Quy Nhơn.

7	06/2016/NQ/HĐQT-NK3-THYK (Xin ý kiến bằng văn bản)	28/04/2016	<p>* Hội đồng quản trị thông qua:</p> <ul style="list-style-type: none"> - Báo cáo thường niên năm 2015. - Kế hoạch tổ chức Đại hội cổ đông thường niên năm 2016: + Thời gian: 08h00, thứ Tư, ngày 25/05/2016 (dự kiến ½ ngày). + Địa điểm: phòng họp Royal, Khách sạn Crystal Palace, số C17-1-2 đường Nguyễn Lương Bằng, Quận 7, TP. HCM. - Các tờ trình ĐHCĐ: <ol style="list-style-type: none"> 1. Tờ trình về phân phối lợi nhuận năm 2015. 2. Tờ trình về kế hoạch SXKD và phân phối lợi nhuận năm 2016. 3. Tờ trình về thù lao, tiền thưởng Hội đồng quản trị, Ban điều hành, Ban kiểm soát thực hiện năm 2015 và Kế hoạch năm 2016. 4. Tờ trình về kế hoạch lựa chọn Công ty kiểm toán năm 2016. 5. Tờ trình về thông qua Báo cáo Thường niên năm 2015 và Báo cáo Tài chính năm 2015 (đã được kiểm toán). 6. Tờ trình về sửa đổi Điều lệ của Công ty theo Điều lệ mẫu.
8	02/2016/NQ/HĐQT-NK3	24/05/2016	<ol style="list-style-type: none"> 1. Hội đồng quản trị thông qua Báo cáo của Tổng Giám đốc về tình hình thực hiện SXKD 04 tháng đầu năm 2016. 2. Hội đồng quản trị thông qua Báo cáo của Tổng Giám đốc về các dự án đầu tư xây dựng cơ bản đã và đang triển khai. 3. Hội đồng quản trị thông qua báo cáo của Tổng Giám đốc về kết quả thực hiện việc “chuyển quyền thuê và nhận tiền đền bù, hỗ trợ di dời Văn phòng VOSA Sài Gòn tại số 3, 5, 7 Nguyễn Huệ, Q. 1, TP. HCM với đối tác là Công ty cổ phần An Phú”. 4. Hội đồng quản trị thông qua Tờ trình số 172/TT-TGD ngày 17/05/2016 của Tổng Giám đốc Công ty trình HĐQT “v/v phê duyệt Quỹ tiền lương năm 2015 của Chủ tịch HĐQT & BĐH Công ty”. 5. Hội đồng quản trị thông qua Tờ trình số 126/TGD-ĐLHHVN ngày 20/04/2016 của Tổng Giám đốc Công ty trình HĐQT “v/v thành lập liên doanh với NYK Line Nhật Bản: Công ty TNHH NYK Auto Logistics Việt Nam”. 6. Hội đồng quản trị thông qua công tác tổ chức Đại hội đồng cổ đông thường niên năm 2016, tổ chức ngày 25/05/2016. 7. Về tổ chức Lễ kỷ niệm 60 năm ngày thành lập Công ty: HĐQT giao cho Tổng Giám đốc thành lập Ban tổ chức Lễ kỷ niệm, triển khai thực hiện và báo cáo HĐQT những công tác chính vào cuộc họp tới.
9	07/2016/NQ/HĐQT-NK3-THYK (Xin ý kiến bằng văn bản)	07/06/2016	<p>Hội đồng quản trị nhất trí thông qua việc lựa chọn Công ty TNHH KPMG thực hiện công tác soát xét Báo cáo tài chính 06 tháng đầu năm 2016 và kiểm toán Báo cáo tài chính năm 2016 cho Công ty cổ phần Đại lý hàng hải Việt Nam.</p>
10	08/2016/NQ/HĐQT-NK3-THYK (Xin ý kiến bằng văn bản)	07/06/2016	<p>* Hội đồng quản trị nhất trí thông qua kế hoạch chi trả cổ tức năm 2015 của Công ty cổ phần Đại lý hàng hải Việt Nam, như sau:</p> <ul style="list-style-type: none"> - Tỷ lệ chi trả cổ tức: 20% mệnh giá (01 cp nhận được 2.000 đồng). - Hình thức chi trả: bằng tiền mặt. - Ngày đăng ký cuối cùng: 30/06/2016. - Ngày thanh toán cổ tức: 25/07/2016.
11	10/2016/NQ/HĐQT-NK3-THYK (Xin ý kiến bằng văn bản)	20/06/2016	<p>- Bổ nhiệm lại cho đến khi nghỉ hưu theo chế độ đối với ông Hoàng Văn Đưa – Giám đốc Chi nhánh Công ty cổ phần Đại lý hàng hải Việt Nam – Đại lý hàng hải Sài Gòn (VOSA Sài Gòn) tiếp tục giữ chức vụ Giám đốc VOSA Sài Gòn.</p>
12	09/2016/NQ/HĐQT-NK3	04/07/2016	<ol style="list-style-type: none"> 1. Hội đồng quản trị nhất trí thông qua: <ul style="list-style-type: none"> - Chấm dứt Hợp đồng liên doanh giữa Công ty China Shipping Regional Holdings Pte Ltd., và Công ty cổ phần Đại lý hàng hải Việt Nam; và giải thể Công ty TNHH China Shipping Việt Nam. 2. Giao cho Ban điều hành VOSA thực hiện các công việc liên quan như sau:

			<p>+ Cử người đại diện tham gia Ban thanh lý /Ban giải thể China Shipping Việt Nam, kiểm tra, giám sát việc thực hiện các thủ tục giải thể doanh nghiệp; đảm bảo quyền lợi của người lao động; đảm bảo lợi ích tối đa và thu hồi được vốn của VOSA còn lại trong liên doanh theo đúng quy định của pháp luật.</p> <p>+ Báo cáo tiến độ thực hiện việc giải thể Công ty TNHH China Shipping Việt Nam để Hội đồng quản trị xem xét, giám sát theo quy định.</p>
13	12/2016/NQ/HĐQT-NK3-THYK (Xin ý kiến bằng văn bản)	15/07/2016	<p>Điều 1: Hội đồng quản trị nhất trí thông qua việc bán đấu giá cổ phần của Công ty cổ phần Đại lý Hàng hải Việt Nam (VOSA) tại Công ty cổ phần Bất động sản Đại lý hàng hải Việt Nam (VOSALAND), cụ thể như sau:</p> <ol style="list-style-type: none"> Số lượng cổ phần Công ty VOSA sở hữu: 5.150.000 cổ phần. Số lượng cổ phần của Công ty VOSA bán: 5.150.000 cổ phần. Tỷ lệ chuyển nhượng/vốn điều lệ: 51,5%. Giá khởi điểm: 12.500 đồng/cổ phần. Hình thức bán cổ phần: Bán đấu giá công khai cả lô 5.150.000 cp. Tỷ lệ đặt cọc: 10% giá trị cổ phần đăng ký mua theo giá khởi điểm. Địa điểm tổ chức bán đấu giá: Sở Giao dịch Chứng khoán Thành phố Hồ Chí Minh. Thời gian dự kiến thực hiện thoái vốn: Quý 3, Quý 4/2016, ngay sau khi được UBCK Nhà Nước/Sở Giao dịch chứng khoán chấp thuận. <p>Điều 2: Giao Tổng Giám đốc làm việc với đơn vị tư vấn để lập Bản công bố thông tin với phương án đấu giá cổ phần chi tiết, và báo cáo HĐQT xem xét và quyết định.</p>
14	11/2016/NQ/HĐQT-NK3-THYK (Xin ý kiến bằng văn bản)	10/08/2016	<p>1. Hội đồng quản trị nhất trí:</p> <p>- Mua nhà và đất tại số 25 Điện Biên Phủ, Q. Ngô Quyền, TP. Hải Phòng với giá bán được phê duyệt tại văn bản số 1135/QĐ-UBND ngày 24/06/2016 của Ủy ban nhân dân thành phố Hải Phòng.</p>
15	13/2016/NQ/HĐQT-NK3-THYK (Xin ý kiến bằng văn bản) V/v sửa đổi Nghị quyết số 12/2016/NQ/HĐQT-NK3-THYK ngày 29/07/2016.	12/09/2016	<p>Điều 1: Hội đồng quản trị nhất trí thông qua việc bán đấu giá cổ phần của Công ty cổ phần Đại lý Hàng hải Việt Nam (VOSA) tại Công ty cổ phần Bất động sản Đại lý hàng hải Việt Nam (VOSALAND), cụ thể như sau:</p> <ol style="list-style-type: none"> Số lượng cổ phần Công ty VOSA sở hữu: 5.150.000 cổ phần. Số lượng cổ phần của Công ty VOSA bán: 5.150.000 cổ phần. Tỷ lệ chuyển nhượng/vốn điều lệ: 51,5%. Giá khởi điểm: 12.500 đồng/cổ phần. Hình thức bán cổ phần: Bán đấu giá công khai 5.150.000 cổ phần. Tỷ lệ đặt cọc: 10% giá trị cổ phần đăng ký mua theo giá khởi điểm. Địa điểm tổ chức bán đấu giá: Sở Giao dịch Chứng khoán Thành phố Hồ Chí Minh. Thời gian dự kiến thực hiện thoái vốn: Quý 4/2016, ngay sau khi được UBCK Nhà Nước / Sở Giao dịch chứng khoán chấp thuận. <p>Điều 2: Giao Tổng Giám đốc làm việc với đơn vị tư vấn để lập Bản công bố thông tin với phương án đấu giá cổ phần chi tiết, và báo cáo HĐQT xem xét và quyết định.</p>
16	15/2016/NQ/HĐQT-NK3-THYK (Xin ý kiến bằng văn bản)	25/10/2016	- Bổ nhiệm có thời hạn 03 năm đối với ông Vũ Châu Thành – Quyền Giám đốc Orimas giữ chức vụ Giám đốc Orimas.
17	16/2016/NQ/HĐQT-NK3-THYK (Xin ý kiến bằng văn bản)	12/12/2016	- Bổ nhiệm lại cho đến khi nghỉ hưu theo chế độ đối với ông Hoàng Hoa Phòng – Giám đốc Chi nhánh Công ty cổ phần Đại lý hàng hải Việt Nam – Đại lý vận tải quốc tế phía Bắc (Northfreight) tiếp tục giữ chức vụ Giám đốc Northfreight.

18	17/2016/NQ/HĐQT-NK3-THYK (Xin ý kiến bằng văn bản)	12/12/2016	- Bổ nhiệm lại có thời hạn 03 (ba) năm đối với ông Trịnh Vũ Khoa – Giám đốc Chi nhánh Công ty cổ phần Đại lý hàng hải Việt Nam – Đại lý hàng hải Quảng Ninh (VOSA Quảng Ninh) tiếp tục giữ chức vụ Giám đốc VOSA Quảng Ninh.
19	18/2016/NQ/HĐQT-NK3-THYK (Xin ý kiến bằng văn bản)	23/12/2016	- Đề nghị Ngân hàng TMCP Ngoại Thương Việt Nam – Chi nhánh TP.HCM gia hạn việc cấp hạn mức bảo lãnh cho Công ty cổ phần Đại lý hàng hải Việt Nam với hạn mức: 10.000.000.000 VND (Mười tỷ đồng chẵn), mục đích sử dụng cụ thể như sau: + Bảo lãnh và phát hành thư tín dụng để bảo đảm thực hiện nghĩa vụ của Công ty với bên thứ ba. + Thực hiện bao thanh toán theo quy định. + Thời hạn xin cấp hạn mức tín dụng: 01 (một) năm kể từ ngày 01/09/2016.
20	19/2016/NQ/HĐQT-NK3-THYK (Xin ý kiến bằng văn bản)	23/12/2016	1. Chủ trương kéo dài thời gian giữ chức vụ đối với ông Hoàng Hoa Phòng – Phó Tổng Giám đốc Công ty tiếp tục giữ chức vụ Phó Tổng Giám đốc Công ty cho đến khi nghỉ hưu theo chế độ. 2. Chủ trương bổ nhiệm lại có thời hạn đối với ông Trịnh Vũ Khoa – Phó Tổng Giám đốc Công ty tiếp tục giữ chức vụ Phó Tổng Giám đốc Công ty.
21	20/2016/NQ/HĐQT-NK3-THYK (Xin ý kiến bằng văn bản)	26/12/2016	- Bổ nhiệm có thời hạn 01 năm đối với ông Nguyễn Đăng Hải – Phó Giám đốc VOSA Vũng Tàu giữ chức vụ Quyền Giám đốc VOSA Vũng Tàu.

d) Hoạt động của thành viên Hội đồng quản trị độc lập. Hoạt động của các tiểu ban trong Hội đồng quản trị:

- Giúp cho HĐQT trong quan hệ với các cổ đông lớn của VOSA, tư vấn nâng cao khả năng quản lý tài chính và công tác quản trị công ty.

- Góp ý kiến cho HĐQT trong công tác tư vấn đầu tư, các vấn đề liên quan đến công ty niêm yết.

- Hoạt động của các tiểu ban trong Hội đồng quản trị: Không có.

e) Danh sách các thành viên Hội đồng quản trị có chứng chỉ đào tạo về quản trị công ty.

TT	Họ và tên	Chức vụ	Ghi chú
1	Phạm Mạnh Cường	Chủ tịch HĐQT	
2	Vũ Xuân Trung	Phó Chủ tịch HĐQT	
3	Nguyễn Thị Thanh Trang	Thành viên HĐQT	
4	Lê Anh Tuấn	Thành viên HĐQT	

- Danh sách các thành viên Hội đồng quản trị tham gia các chương trình về quản trị công ty trong năm: Không có.

2. Ban Kiểm soát:

a) Thành viên và cơ cấu của Ban kiểm soát:

TT	Họ và tên	Chức vụ	Tỷ lệ sở hữu cổ phiếu (%)	Ghi chú
1	Hoàng Việt	Trưởng BKS	0	
2	Nguyễn Mạnh Hùng	Thành viên BKS	0,0086	
3	Lê Hoàng	Thành viên BKS	0,0043	
4	Vũ Xuân Hưng	Thành viên BKS	0,0009	
5	Đặng Thị Hồng Liên	Thành viên BKS	0	

b) Hoạt động của Ban kiểm soát:

- Xem xét, đánh giá hoạt động của Hội đồng quản trị, Ban Điều hành liên quan đến việc thực hiện kế hoạch tài chính và hoạt động năm 2016 đã được Đại hội đồng Cổ đông thông qua, giám sát việc tuân thủ quy định của Pháp luật và Điều lệ Công ty.

- Xem xét các Báo cáo tài chính định kỳ; báo cáo thường niên tổng kết hoạt động sản xuất kinh doanh và kế hoạch của Công ty;

- Ban Kiểm soát đã tham dự đầy đủ các phiên họp thường kỳ của HĐQT. Ban Kiểm soát đã thu thập thông tin đánh giá công tác quản lý điều hành theo đúng chức năng nhiệm vụ, đảm bảo tính khách quan, thực hiện đóng góp ý kiến các vấn đề liên quan đến việc quản lý tài chính, điều hành kinh doanh của Công ty.

- Trong quá trình hoạt động, Ban Kiểm soát đã được HĐQT và Ban Tổng Giám đốc cung cấp, trao đổi thông tin để hiểu rõ những thuận lợi cũng như khó khăn trong công tác tổ chức điều hành, quản lý công ty;

- Một số công việc khác theo quy định.

*** Đánh giá kết quả giám sát tình hình thực hiện kết quả sản xuất kinh doanh, thực hiện nghị quyết ĐHĐCĐ thường niên, lập báo cáo tài chính năm 2016 của công ty:**

- Hoạt động kinh doanh:

+ Ban kiểm soát đã giám sát công tác tổ chức hoạt động kinh doanh, kết quả hoạt động năm 2016 của Công ty và thống nhất đánh giá như sau:

+ Năm 2016, nền kinh tế toàn cầu tiếp tục tăng trưởng thấp hơn dự báo và còn nhiều yếu tố bất ổn. Tuy nhiên với sự chỉ đạo đúng đắn, kịp thời của Hội đồng quản trị, sự đồng lòng quyết tâm của Ban Điều hành và toàn thể cán bộ nhân viên trong Công ty, hoạt động kinh doanh của Công ty tiếp tục tăng trưởng hoàn thành vượt mức chỉ tiêu doanh thu, lợi nhuận do ĐHĐCĐ giao.

*** Việc thực hiện Nghị quyết ĐHĐCĐ thường niên năm 2016:**

- Công ty đã tiến hành thông báo và chi trả cổ tức năm 2015 cho các cổ đông theo Nghị quyết đã được thông qua tại ĐHĐCĐ.

- Công ty hoàn thành kế hoạch sản xuất kinh doanh năm 2016 theo Nghị quyết đã được thông qua tại ĐHĐCĐ.

- Công ty đã thực hiện việc chi thù lao cho HĐQT và BKS năm 2016; phân bổ các quỹ theo đúng Nghị quyết đã được thông qua tại ĐHĐCĐ.

- Công ty đã lựa chọn Công ty kiểm toán độc lập thực hiện việc kiểm toán báo cáo tài chính năm 2016 là Công ty TNHH KPMG.

*** Kết quả thẩm định Báo cáo tài chính hợp nhất năm 2016:**

- Trên cơ sở Báo cáo tài chính hợp nhất và các Báo cáo tài chính do Ban điều hành Công ty lập, Báo cáo tài chính hợp nhất năm 2016 đã được kiểm toán bởi Công ty TNHH KPMG. Ban Kiểm soát đã xem xét thẩm định và có ý kiến thống nhất với ý kiến kiểm toán của Công ty TNHH KPMG là “Báo cáo tài chính hợp nhất đã phản ánh trung thực và hợp lý, trên các khía cạnh trọng yếu tình hình tài chính hợp nhất của Công ty cổ phần Đại lý Hàng hải Việt Nam tại ngày 31/12/2016, kết quả hoạt động kinh doanh hợp nhất và tình hình lưu chuyển tiền tệ hợp nhất cho năm tài chính kết thúc cùng ngày, phù hợp với các Chuẩn mực kế toán Việt Nam, Chế độ kế toán Doanh nghiệp Việt Nam và các quy định pháp lý có liên quan đến việc lập và trình bày Báo cáo tài chính”.

*** Kết quả giám sát đối với Hội đồng quản trị và ban Tổng Giám đốc trong việc quản lý, điều hành hoạt động của công ty:**

- Hoạt động của Hội đồng Quản trị:

+ Năm 2016, HĐQT đã thực hiện 02 lần họp và 19 lần lấy ý kiến các thành viên HĐQT dưới hình thức lấy ý kiến bằng văn bản. HĐQT đã ban hành 21 Nghị quyết liên quan đến công tác SXKD, tổ chức nhân sự, đầu tư, v.v... Các thành viên HĐQT đã thực hiện nghĩa vụ và quyền hạn của mình theo đúng quy định của Pháp luật, Điều lệ, các quy định Công ty. HĐQT đã làm việc với tinh thần trách nhiệm cao, thống nhất kịp thời chỉ đạo Công ty hoàn thành các nội dung theo Nghị quyết của ĐHĐCĐ và HĐQT cũng đã kịp thời chỉ đạo Ban điều hành Công ty tăng cường công tác quản lý tài chính, kế toán với các đơn vị hạch toán phụ thuộc còn tồn tại yếu kém, tuân thủ các quy định của Pháp luật;

+ Trong năm 2016, Ban Kiểm soát không nhận được bất kỳ kiến nghị nào của Cổ đông về sai phạm của HĐQT Công ty trong quá trình thực hiện nhiệm vụ;

+ Trong quá trình thực thi nhiệm vụ, Ban kiểm soát đã được HĐQT, Ban điều hành Công ty tạo mọi điều kiện thuận lợi để hoàn thành nhiệm vụ.

+ Đánh giá chung: HĐQT đã hoàn thành tốt nhiệm vụ mà ĐHĐCĐ giao.

- Hoạt động của Ban điều hành:

+ Ban kiểm soát đánh giá cao những cố gắng của Ban điều hành Công ty trong việc tổ chức triển khai hoạt động kinh doanh của Công ty, chủ động tích cực ứng phó nhanh chóng kịp thời với những biến động của thị trường dịch vụ hàng hải trong bối cảnh khó khăn chung của nền kinh tế và lĩnh vực hàng hải trong nước và thế giới để hoàn thành nhiệm vụ được ĐHĐCĐ giao và thực hiện các Nghị Quyết của HĐQT.

+ Trong năm qua Ban kiểm soát cũng không nhận được bất kỳ đơn thư, khiếu kiện nào có liên quan đến bất kỳ thành viên nào của Hội đồng quản trị và Ban điều hành Công ty.

+ Đánh giá chung: Ban Điều hành đã hoàn thành tốt nhiệm vụ mà ĐHĐCĐ và HĐQT giao.

*** Phương hướng hoạt động của Ban kiểm soát trong năm 2017:**

- Giám sát Hội đồng quản trị và Ban điều hành thực hiện Nghị Quyết của Đại hội đồng cổ đông năm 2017.

- Kiểm tra giám sát tính hợp lý, hợp pháp, tính cẩn trọng, trung thực trong các báo cáo của Công ty về hoạt động sản xuất kinh doanh và công tác tài chính kế toán;

- Phối hợp cùng các Ban chuyên môn và Công ty kiểm toán độc lập để giám sát việc quản lý và sử dụng vốn, tài sản, công nợ của các chi nhánh theo điều lệ Công ty, quy chế quản trị nội bộ và các quy định của Nhà nước.

- Tham dự đầy đủ các phiên họp thường kỳ của HĐQT để nắm bắt tình hình thực hiện công tác giám sát quản trị và điều hành của Công ty đồng thời đóng góp ý kiến các vấn đề liên quan đến việc quản lý tài chính, điều hành kinh doanh của Công ty.

- Thực hiện các công tác khác theo chức năng nhiệm vụ của Ban Kiểm soát.

3. Các giao dịch, thù lao và các khoản lợi ích của Hội đồng quản trị, Ban giám đốc và Ban kiểm soát:

a) Lương, thưởng, thù lao, các khoản lợi ích:

- Hội đồng quản trị thực hiện chi tiền thưởng và thù lao cho thành viên Hội đồng quản trị, Ban kiểm soát, Ban điều hành theo đúng Nghị quyết của Đại hội đồng cổ đông thường niên năm 2016 đã thông qua ngày 25/05/2016.

TT	Chi tiêu	Năm 2016
1	Thù lao HĐQT và BKS	1.164.000.000
2	Tiền thưởng HĐQT, BKS và BDH	872.470.810
	Cộng	2.036.470.810

Ghi chú: Tiền thưởng năm 2016 nhưng chi trong năm 2017.

b) Giao dịch cổ phiếu của cổ đông nội bộ: Không có.

c) Hợp đồng hoặc giao dịch với cổ đông nội bộ: Không có.

d) Việc thực hiện các quy định về quản trị công ty:

- Công ty luôn thực hiện theo các quy định của Luật Doanh nghiệp, Nghị định 96/2015/NĐ-CP, Luật chứng khoán, Điều lệ và các quy chế nội bộ về quản trị công ty. Thực hiện tốt các quy định liên quan đến quyền và nghĩa vụ cổ đông và Đại hội cổ đông; thực hiện đúng các quy định về trách nhiệm và nghĩa vụ của Hội đồng quản trị, Ban Điều hành, Ban Kiểm soát; ngăn ngừa các xung đột lợi ích và không có các giao dịch với người có liên quan trong năm 2016, đảm bảo quyền hợp pháp của các bên có quyền lợi liên quan đến công ty; thực hiện công bố đầy đủ, chính xác và kịp thời thông tin định kỳ và bất thường về tình hình SXKD, tài chính, quản trị công ty cho UBCKNN và cổ đông.

*** Những nội dung chưa thực hiện được theo quy định của pháp luật về quản trị Công ty:**

- Việc tổ chức Đại hội cổ đông còn chậm trễ, chưa đúng thời hạn quy định, Công ty sẽ cố gắng thực hiện tốt hơn quy định này.

- Trong khi chờ Bộ Tài chính ban hành Thông tư hướng dẫn quy định về quản trị Công ty áp dụng cho các Công ty đại chúng theo Luật doanh nghiệp năm 2014. Công ty vẫn chưa sửa đổi, bổ sung Điều lệ theo quy định tại Luật doanh nghiệp nói trên. Tuy nhiên, những quy định tại Điều lệ hiện hành trái với quy định tại Luật doanh nghiệp năm 2014 thì áp dụng theo quy định tại Luật doanh nghiệp năm 2014.

*** Kế hoạch khắc phục:**

- Hiện nay Công ty vẫn đang chờ Thông tư mới thay thế Thông tư 121/2012/TT-BTC để tiếp tục hoàn thiện Điều lệ và các quy chế mới về quản trị công ty, để tăng cường hiệu quả hoạt động của Công ty.

VII. Báo cáo tài chính:

- Đề nghị xem toàn bộ Báo cáo tài chính đính kèm.

**Xác nhận của đại diện theo pháp luật
của Công ty**



The image shows a handwritten signature in blue ink over a red circular stamp. The stamp contains the following text: 'M.S.D.N: 0300437898-C.T', 'CÔNG TY CỔ PHẦN', 'ĐẠI LÝ HÀNG HẢI VIỆT NAM', and 'QUẬN 7 - T. PHỐ CHÍ MINH'.

Vũ Xuân Trung