

BÁO CÁO THƯỜNG NIÊN NĂM 2021



- Tên gọi: **Công ty Cổ phần Sara Việt Nam**
- Tên giao dịch quốc tế: **Sara VietNam Joint Stock Company**
- Tên viết tắt: **SARA., JSC**
- Địa chỉ: **Biệt thự 35 BT5 KĐT Pháp Vân Tứ Hiệp, Phường Hoàng Liệt, Quận Hoàng Mai, Thành phố Hà Nội.**
- Điện thoại: **024 66863602**
- Vốn điều lệ hiện tại: **431.999.740.000 đồng (Bốn trăm ba mươi một tỷ, chín trăm chín mươi chín triệu, bảy trăm bốn mươi nghìn đồng).**

MÃ CHỨNG KHOÁN: SRA
Số: 01/2022/BC-TN

Hà Nội, ngày 18 tháng 04 năm 2022



I. THÔNG TIN CHUNG

1. Thông tin khái quát
2. Ngành nghề kinh doanh và địa bàn kinh doanh
3. Thông tin mô hình quản trị, tổ chức kinh doanh và quản lý bộ máy
4. Định hướng phát triển
5. Các rủi ro

QUÁ TRÌNH HÌNH THÀNH VÀ PHÁT TRIỂN

1. THÔNG TIN KHÁI QUÁT

Tên giao dịch:

CÔNG TY CỔ PHẦN SARA VIỆT NAM

Giấy chứng nhận đăng ký giao dịch số: 0101476769

Vốn điều lệ (tại ngày 23/02/2021):
431.999.740.000 đồng

Vốn đầu tư của chủ sở hữu: 431.999.740.000 đồng

Trụ sở chính: Biệt thự số 35 BT5, khu đô thị Pháp Vân - Tứ Hiệp,
Phường Hoàng Liệt, Quận Hoàng Mai, TP. Hà Nội

Điện thoại:
024 66863602

Website:
<http://sara.com.vn>

Mã chứng khoán:
SRA

Sàn niêm yết:
HNX

Ngày giao dịch đầu tiên:
18/01/2008



2021

Công ty đã hoàn thành việc phát hành cổ phiếu riêng lẻ cho đối tác chiến lược tăng vốn điều lệ lên 431.999.740.000 đồng

2020

Hoàn thành trả cổ tức bằng cổ phiếu cho cổ đông hiện hữu, tăng vốn điều lệ lên 251.999.740.000 đồng



2019

Hoàn thành Phát hành cổ phiếu cho cổ đông hiện hữu, tăng vốn điều lệ lên 180.000.000.000 VND



2016

Phát hành riêng lẻ, tăng vốn điều lệ lên 20.000.000.000 đồng



2008

Ngày 18/01/2008, Công ty chính thức niêm yết HNX với mã chứng khoán SRA



2004

Ngày 12/04/2004, Công ty CP Sara Việt Nam chính thức được thành lập

2. NGÀNH NGHỀ KINH DOANH VÀ ĐỊA BÀN KINH DOANH

- Ngành nghề kinh doanh chính:

Dịch vụ đào tạo

Bên cạnh hoạt động kinh doanh chính là kinh doanh các thiết bị y tế, Công ty còn cung cấp dịch vụ đào tạo nghiệp vụ và ngoại ngữ cho các y tá, hộ lý, điều dưỡng và hướng tới xuất khẩu lao động có trình độ sang các thị trường nước ngoài.

Dịch vụ môi trường, xử lý rác thải y tế

Công ty mới chỉ cung cấp dịch vụ này từ tháng 4/2020, bởi cuối năm 2016, Công ty có hợp tác với Công ty Cổ phần Sara Phú Thọ để xây dựng "Khu xử lý tập trung rác thải y tế bằng công nghệ đốt áp suất âm – không khói tại Phú Thọ". Dự án đã chính thức khai trương vào ngày 21/03/2020.

Hiện tại, Công ty cũng tiếp tục hợp tác với Công ty Cổ phần Sara Vũng Tàu để xây dựng "Khu xử lý tập trung rác thải y tế bằng công nghệ đốt áp suất âm – không khói tại xã Tóc Tiên, tỉnh Bà Rịa – Vũng Tàu". Dự án này có tổng diện tích 1ha, vốn đầu tư 123 tỷ đồng, thời hạn hoạt động của dự án là 50 năm. Dự án này hiện vẫn đang trong giai đoạn hoàn thiện.



SRA hiện là đại lý phân phối chính thức của các sản phẩm thiết bị y tế của các hãng, tập đoàn lớn trên thế giới như: Toshiba, Tosoh, Conanics, Fukuda Denshi,...

Công ty triển khai các dự án đầu tư xây dựng bệnh viện, cung cấp trang thiết bị y tế trọn gói cho bệnh viện; các dự án cho thuê, đầu tư máy móc thiết bị theo mô hình xã hội hóa y tế với các sản phẩm công nghệ cao, hiện đại nhập khẩu từ Nhật Bản, Mỹ, EU,... như máy chụp cắt lớp vi tính 640 lát cắt; máy chụp cộng hưởng từ siêu dẫn, máy rửa dây nội soi bằng nước ozone, máy xét nghiệm miễn dịch tự động.

3. THÔNG TIN MÔ HÌNH QUẢN TRỊ, TỔ CHỨC KINH DOANH VÀ QUẢN LÝ BỘ MÁY

Mô hình quản trị

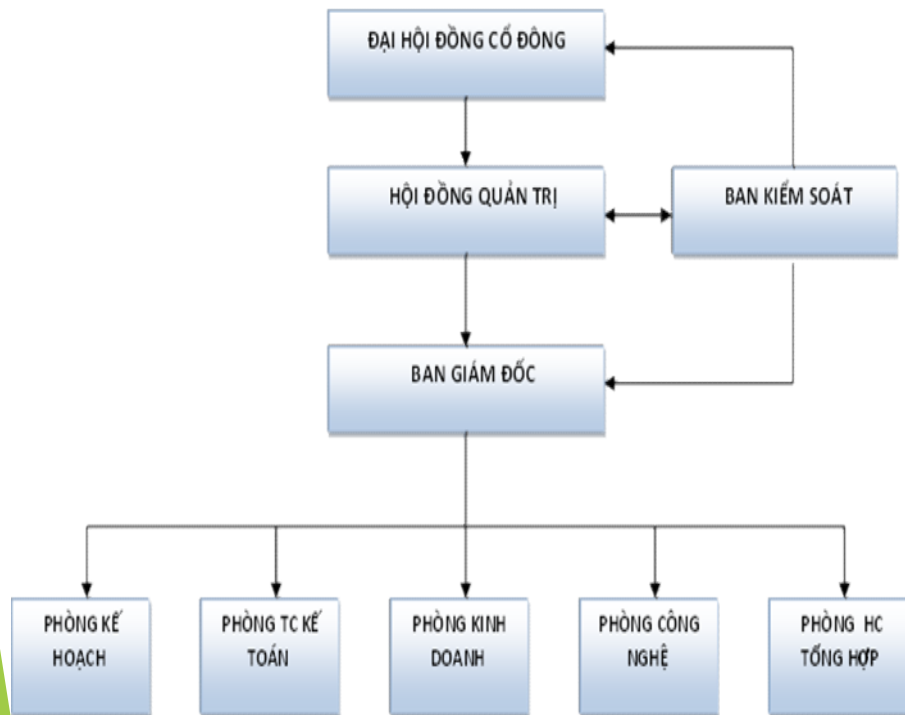

Đại hội đồng cổ đông

Đại hội đồng cổ đông là cơ quan có thẩm quyền cao nhất của Công ty, bao gồm các Cổ đông có quyền biểu quyết. Đại hội đồng cổ đông thực hiện các nhiệm vụ và quyền hạn theo quy định của pháp luật và điều lệ Công ty như phê duyệt báo cáo quyết toán, quyết định chào bán cổ phần, cổ tức được trả; quyết định giải pháp đầu tư, phát triển thị trường, tiếp thị, công nghệ, quyết định các khoản đầu tư có trị giá lớn hơn 35% giá trị tài sản của Công ty, bầu Hội đồng quản trị và Ban kiểm soát,...



Hội đồng quản trị

- Hội đồng quản trị là cơ quan quản trị của Công ty, có toàn quyền nhân danh Công ty để quyết định các vấn đề liên quan đến mục đích, quyền lợi của Công ty, trừ những vấn đề thuộc thẩm quyền Đại hội đồng cổ đông.
- Quyết định cơ cấu tổ chức, bộ máy của Công ty;
- Quyết định chiến lược đầu tư, phát triển của Công ty trên cơ sở các mục đích chiến lược do ĐHĐCĐ thông qua;
- Bổ nhiệm, miễn nhiệm, cách chức, giám sát hoạt động của Ban Giám đốc;
- Kiến nghị sửa đổi bổ sung Điều lệ, báo cáo tình hình kinh doanh hàng năm, Báo cáo tài chính, quyết toán năm, phương án phân phối lợi nhuận và phương hướng phát triển, kế hoạch phát triển sản xuất kinh doanh và ngân sách hàng năm trình ĐHĐCĐ;
- và các quyền khác được quy định tại Điều lệ.

Ban kiểm soát

- Ban kiểm soát gồm 03 thành viên được Đại hội đồng cổ đông bầu ra;
- Ban kiểm soát thay mặt cổ đông để kiểm soát mọi hoạt động quản trị và điều hành sản xuất kinh doanh của Hội đồng quản trị, Ban Giám đốc Công ty.

Ban kiểm soát chịu trách nhiệm trước Đại hội đồng cổ đông và Pháp luật về những công việc thực hiện theo quyền và nghĩa vụ như:

- Kiểm tra sổ sách kế toán và các Báo cáo tài chính của Công ty;
- Kiểm tra tính hợp lý, hợp pháp của các hoạt động sản xuất kinh doanh và tài chính Công ty;
- Kiểm tra việc thực hiện các nghị quyết, quyết định của HĐQT;
- Trình ĐHĐCĐ báo cáo thẩm tra các báo cáo tài chính của Công ty, đồng thời có quyền trình bày ý kiến độc lập của mình về kết quả thẩm tra các vấn đề liên quan tới hoạt động kinh doanh, hoạt động của HĐQT và Ban Giám đốc;
- Và các quyền khác được quy định tại Điều lệ.

Tổng Giám đốc

- Tổng Giám đốc do Hội đồng quản trị bổ nhiệm, chịu sự giám sát của Hội đồng quản trị và chịu trách nhiệm trước Đại hội đồng cổ đông, Hội đồng quản trị và trước Pháp luật về việc thực hiện các quyền và nhiệm vụ được giao.
- Tổng Giám đốc được giao quản lý mọi hoạt động sản xuất kinh doanh của Công ty theo Điều lệ Công ty và tuân thủ Pháp luật;

- Xây dựng và trình HĐQT các quy chế quản lý điều hành nội bộ, kế hoạch sản xuất kinh doanh, kế hoạch tài chính hàng năm và dài hạn của Công ty;
- Ký kết, thực hiện các hợp đồng theo quy định của Pháp luật;
- Báo cáo HĐQT về tình hình hoạt động, kết quả sản xuất kinh doanh, chịu trách nhiệm trước ĐHĐCĐ, HĐQT và Pháp luật về những sai phạm gây tổn thất cho Công ty;
- Thực hiện các nghị quyết của HĐQT và ĐHĐCĐ, kế hoạch kinh doanh và kế hoạch đầu tư của Công ty đã được HĐQT và ĐHĐCĐ thông qua;
- Các nhiệm vụ khác được quy định tại Điều lệ.

Phòng Hành chính - Tổng hợp

- Tham mưu giúp Ban lãnh đạo Công ty chỉ đạo, điều hành, quản lý công tác hành chính, quản trị, pháp chế, văn thư lưu trữ;
- Xây dựng chiến lược, kiểm soát các hoạt động đảm bảo cơ sở vật chất, môi trường làm việc của Công ty;
- Lập kế hoạch và quản lý hoạt động nhân sự trong Công ty.

Phòng kinh doanh

- Xây dựng mục tiêu, chiến lược phát triển sản xuất kinh doanh; lập kế hoạch và tổ chức triển khai thực hiện kế hoạch kinh doanh ngắn hạn, trung hạn và dài hạn của Công ty;
- Phối hợp các Phòng, Ban trực thuộc Công ty nghiên cứu thị trường, khai thác và tìm kiếm khách hàng;
- Theo dõi, kiểm soát toàn bộ hoạt động sản xuất kinh doanh của Công ty.
- Tổng hợp, phân tích các hoạt động kinh doanh toàn Công ty;
- Lập báo cáo và các văn bản khác liên quan công tác sản xuất kinh doanh cho các kỳ họp giao ban, họp HĐQT, Đại hội cổ đông thường niên, bất thường hoặc theo yêu cầu của các cơ quan chức năng;
- Soạn thảo hợp đồng liên quan đến các hoạt động kinh doanh của công ty;
- Quản lý, thống kê theo dõi tiến độ, kết quả thực hiện các hợp đồng kinh tế liên quan đến hoạt động kinh doanh của công ty;
- Kiểm tra tiến độ thực hiện các dự án của Công ty;
- Các nhiệm vụ khác theo quy định của Công ty.

Phòng công nghệ - kỹ thuật

- Tiếp nhận thông tin về các dự án, tiến hành chủ trì, phối hợp với các phòng chức năng lập các thiết kế - dự toán hoặc xem xét và kiến nghị sửa đổi, bổ sung (nếu có) các thiết kế kỹ thuật do đơn vị khác lập;
- Chủ trì, phối hợp với các phòng chức năng khác trong việc lập phương án thi công;
- Kiểm soát thiết kế, tài liệu đầu vào, máy, thiết bị, quy trình, công nghệ trong quá trình sản xuất; kịp thời điều chỉnh, xử lý cho phù hợp với tình hình thực tế, đảm bảo hiệu quả sản xuất;
- Thống kê, phân tích, đánh giá các thay đổi của thiết kế kỹ thuật dự toán trong quá trình thi công;
- Tiếp nhận các sự vụ liên quan đến kỹ thuật từ phía khách hàng, đối tác, cấp trên và các phòng ban khác;
- Trao đổi làm việc với các hãng cung cấp thiết bị, dịch vụ để đảm bảo công việc thuận lợi và thông suốt;
- Đào tạo, huấn luyện kỹ năng cho đội ngũ cán bộ và công nhân kỹ thuật; quá trình mua sắm, đổi mới các trang thiết bị kỹ thuật;
- Giám sát việc cung cấp thông tin về kỹ thuật và công nghệ ra bên ngoài Công ty;



Phòng tài chính - kế toán

- Tham mưu giúp Ban lãnh đạo Công ty xây dựng chiến lược, lập kế hoạch tài chính, chỉ đạo, quản lý công tác tài chính và hạch toán kế toán nhằm bảo toàn và phát triển tốt nhất nguồn lực của toàn Công ty;
- Quản lý việc nhập, xuất, tồn hàng hóa;
- Theo dõi công nợ phải thu, phải trả;
- Lập báo cáo tài chính theo quy định;
- Khai thuế hàng tháng, quý, năm theo quy định;
- Thực hiện chức năng quản lý tài chính khác theo quy định của công ty và của pháp luật;

08 Công ty con

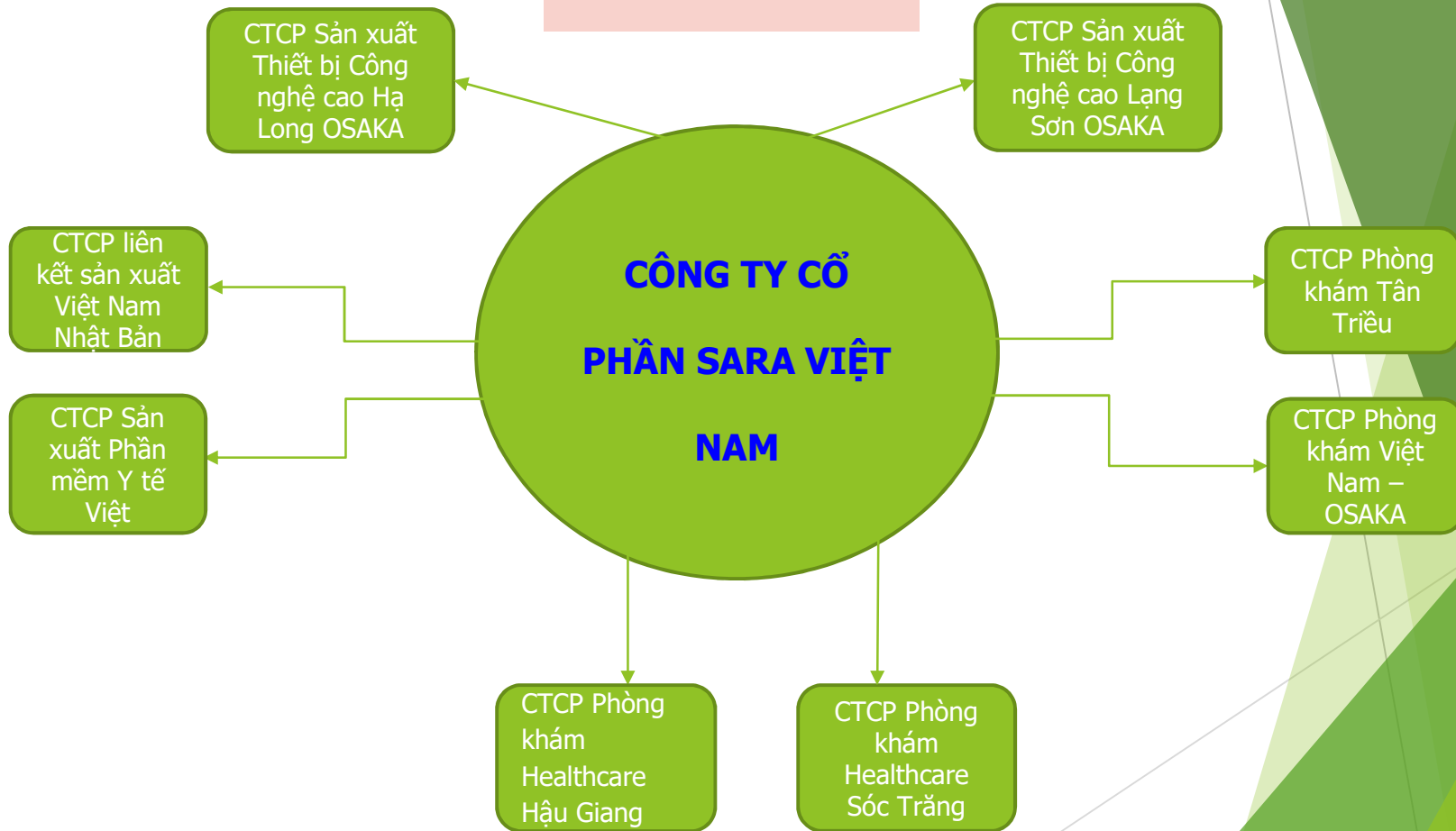

Tóm tắt về hoạt động và tình hình tài chính của các công ty con

Công ty Cổ phần Phòng khám Tân Triều

Tổng quan:

Ngày 29/07/2021, Hội đồng quản trị SRA đã có Nghị quyết số 2907/2021/NQHĐQT/SRA về việc góp vốn thành lập Công ty cổ phần Phòng khám Tân Triều.

Hiện tại, Công ty cổ phần Phòng khám Tân Triều đã được thành lập theo Giấy chứng nhận đăng ký doanh nghiệp số 0109734577 cấp lần đầu ngày 18/08/2021, thay đổi lần 1 ngày 11/11/2021. Vốn điều lệ của Công ty cổ phần Phòng khám Tân Triều là 30 tỷ đồng, vốn thực góp tại thời điểm 31/12/2021 là 29,4 tỷ đồng, trong đó SRA góp 29,4 tỷ đồng (chiếm 98% vốn điều lệ). Địa chỉ Công ty cổ phần Phòng khám Tân Triều: Số 1 Phúc Thịnh, Cầu Bươu, Phường Kiến Hưng, Quận Hà Đông, Hà Nội. Ngành nghề kinh doanh chính là: Hoạt động của các phòng khám đa khoa, chuyên khoa, nha khoa. Tại thời điểm 31/12/2021, tổng tài sản của Công ty cổ phần Phòng khám Tân Triều là 29.371.026.466 đồng, vừa mới hoàn thành giấy phép hoạt động nên doanh thu, lợi nhuận sẽ có vào năm 2022.

Ngày 25/01/2022, Sở Y Tế - UBND Thành phố Hà Nội đã cấp giấy phép hoạt động khám bệnh, chữa bệnh số 2523/HNO-GPHĐ cho Công ty cổ phần Phòng khám Tân Triều.

CÔNG TY CỔ PHẦN PHÒNG KHÁM TÂN TRIỀU			
	2020	2021	Tỷ trọng
Tổng tài sản	-	29.371.026.466	-
Tổng nguồn vốn	-	29.371.026.466	-

(Nguồn: Báo cáo tài chính công ty cổ phần phòng khám Tân Triều)



CTCP Phòng khám Tân Triều	Số 0109734577 cấp lần đầu ngày 18/08/2021, đăng ký thay đổi lần 1 ngày 11/11/2021	Tầng 1, 2 số 1 Phúc Thịnh, Cầu Bưởi, Phường Kiến Hưng, Quận Hà Đông, Thành phố Hà Nội	Hoạt động của các phòng khám đa khoa, chuyên khoa và nha khoa
----------------------------------	---	---	---

Công ty Cổ phần Phòng khám Việt Nam-Osaka

Tổng quan:

Ngày 17/09/2021, Hội đồng quản trị SRA đã có Nghị quyết số 1709/2021/NQHĐQT/SRA về việc góp vốn thành lập Công ty cổ phần Phòng khám Việt Nam - Osaka.

Hiện tại, Công ty cổ phần Phòng khám Việt Nam - Osaka đã được thành lập theo Giấy chứng nhận đăng ký doanh nghiệp số 0109775397 cấp lần đầu ngày 13/10/2021, thay đổi lần 1 ngày 23/11/2021. Vốn điều lệ của Công ty cổ phần Phòng khám Việt Nam - Osaka là 5 tỷ đồng, vốn thực góp là 4,9 tỷ đồng, trong đó SRA góp 4,9 tỷ đồng (chiếm 98% vốn điều lệ). Địa chỉ Công ty cổ phần Phòng khám Việt Nam – Osaka: Tầng 1, T78-G2 Khu đất đấu giá 31ha, Thị trấn Trâu Quỳ, Huyện Gia Lâm, Hà Nội. Ngành nghề kinh doanh chính là: Hoạt động của các phòng khám đa khoa, chuyên khoa, nha khoa. Tại thời điểm 31/12/2021, tổng tài sản của Công ty cổ phần Phòng khám Việt Nam – Osaka là 9.352.587.903 đồng, vừa mới hoàn thành giấy phép hoạt động nên doanh thu, lợi nhuận sẽ có vào năm 2022.

Ngày 25/01/2022, Sở Y Tế - UBND Thành phố Hà Nội đã cấp giấy phép hoạt động khám bệnh, chữa bệnh số 2495/HNO-GPHĐ cho Công ty cổ phần Phòng khám Việt Nam - Osaka.

CÔNG TY CỔ PHẦN PHÒNG KHÁM VIỆT NAM - OSAKA			
	2020	2021	Tỷ trọng
Tổng tài sản	-	9.352.587.903	-
Tổng nguồn vốn	-	9.352.587.903	-

(Nguồn: Báo cáo tài chính công ty cổ phần phòng khám Việt Nam - Osaka)



CTCP Phòng khám Việt Nam OSAKA	Số 0109775397 cấp lần đầu ngày 13/10/2021, đăng kí thay đổi lần 1 ngày 23/11/2021	Tầng 1, T78-G2 Khu đất đấu giá 31ha, Thị trấn Trâu Quỳ, huyện Gia Lâm, thành phố Hà Nội	Hoạt động của các phòng khám đa khoa, chuyên khoa và nha khoa
--------------------------------	---	---	---

Công ty cổ phần phòng khám Healthcare Hậu Giang

Tổng quan:

Ngày 26/07/2021, Hội đồng quản trị SRA đã có Nghị quyết số 2607/2021/NQHĐQT/SRA về việc góp vốn thành lập Công ty cổ phần phòng khám Healthcare Hậu Giang.

Hiện tại, Công ty cổ phần phòng khám Healthcare Hậu Giang đã được thành lập theo Giấy chứng nhận đăng ký doanh nghiệp số 6300346338 cấp lần đầu ngày 23/07/2021. Vốn điều lệ của Công ty cổ phần phòng khám Healthcare Hậu Giang là 30 tỷ đồng, vốn thực góp là 29,4 tỷ đồng, trong đó SRA góp 29,4 tỷ đồng (chiếm 98% vốn điều lệ). Địa chỉ Công ty cổ phần phòng khám Healthcare Hậu Giang: Số 16, đường số 14, Khu vực 4, Phường 3, thành phố Vị Giang, Hậu Giang. Ngành nghề kinh doanh chính là: Hoạt động của các phòng khám đa khoa, chuyên khoa, nha khoa. Tại thời điểm 31/12/2021, tổng tài sản của Công ty cổ phần phòng khám Healthcare Hậu Giang là 29.393.400.735 đồng, vừa mới hoàn thành giấy phép hoạt động nên doanh thu, lợi nhuận sẽ có vào năm 2022.

Ngày 08/03/2022, Sở Y Tế - UBND Tỉnh Hậu Giang đã cấp giấy phép hoạt động khám bệnh, chữa bệnh số 00662/HAUG-GPHĐ cho Công ty cổ phần phòng khám Healthcare Hậu Giang.

CÔNG TY CỔ PHẦN PHÒNG KHÁM HEALTHCARE HẬU GIANG			
	2020	2021	Tỷ trọng
Tổng tài sản	-	29.393.400.735	-
Tổng nguồn vốn	-	29.393.400.735	-

(Nguồn: Báo cáo tài chính công ty cổ phần phòng khám Healthcare Hậu Giang)



CTCP Phòng khám Healthcare Hậu Giang	Số 6300346338 cấp lần đầu ngày 23/07/2021	Số 16, đường số 14, Khu vực 4, Phường III, Thành phố Vị Giang, tỉnh Hậu Giang, Việt Nam	Hoạt động của các phòng khám đa khoa, chuyên khoa và nha khoa
--------------------------------------	---	---	---

Công ty cổ phần phòng khám Healthcare Sóc Trăng

Tổng quan:

Ngày 04/08/2021, Hội đồng quản trị SRA đã có Nghị quyết số 0408/2021/NQHĐQT/SRA về việc góp vốn thành lập Công ty cổ phần phòng khám Healthcare Sóc Trăng.

Hiện tại, Công ty cổ phần phòng khám Healthcare Sóc Trăng đã được thành lập theo Giấy chứng nhận đăng ký doanh nghiệp số 2200794804 cấp lần đầu ngày 16/08/2021. Vốn điều lệ của Công ty cổ phần phòng khám Healthcare Sóc Trăng là 30 tỷ đồng, vốn thực góp là 29,4 tỷ đồng, trong đó SRA góp 29,4 tỷ đồng (chiếm 98% vốn điều lệ). Địa chỉ Công ty cổ phần phòng khám Healthcare Sóc Trăng: Tầng trệt số 438 đường Lê Duẩn, khóm 4, Thành phố Sóc Trăng, tỉnh Sóc Trăng. Ngành nghề kinh doanh chính là: Hoạt động của các phòng khám đa khoa, chuyên khoa, nha khoa. Tại thời điểm 31/12/2021, tổng tài sản của Công ty cổ phần phòng khám Healthcare Sóc Trăng là 29.365.018.894 đồng, vừa mới hoàn thành giấy phép hoạt động nên doanh thu, lợi nhuận sẽ có vào năm 2022.

CÔNG TY CỔ PHẦN PHÒNG KHÁM HEALTHCARE SÓC TRĂNG			
	2020	2021	Tỷ trọng
Tổng tài sản	-	29.365.018.894	-
Tổng nguồn vốn	-	29.365.018.894	-

(Nguồn: Báo cáo tài chính công ty cổ phần phòng khám Healthcare Sóc Trăng)



CÔNG TY CỔ PHẦN LIÊN KẾT SX VIỆT NAM NHẬT BẢN			
	2020	2021	Tỷ trọng
Tổng tài sản	-	52.997.129.199	-
Tổng nguồn vốn	-	52.997.129.199	-
Doanh thu thuần	-	-	-
Lợi nhuận trước thuế	-	(27.201.823)	-
Lợi nhuận sau thuế	-	(27.201.823)	-

(Nguồn: Báo cáo tài chính công ty cổ phần liên kết SX Việt Nam Nhật Bản)

CÔNG TY CỔ PHẦN SẢN XUẤT THIẾT BỊ CNC LẠNG SƠN OSAKA			
	2020	2021	Tỷ trọng
Tổng tài sản	-	17.995.974.262	-
Tổng nguồn vốn	-	17.995.974.262	-

(Nguồn: Báo cáo tài chính công ty cổ phần sản xuất thiết bị CNC Lạng Sơn Osaka)



Tên công ty : CTCP Sản xuất Thiết bị Công nghệ cao Lạng Sơn OSAKA

Địa chỉ trụ sở chính : Lô M3, Cụm công nghiệp đại phương số 2, xã Hợp Thành, huyện Cao Lộc, tỉnh Lạng Sơn

Ngành nghề kinh doanh chính : Bán buôn máy móc, thiết bị y tế

CÔNG TY CỔ PHẦN KỸ THUẬT CAO CẦN THƠ

	2020	2021	Tỷ trọng
Tổng tài sản	74.252.487.956	9.343.277.795	13%
Tổng nguồn vốn	74.252.487.956	9.343.277.795	13%
Doanh thu thuần	143.225.479.371	21.645.224.066	15%
Lợi nhuận trước thuế	40.202.933.079	3.672.945.099	9%
Lợi nhuận sau thuế	40.086.024.079	3.305.661.259	8%

(Nguồn: Báo cáo tài chính công ty cổ phần kỹ thuật cao Cần Thơ)



CTCP đầu tư kỹ thuật cao Cần Thơ	Số 6300290910 cấp lần đầu ngày 07/08/2017, đăng ký thay đổi lần 2 ngày 13/08/2020	Số 96 đường Nguyễn Thị Minh Khai, khu vực 3, phường Ngã Bảy, tỉnh Hậu Giang	Bán buôn máy móc, thiết bị y tế
----------------------------------	---	---	---------------------------------



CÔNG TY CỔ PHẦN SXTB CNC HẠ LONG OSAKA			
	2020	2021	Tỷ trọng
Tổng tài sản	-	53.567.463.697	-
Tổng nguồn vốn	-	53.567.463.697	-
Doanh thu thuần	-	25.513.600.000	-
Lợi nhuận trước thuế	-	21.262.083.232	-
Lợi nhuận sau thuế	-	21.262.083.232	-

(Nguồn: Báo cáo tài chính công ty cổ phần SXTB CNC Hạ Long Osaka)

CTCP Sản xuất Thiết bị Công nghệ cao Hạ Long OSAKA	Số 5702075936 cấp lần đầu ngày 05/02/2021	Lô A15, Cụm công nghiệp Nam Sơn, xã Nam Sơn, huyện Ba Chẽ, tỉnh Quảng Ninh	Bán buôn máy móc, thiết bị y tế
--	---	--	---------------------------------

CÔNG TY CỔ PHẦN SẢN XUẤT PHẦN MỀM Y TẾ VIỆT			
	2020	2021	Tỷ trọng
Tổng tài sản	-	34.259.157.044	-
Tổng nguồn vốn	-	34.259.157.044	-
Doanh thu thuần	-	41.958.000.000	-
Lợi nhuận trước thuế	-	37.865.968.503	-
Lợi nhuận sau thuế	-	37.865.968.503	-

(Nguồn: Báo cáo tài chính công ty cổ phần sản xuất phần mềm y tế Việt)



CÔNG TY CỔ PHẦN SẢN XUẤT THIẾT BỊ CNC LẠNG SƠN OSAKA			
	2020	2021	Tỷ trọng
Tổng tài sản	-	17.995.974.262	-
Tổng nguồn vốn	-	17.995.974.262	-

(Nguồn: Báo cáo tài chính công ty cổ phần SXTB CNC Lạng Sơn Osaka)

Các lợi thế của công ty khi là công ty hoạt động lâu năm có uy tín trên thị trường thiết bị y tế Việt Nam

- + Công ty Cổ Phần Sara Việt Nam với bề dày kinh nghiệm lên đến trên 15 năm trong lĩnh vực cung cấp, lắp đặt, sửa chữa, bảo hành, bảo trì thiết bị y tế
 - + Là đại diện của nhiều hãng về thiết bị chuẩn đoán hình ảnh và rất nhiều hãng thiết bị y tế nổi tiếng trên thế giới như Tosoh, Fujifilm, Canon, Codonics, Kusukusu, Kato...
 - + Đội ngũ kĩ sư service giàu kinh nghiệm, chuyên môn với trình độ cao, được đào tạo chính hãng, có khả năng lắp đặt, sửa chữa, bảo hành và bảo trì thiết bị chuyên nghiệp mang đến cho khách hàng 1 dịch vụ hoàn hảo và độ tin cậy cao
- Chúng tôi hoàn toàn tự tin về chất lượng thiết bị đầu tư cho phòng khám cũng như khả năng vận hành thiết bị tối ưu, đảm bảo hoạt động hiệu quả và tối đa tuổi thọ.
- + Công ty đã cung cấp thiết bị y tế cho các bệnh viện lớn nhỏ trên cả nước, có mối quan hệ hợp tác, quen biết với đội ngũ bác sĩ, chuyên gia uy tín đến từ các bệnh viện nổi tiếng bậc nhất trên toàn quốc như Bạch Mai, Việt Đức, Chợ Rẫy, Phổi Trung Ương, Nhi Trung ương, Phụ sản Trung ương,... Do vậy công ty hoàn toàn có thể hợp tác được với đội ngũ bác sĩ, y tá và nhân viên giàu kinh nghiệm, giỏi chuyên môn đảm bảo chất lượng chẩn đoán, khám chữa bệnh tốt nhất.
 - + Công ty có nguồn vốn đầu tư dồi dào, có đủ khả năng kinh tế để đầu tư các PK với cơ sở vật chất, thiết bị hiện đại, tối tân nhất, triển khai các hệ thống PACS (Picture Archiving and Communication System - Hệ thống thông tin và lưu trữ hình ảnh) và LIS (Laboratory Information System) để kết nối và trao đổi dữ liệu giữa các cơ sở, bệnh viện, phòng khám...

Sử dụng công nghệ này là điểm mấu chốt tạo ra lợi thế nổi bật của công ty để kết hợp được với đội ngũ chuyên gia nói trên trong chẩn đoán kết quả. Khách hàng của công ty hoàn toàn có thể được chẩn đoán bởi các chuyên gia, bác sĩ hàng đầu - điều này vừa thu hút bệnh nhân mạnh mẽ vừa đáp ứng nhu cầu khám của bộ phận người dân có thu nhập cao muốn hưởng các dịch vụ cao cấp và uy tín. Các hệ thống này sẽ được triển khai khi có một số lượng phòng khám, trung tâm cụ thể hình thành cùng với một cơ sở dữ liệu bệnh nhân nhất định.

+ Khám chữa bệnh bảo hiểm y tế: với kinh nghiệm làm việc và mối quan hệ tốt đẹp lâu năm với cơ quan bảo hiểm, công ty sẽ thu hút được lượng thẻ bảo hiểm khám bệnh từ 30000-35000 thẻ (con số thẻ dao động tùy vào địa điểm phòng khám/trung tâm đặt và quy định nhà nước cũng như tình hình thực tế địa phương).

+ Đội ngũ kinh doanh trải dài 64 tỉnh thành trên cả nước: phụ trách tìm kiếm và chăm sóc nguồn khách hàng ổn định cho các phòng khám.

+ Các chuyên gia nước ngoài của nhà sản xuất trực tiếp đến Việt Nam, hỗ trợ tối đa về kĩ thuật, giúp mang lại cho khách hàng dịch vụ tối ưu nhất

Giải pháp của công ty

Với những nguồn lực mạnh mẽ nói trên, chúng tôi tự tin tạo ra được khác biệt so với các cơ sở tư nhân hiện tại và mạnh dạn đầu tư xây dựng chuỗi phòng khám hiện đại kĩ thuật cao phân bố trên khắp cả nước.



Địa điểm xây dựng chuỗi phòng khám

+ Các phòng khám được đặt tại 30/63 tỉnh thành của cả nước. Căn cứ vào mật độ dân số cũng như tình hình phát triển kinh tế chung của các địa phương, công ty sẽ lựa chọn các tỉnh có mật độ dân số cao và có nền kinh tế tương đối phát triển trở lên để đầu tư.

+ Địa bàn khám lưu động: Tập trung vào các khu công nghiệp, khu chế xuất tại các tỉnh:

- Miền Bắc: Hà Nội, Hải Phòng, Hải Dương, Hưng Yên, Hà Nam, Vĩnh Phúc, Bắc Ninh, Quảng Ninh, Bắc Giang.



- Miền Nam: Hồ Chí Minh, Bình Thuận, Đồng Nai, Bình Dương, Long An, Bà Rịa Vũng Tàu, Tây Ninh, Tiền Giang, Bình Phước, An Giang, Bạc Liêu, Bến Tre, Vĩnh Long, Đồng Tháp, Cà Mau, Trà Vinh, Cần Thơ, Kiên Giang, Hậu Giang, Sóc Trăng
- Miền Trung: Đà Nẵng, Thừa Thiên Huế, Khánh Hòa, Quảng Ngãi, Quảng Nam, Bình Định, Phú Yên, Gia Lai, Đắk Nông, Đắk Lắk, Kon Tum
- Danh sách các khu công nghiệp tại các vùng kinh tế trọng điểm:
(theo tài liệu của Tổng cục Thống kê)

KHU VỰC BẮC BỘ		Số lượng KCN	Số lượng CBCNV
1	THỦ ĐÔ HÀ NỘI	14	9.421.000
2	TỈNH VĨNH PHÚC	18	103.500
3	TỈNH QUẢNG NINH	9	145.200
4	TỈNH BẮC NINH	14	157.500
5	THÀNH PHỐ HẢI PHÒNG	6	280.300
6	TỈNH HƯNG YÊN	12	118.900
7	TỈNH HẢI DƯƠNG	14	220.100
8	HÀ NAM	9	131.100
9	BẮC GIANG	5	92.800
10	NAM ĐỊNH	12	200.800
11	NINH BÌNH	2	118.100
12	THÁI BÌNH	11	165.600
13	HÒA BÌNH	8	55.500
TỔNG SỐ		131	2.731.500

KHU VỰC NAM BỘ			
1	BÌNH THUẬN	6	102.500
2	HỒ CHÍ MINH	18	1.544.880
3	ĐỒNG NAI	31	444.500
4	BÌNH DƯƠNG	26	451.900
5	LONG AN	36	100.600
6	BÀ RỊA VŨNG TÀU	13	113.900
7	TỈNH TÂY NINH	4	96.200
8	TỈNH TIỀN GIANG	5	97.900
9	TỈNH BÌNH PHƯỚC	7	47.900
10	AN GIANG	5	27.100
11	BẠC LIÊU	5	50.100
12	BẾN TRE	2	63.400
13	CÀ MAU	4	37.000
14	VĨNH LONG	4	61.600
15	ĐỒNG THÁP	9	72.700
16	TRÀ VINH	3	34.300
17	CẦN THƠ	10	155.200
18	SÓC TRĂNG	4	55.300
19	HẬU GIANG	3	25.800
20	KIÊN GIANG	6	98.100
TỔNG SỐ		201	3.578.380

KHU VỰC TRUNG BỘ			
1	THÀNH PHỐ ĐÀ NẴNG	6	237.300
2	TỈNH THỪA THIÊN HUẾ	3	105.000
3	TỈNH KHÁNH HÒA	5	167.800
4	TỈNH QUẢNG NGÃI	6	61.700
5	TỈNH QUẢNG NAM	8	113.800
6	TỈNH BÌNH ĐỊNH	7	169.200
7	TỈNH PHÚ YÊN	4	65.300
TỔNG SỐ		39	920.100
TỔNG 3 MIỀN		371	7.229.980

4. ĐỊNH HƯỚNG PHÁT TRIỂN

Mục tiêu của Công ty

Năm 2021 kết thúc trong bối cảnh hoạt động kinh doanh gặp nhiều khó khăn. Lĩnh vực kinh doanh của SRA nói riêng và cả nền kinh tế nói chung có sự thay đổi lớn về những mối quan tâm, trình tự ưu tiên và phương thức bố trí nguồn nhân lực. Trong khi Nhà nước ưu tiên đối phó với dịch bệnh ; Doanh nghiệp lại trăn trở về phương hướng kinh doanh, tổ chức chuỗi cung ứng và bộ máy hoạt động. SRA là doanh nghiệp buôn bán /cho thuê máy móc thiết bị và chuyển giao công nghệ trong lĩnh vực y tế nên đối diện đồng thời với khó khăn và cơ hội: khó khăn để vừa vận hành vừa đảm bảo an toàn cho toàn thể nhân viên do đặc thù phải tiếp xúc với nhiều cơ sở y tế trên địa bàn các tỉnh khác, khó khăn phải duy trì tốc độ cung ứng khi thương mại nước ngoài gặp nhiều gián đoạn, khó khăn khi khách hàng hủy hợp đồng và đối mặt với khó khăn tài chính... đi cùng cơ hội tham gia một số ngành hàng mới.

Năm 2021 sẽ làm một năm nhiều thử thách khi dịch bệnh Covid-19 vẫn đang gây ra nhiều thiệt hại cho ngân sách nhà nước, cho năng lực tài chính của đối tác và bản thân Công ty. Trong khó khăn Chúng tôi thấy sức ép và cơ hội thay đổi. Công ty đang thực hiện rà soát, điều chỉnh mô hình



kinh doanh, cơ cấu các khoản đầu tư, nâng cao chất lượng nhân sự cũng như hiệu quả công việc. HĐQT cùng Ban lãnh đạo Công ty tận dụng cơ hội, vượt qua khó khăn với các mục tiêu sau:

- Ngoài các dòng sản phẩm, hoạt động kinh doanh như: buôn bán/cho thuê máy móc, thiết bị, vật tư tiêu hao y tế; triển khai hệ thống lưu trữ và truyền tải hình ảnh y tế (PACS) tại các bệnh viện; đầu tư, xây dựng các trung tâm xử lý rác thải nguy hại, rác thải y tế, ... Công ty đang nỗ lực đa dạng hóa sản phẩm, đầu tư, xây dựng thêm nhà máy sản xuất tại các khu công nghiệp ở Phú Thọ, Quảng Ninh, Hậu Giang, ...

CHIẾN LƯỢC PHÁT TRIỂN TRUNG DÀI



Phát triển theo chiều sâu

Công ty tiếp tục tìm kiếm nguồn hàng trang thiết bị hiện đại, đầu tư cơ sở hạ tầng, đào tạo, nâng cao chất lượng nguồn nhân lực, áp dụng hệ thống công nghệ thông tin hiện đại trong quản lý. Hướng tới mục tiêu trở thành một trong những doanh nghiệp đi đầu về công nghệ trong ngành.

Phát triển theo chiều rộng

Để tận dụng tối đa nguồn nhân lực và các lợi thế nhằm gia tăng lợi nhuận, Công ty mở rộng phạm vi kinh doanh, phát triển các ngành nghề liên quan đến hoạt động tư vấn chuyển giao công nghệ cao y tế...

Hợp tác với các đối tác chiến lược tiến hành nghiên cứu tính khả thi của các dự án về y tế và môi trường.



Các mục tiêu phát triển bền vững

- Cam kết xây dựng và duy trì hệ thống quản lý sử dụng máy móc thân thiện với môi trường. Tuân thủ các quy định bảo vệ môi trường theo quy định của pháp luật.
- Sử dụng tiết kiệm nguồn tài nguyên (điện, nước, nguyên nhiên vật liệu....)
- Công ty cam kết tích cực tham gia các hoạt động vì cộng đồng, ủng hộ các hoạt động từ thiện, chia sẻ giúp đỡ những khó khăn với cộng đồng (trẻ em chất độc màu da cam, người già không nơi nương tựa....)

5. RỦI RO

Trong năm 2021, kinh tế Việt Nam dự kiến vẫn phải đối mặt với rủi ro, thách thức từ cả bên ngoài và từ nội tại nền kinh tế, trong đó đặc biệt là diễn biến dịch bệnh còn phức tạp. Đại dịch Covid-19 vẫn là rủi ro lớn nhất đối với nền kinh tế thế giới nói chung và nền kinh tế Việt Nam nói riêng trong năm 2021.

Các loại rủi ro:

- Rủi ro kinh tế:
 - i) Dịch covid-19 diễn biến phức tạp, khó lường, vẫn chưa được kiểm soát tại nhiều nước, nhiều khu vực, từ đó ảnh hưởng tới khả năng phục hồi của nền kinh tế thế giới, thương mại và đầu tư toàn cầu.
 - ii) Cạnh tranh chiến lược, căng thẳng thương mại và công nghệ giữa các nước lớn còn diễn ra căng thẳng và khó dự đoán.
 - iii) Thiên tai, lũ lụt ảnh hưởng tới nền kinh tế toàn cầu.
- Rủi ro luật pháp: Công ty cổ phần SARA Việt Nam hoạt động theo mô hình công ty cổ phần, mọi hoạt động của Công ty được điều chỉnh bởi hệ thống các văn bản quy phạm pháp luật bao gồm: Luật doanh nghiệp, Luật chứng khoán, các văn bản pháp luật và các nghị định, thông tư hướng dẫn liên quan. Bên cạnh đó, hoạt động kinh doanh của Công ty chịu ảnh hưởng bởi các chính sách, quy định về môi trường, y tế, ...

- Rủi ro tỷ giá ngoại tệ: SRA hoạt động trong lĩnh vực thương mại, mua bán máy móc, thiết bị y tế được nhập khẩu từ Nhật Bản, Mỹ,... do đó sự thay đổi của tỷ giá ngoại tệ sẽ ảnh hưởng trực tiếp tới hoạt động kinh doanh của Công ty.

- Rủi ro lãi suất: Để phục vụ kinh doanh, đầu tư hầu hết doanh nghiệp đều có sử dụng vốn vay. Những tác động về Lãi suất tiền vay – chi phí sử dụng vốn sẽ ảnh hưởng đến chi phí sản xuất kinh doanh và đầu tư của công ty.





II. TÌNH HÌNH HOẠT ĐỘNG TRONG NĂM

1. Tình hình hoạt động sản xuất kinh doanh
2. Tổ chức và nhân sự
3. Tình hình đầu tư, tình hình thực hiện các dự án
4. Tình hình tài chính
5. Cơ cấu cổ đông, thay đổi vốn đầu tư của chủ sở hữu
6. Báo cáo tác động liên quan đến môi trường và xã hội

1. TÌNH HÌNH HOẠT ĐỘNG SẢN XUẤT KINH DOANH

Kết quả kinh doanh Công ty mẹ

ST T	Chỉ tiêu	Năm 2020 (đồng)	Năm 2021 (đồng)
1	Doanh thu thuần	95.855.328.547	30.556.367.288
2	Lợi nhuận trước thuế	53.591.682.212	97.302.059.503
3	Lợi nhuận sau thuế	53.591.682.212	97.302.059.503

Doanh thu thuần năm 2021 đạt 30.55 tỷ đồng, tương đương 31,88% so với năm 2020; Lợi nhuận sau thuế năm 2021 đạt 97.30 tỷ đồng, tương đương 181,56% so với năm 2020.

Kết quả kinh doanh công ty mẹ

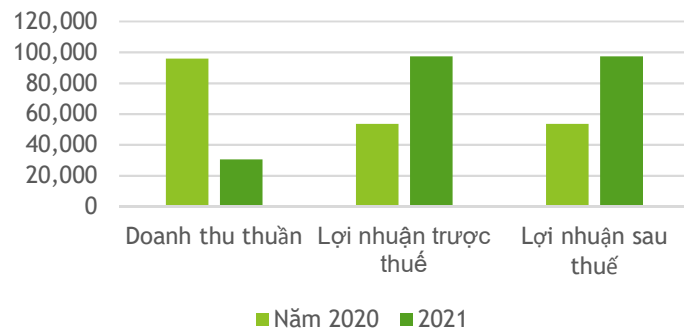

Kết quả kinh doanh hợp nhất

ST T	Chỉ tiêu	Năm 2020 (đồng)	Năm 2021 (đồng)
1	Doanh thu thuần	193.721.177.920	108.946.424.476
2	Lợi nhuận trước thuế	26.332.097.667	62.301.137.849
3	Lợi nhuận sau thuế	26.332.097.667	61.933.853.148

Doanh thu thuần hợp nhất năm 2021 đạt 108,94 tỷ đồng, tương đương 56,23% so với năm 2020; Lợi nhuận sau thuế năm 2021 đạt 61,93 tỷ đồng, tương đương 235,20% so với năm 2020.

Kết quả kinh doanh hợp nhất

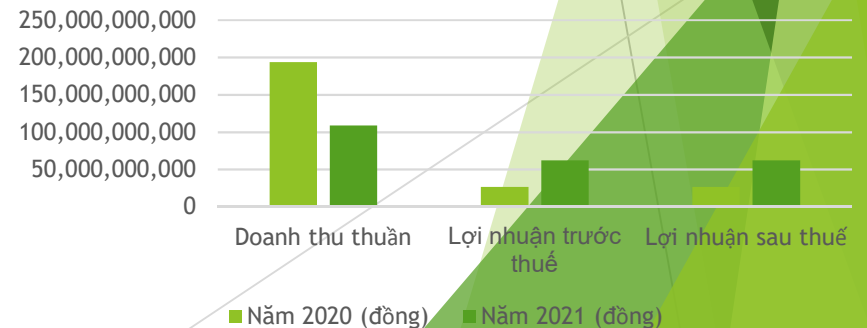

TÌNH HÌNH THỰC HIỆN SO VỚI KẾ HOẠCH

S T T	Chỉ tiêu	Kế hoạch (Triệu đồng)	Thực hiện (Triệu đồng)	Tỷ trọng (Thực hiện/Kế hoạch)
1	Tổng doanh thu	469.000	194.668	41,51%
2	Giá vốn hàng bán	311.000	150.344	48,34%
3	Chi phí bán hàng	2.700	654	24,22%
4	Chi phí quản lý doanh nghiệp	9.500	3.625	38,16%
5	Chi phí tài chính	3.600	15.765	437,92%
6	Lợi nhuận trước thuế	142.200	26.332	18,52%
7	Lợi nhuận sau thuế	134.700	26.332	19,55%

(Nguồn: Báo cáo tài chính hợp nhất kiểm toán năm 2021; Kế hoạch kinh doanh năm 2021 đã được ĐHĐCĐ thường niên 2021 thông qua)

Kết quả kinh doanh năm 2021 chưa đạt so với kế hoạch đề ra: Doanh thu đạt 41,51%; Lợi nhuận sau thuế đạt 19,55 %. Nguyên nhân là trong năm 2021 tình hình dịch bệnh Covid đã ảnh hưởng không nhỏ đến hoạt động kinh doanh của các doanh nghiệp nói chung; mặt khác với đặc thù hoạt động trong lĩnh vực y tế nên năm 2021 Công ty cũng gặp phải một số khó khăn đặc thù của ngành.

Thực hiện so với kế hoạch

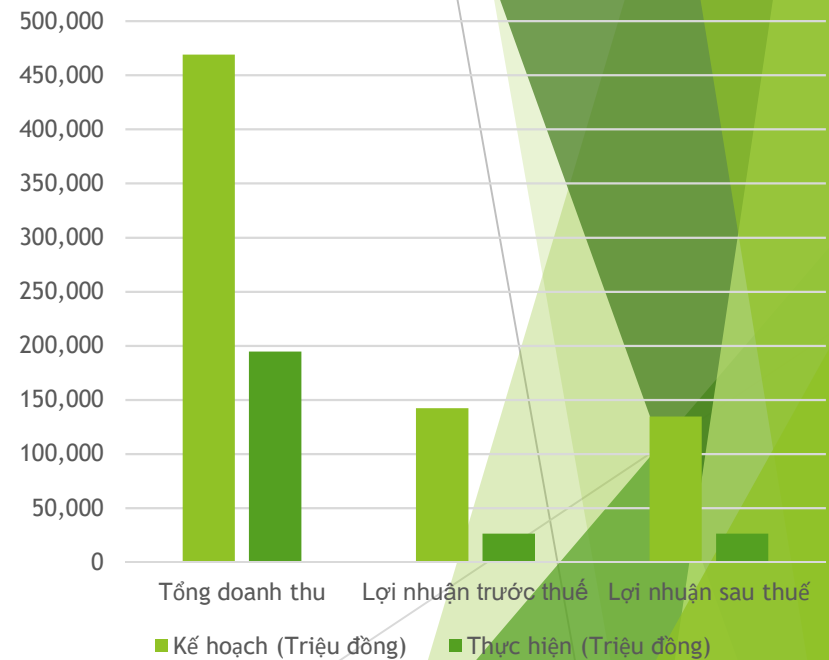

2. TỔ CHỨC VÀ NHÂN SỰ

HỘI ĐỒNG QUẢN TRỊ	
HOÀNG VĂN BA	<ul style="list-style-type: none"> - Chức vụ: Chủ tịch HĐQT - Năm sinh: 1976 - Trình độ chuyên môn: Cử nhân - Số lượng CP sở hữu: 4.274.213 - - Tỷ lệ sở hữu: 9,89% - Bổ nhiệm chức vụ Chủ tịch HĐQT ngày 07/04/2020
NGUYỄN THỊ THU THÙY	<ul style="list-style-type: none"> - Chức vụ: Thành viên HĐQT - Năm sinh: 1984 - Trình độ chuyên môn: Cử nhân kinh tế - Số lượng CP sở hữu : 3.000.000 - Tỷ lệ sở hữu: 6,94%
KAZUYA KIRINO	<ul style="list-style-type: none"> - Chức vụ: Thành viên HĐQT - Năm sinh: 1973 - Trình độ chuyên môn: Cử nhân - Số lượng CP sở hữu: 0 - Tỷ lệ sở hữu: 0 - Bổ nhiệm ngày 29/06/2020

BAN KIỂM SOÁT	
ĐỖ THỊ THU HƯƠNG	<ul style="list-style-type: none"> -Chức vụ: Trưởng BKS -Năm sinh: 1983 -Trình độ chuyên môn: cử nhân kế toán -Số lượng CP sở hữu: 0 -Tỷ lệ sở hữu: 0
TRỊNH THỊ DUYÊN	<ul style="list-style-type: none"> -Chức vụ: Thành viên BKS -Năm sinh: 1979 -Trình độ chuyên môn: cử nhân kế toán -Số lượng CP sở hữu: 0 -Tỷ lệ sở hữu: 0
NGUYỄN THỊ ÁNH TUYẾT	<ul style="list-style-type: none"> -Chức vụ: Thành viên BKS -Năm sinh: 1988 -Trình độ chuyên môn: cử nhân kế toán -Số lượng CP sở hữu: 0 -Tỷ lệ sở hữu: 0

BAN LÃNH ĐẠO	
NGUYỄN MINH TÂM	<ul style="list-style-type: none"> -Chức vụ : Tổng giám đốc -Năm sinh: 1992 -Trình độ chuyên môn: cử nhân kinh tế -Số lượng CP sở hữu: 0 -Tỷ lệ sở hữu : 0 -Bổ nhiệm ngày 21/08/2020
PHẠM THỊ MINH THƯ	<ul style="list-style-type: none"> -Chức vụ: Kế toán trưởng -Năm sinh: 1977 -Trình độ chuyên môn: cử nhân kinh tế -Số lượng CP sở hữu : 0 -Tỷ lệ sở hữu: 0

(Danh sách Hội đồng quản trị và Ban điều hành: Tại ngày 14/03/2022)

SỐ LƯỢNG CÁN BỘ NHÂN VIÊN

ST T	Tiêu chí phân loại	Số lượng	Tỷ lệ
1	Trình độ lao động	29	100%
	Đại học, trên đại học	28	97%
	Cao đẳng	1	3%
	Trung cấp	0	0
	Phổ thông	0	0
2	Giới tính	29	100%
	Nam	15	52%
	Nữ	14	48%



Chính sách nhân sự

- Nguồn nhân lực yếu tố quan trọng hàng đầu cho sự tồn tại và phát triển của Công ty, do đó, Công ty đã và đang có nhiều chính sách hợp lý để người lao động gắn bó làm việc lâu dài với trách nhiệm và hiệu quả cao nhất.
- Công ty hết sức chú trọng đến công tác đào tạo và bồi dưỡng nguồn nhân lực, có chính sách khuyến khích và tạo điều kiện cho cán bộ nhân viên học hỏi trao đổi kiến thức kỹ năng trong công việc. Bên cạnh đó, cán bộ nhân viên trong Công ty cũng có quyền được đề xuất với Công ty việc đăng ký tham gia các loại hình đào tạo từ ngắn hạn đến dài hạn, trong nước hoặc nước ngoài,... phục vụ cho mục đích nâng cao trình độ kiến thức và tay nghề làm việc cũng như mục tiêu thăng tiến trong Công ty
- Bên cạnh các chính sách trên, Công ty cũng có nhiều chính sách quan tâm, chế độ đãi ngộ thỏa đáng nhằm động viên, khuyến khích người lao động như:
- Chế độ thưởng theo hiệu quả kinh doanh.
- Chế độ nghỉ lễ, nghỉ phép theo tiêu chuẩn hàng năm
- Các chế độ khác quy định về quyền lợi của người lao động như: quyền tham gia các tổ chức đoàn thể chính trị, xã hội, các câu lạc bộ chuyên môn.

3. TÌNH HÌNH ĐẦU TƯ CÁC DỰ ÁN

Bệnh viện được đầu tư các trang thiết bị đồng bộ và hiện đại như: Hệ thống các máy móc chẩn đoán hình ảnh (MRI, CT scanner, siêu âm màu 4D), hệ thống siêu lọc máu, hệ thống máy thở, hệ thống Mornitor đa chức năng, 8 phòng mổ tiêu chuẩn quốc tế, hệ thống kiểm soát nhiễm khuẩn được thiết kế một chiều... Áp dụng công nghệ thông tin vào quản lý khám, chữa bệnh đảm bảo thông tin về người bệnh chính xác, thống nhất, bảo mật.

Sau hơn 1 năm đi vào hoạt động chuyên sâu trong lĩnh vực Sản phụ khoa, Nhi khoa, Bệnh viện sẽ tiếp tục nỗ lực không ngừng để ngày càng khẳng định được vị thế là địa chỉ uy tín trong chăm sóc sức khỏe bà mẹ và trẻ em trên địa bàn tỉnh Phú Thọ nói riêng cũng như các tỉnh thành lân cận nói chung.

Ngày 24/09/2019, SRA đã ký Hợp đồng số 01/2019/HĐ/BVĐKPT-SRA với Bệnh viện Đa khoa tỉnh Phú Thọ để đầu tư vào trung tâm sản nhi thuộc Bệnh viện Đa khoa tỉnh Phú Thọ. Số tiền góp vốn: 200.000.000.000 đồng, thời hạn góp 36 tháng. Công ty được cấp Giấy chứng nhận góp vốn tương ứng với từng lần góp vốn. Đến ngày 31 tháng 12 năm 2020, SRA đã góp vào Bệnh viện Đa khoa tỉnh Phú Thọ là 204.227.000.000 đồng. Trung tâm sản nhi thuộc Bệnh viện đa khoa tỉnh Phú Thọ đã chính thức tiếp đón bệnh nhân từ tháng 3/2019. Tuy nhiên do chưa quyết toán được chi phí đầu tư dự án để xác định tỷ lệ phân chia lợi nhuận do đó Công ty chưa đủ cơ sở ghi nhận doanh thu liên quan đến khoản đầu tư này.



Tình hình đầu tư các dự án

Dự án "Khu xử lý tập trung rác thải y tế bằng công nghệ đốt áp suất âm - không khói tại khu xử lý chất thải tập trung xã Tóc Tiên, tỉnh Bà Rịa - Vũng Tàu do Công ty Cổ phần Sara Việt Nam hợp tác với Công ty Cổ phần Sara Vũng Tàu. Dự án có tổng diện tích 01ha, vốn đầu tư 123.434.000.000 đồng, thời hạn hoạt động của Dự án là 50 năm. Công ty cổ phần Sara Việt Nam góp 58.013.980.000 đồng tương đương 47% tổng vốn. Tỷ lệ góp vốn và phân chia lợi nhuận là 47:53. Ngày 12/03/2021, 2 bên đã ký Phụ lục hợp đồng số 01/PLHĐ/1203/2021/SRA-SARAVT, thay đổi tỷ lệ vốn góp vào dự án của SRA là 5% tổng vốn đầu tư và lợi nhuận phân chia là 5% lợi nhuận sau thuế. Đến thời điểm 31/12/2021, SRA đã thu hồi số tiền 51.942.780.000 đồng. Dự án hiện vẫn đang trong giai đoạn hoàn thiện.

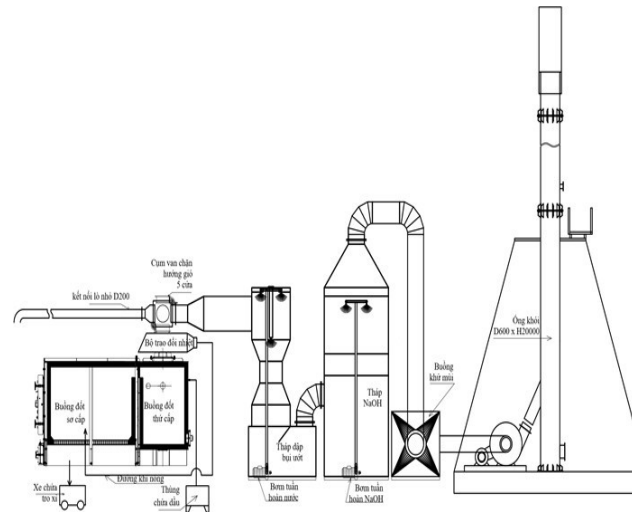

Dự án "Khu xử lý tập trung rác thải y tế bằng công nghệ đốt áp suất âm không khói tại xã Trạm Thản, huyện Phù Ninh, tỉnh Phú Thọ": Công ty Cổ phần Sara Việt Nam ký hợp đồng hợp tác kinh doanh số 1808/2016/HĐHTKD-SRAPT ngày 15/11/2016 với Công ty Cổ phần Sara Phú Thọ thực hiện dự án "Khu xử lý tập trung rác thải y tế bằng công nghệ đốt áp suất âm không khói" tại Phú Thọ. Dự án này có tổng mức đầu tư là 78 tỷ đồng, trong đó, SRA góp 3,9 tỷ đồng (tương đương với 5% tổng mức đầu tư). Tỷ lệ góp vốn và phân chia lợi nhuận là 5:95. Dự án đã chính thức khai trương vào ngày 21/03/2020.

4. TÌNH HÌNH TÀI CHÍNH

Chi tiêu	Năm 2021 (triệu đồng)	Năm 2020 (triệu đồng)	%
Tổng giá trị tài sản	601.389	443.502	136%
Doanh thu thuần	108.946	193.721	56%
Lợi nhuận thuần từ hoạt động kinh doanh	61.954	26.356	136%
Lợi nhuận khác	346	-24	-
Lợi nhuận trước thuế	62.301	26.332	237%
Lợi nhuận sau thuế	61.993	26.332	236%

Nguồn: Báo cáo tài chính hợp nhất kiểm toán năm 2021



Các chỉ tiêu	Năm 2020	Năm 2021
1. Chỉ tiêu về khả năng thanh toán		
+ Hệ số thanh toán ngắn hạn: TS ngắn hạn/ Nợ ngắn hạn	1,37	45,39
+ Hệ số thanh toán nhanh: TS ngắn hạn - Hàng tồn kho Nợ ngắn hạn	1,36	41,84
2. Chỉ tiêu về cơ cấu vốn:		
+ Hệ số nợ/ Tổng tài sản	0,21	0,013
+ Hệ số nợ/ Vốn chủ sở hữu	0,26	0,0132
3. Chỉ tiêu về năng lực hoạt động.		
+ Vòng quay hàng tồn kho: Giá vốn hàng bán/HTK bình quân	17,51	1,44
+ Doanh Thu Thuần/tổng tài sản:	0,44	0,18
4. Chỉ tiêu sinh lời		
+ Hệ số lợi nhuận sau thuế/ Doanh thu thuần	0,14	0,56
+ Hệ số lợi nhuận sau thuế/ Vốn chủ sở hữu	0,07	0,102
+ Hệ số lợi nhuận sau thuế/ tổng tài sản	0,06	0,101
+ Hệ số lợi nhuận từ hoạt động sản xuất kinh doanh/ Doanh thu thuần	0,14	0,57



Những biến động lớn có thể ảnh hưởng tới tình hình tài chính của Tổ chức phát hành kể từ thời điểm kết thúc năm tài chính gần nhất

Nghị quyết Đại hội đồng cổ đông bất thường năm 2020 số 02/2020/SRA/NQ-ĐHĐCĐ ngày 13/12/2020 đã thông qua phương án phát hành cổ phiếu tăng vốn điều lệ từ 251.999.740.000 đồng lên 431.999.740 đồng.

- Tình hình dịch bệnh Covid-19 tiếp tục diễn ra trong những tháng đầu năm 2021 là một biến động lớn có thể ảnh hưởng đến kết quả hoạt động của Công ty.
- Tháng 2/2021, Công ty đã hoàn thành đợt phát hành cổ phiếu riêng lẻ tăng vốn điều lệ từ 252 tỷ đồng lên 432 tỷ đồng, số vốn tăng thêm được Công ty sử dụng để đầu tư thêm máy móc, thiết bị và bổ sung vốn lưu động phục vụ cho hoạt động kinh doanh của Công ty, điều này có thể sẽ góp phần làm gia tăng doanh thu, lợi nhuận của Công ty trong năm 2021.

CƠ CẤU CỔ ĐÔNG

STT	Tên cổ đông	Số lượng cổ đông	Số lượng cổ phần	Tỷ lệ sở hữu (%)	Tỷ lệ biểu quyết (%)
A	Cổ đông trong nước, nước ngoài	4.850	43.199.974	100%	100%
1	Cổ đông trong nước	4.815	43.002.926	99,54%	99,54%
1.1	Tổ chức	7	11.026	0,02%	0,02%
1.2	Cá nhân	4.808	42.991.900	99,52%	99,52%
2	Cổ đông nước ngoài	35	197.048	0,46%	0,46%
2.1	Tổ chức kinh tế có nhà đầu tư nước ngoài nắm giữ 100% vốn điều lệ	6	121.699	0,28%	0,28%
2.2	Tổ chức kinh tế có nhà đầu tư nước ngoài nắm giữ từ trên 50% vốn điều lệ đến dưới 100% vốn điều lệ	0	0	0%	0%
2.3	Cá nhân	29	75.349	0,18%	0,18%
B	Cổ đông lớn, cổ đông khác	4.850	43.199.974	100%	100%
1	Cổ đông lớn	3	11.074.213	25,63%	25,63%
2	Cổ đông khác	4.847	32.125.761	74,37%	74,37%
C	Cổ phiếu quỹ		0		
Tổng cộng			43.199.974	100%	100%

- Mã chứng khoán: SRA
- Sàn niêm yết: HNX
- Ngày giao dịch đầu tiên: 18/01/2008
- Tổng số cổ phần: 43.199.974 cổ phần.
- Loại cổ phần: Cổ phần phổ thông.
- Khối lượng cổ phiếu đang lưu hành: **43.199.974 CP**
- Khối lượng cổ phiếu quỹ: 0 CP

(Nguồn: Danh sách cổ đông SRA ngày 14/03/2022)

TÌNH HÌNH THAY ĐỔI VỐN CHỦ SỞ HỮU

ST T	Hình thức	Số lượng (cổ phần)	Giá trị (đồng)	Ghi Chú
1	Lần đầu	1.000.000	10.000.000.000	Năm 2008
2	Phát hành riêng lẻ	1.000.000	10.000.000.000	Năm 2010
3	Phát hành cho cổ đông hiện hữu	16.000.000	160.000.000.000	Năm 2019
4	Phát hành cổ phiếu chi trả cổ tức	7.119.974	71.199.740.000	Năm 2020
5	Phát hành riêng lẻ	18.000.000	180.000.000.000	Tháng 01/2021
Tổng cộng		43.199.974	431.999.740.000	

Tháng 11 năm 2020, Công ty đã hoàn thành đợt phát hành cổ phiếu để trả cổ tức cho cổ đông hiện hữu, tăng vốn điều lệ từ 180.000.000.000 đồng lên 251.199.740.000 đồng.

Tháng 1 năm 2021, Công ty hoàn thành đợt phát hành cổ phiếu cho cổ đông riêng lẻ, tăng vốn điều lệ từ 251.199.740.000 đồng lên 431.199.740.000 đồng.

Báo cáo kết quả phát hành cổ phiếu trả cổ tức

- Tỷ lệ thực hiện: 100:40 (Người sở hữu 100 cổ phiếu cũ được nhận thêm 40 cổ phiếu mới)
- Mục đích phát hành: Trả cổ tức năm 2019 bằng cổ phiếu
- Ngày chốt danh sách cổ đông để phát hành cổ phiếu để trả cổ tức: Ngày 06/11/2020
- Ngày đăng ký cuối cùng: Ngày 06/11/2020
- Số cổ phiếu đã phân phối: 7.199.974 cổ phiếu
- Số cổ đông được phân phối: 1.812 cổ đông
- Phương thức xử lý cổ phiếu lẻ: Số lượng cổ phiếu phát hành để trả cổ tức cho mỗi cổ đông sẽ được làm tròn xuống hàng đơn vị. Số cổ phiếu lẻ thập phân phát sinh do làm tròn xuống hàng đơn vị (nếu có) sẽ bị hủy bỏ và ghi nhận bổ sung vào lợi nhuận chưa phân phối và để lại năm sau.
- Ngày đăng ký bổ sung số cổ phiếu phát hành để trả cổ tức tại Trung tâm lưu ký chứng khoán: Ngày 04/12/2020
- Ngày giao dịch chính thức của cổ phiếu phát hành để trả cổ tức năm 2019 tại HNX: Ngày 28/12/2020

PHƯƠNG ÁN CHÀO BÁN CỔ PHIẾU CHO CỔ ĐÔNG HIỆN HỮU VÀ PHƯƠNG ÁN SỬ DỤNG VỐN THU ĐƯỢC TỪ ĐỢT CHÀO BÁN

-Tên cổ phiếu chào bán: Cổ phiếu Công ty Cổ phần Sara Việt Nam.

Loại cổ phiếu: Cổ phiếu phổ thông.

Mệnh giá cổ phiếu: 10.000 đồng (Mười nghìn đồng).

Số lượng cổ phiếu chào bán dự kiến: 18.143.989 cổ phần

Tổng giá trị chào bán (tính theo mệnh giá) dự kiến:
181.439.890.000 đồng (Một trăm tám mươi một tỷ, bốn trăm ba mươi chín triệu, tám tám trăm chín mươi nghìn đồng)

-Thời gian chào bán dự kiến: Sau khi được Ủy ban Chứng khoán Nhà nước (“UBCKNN”) chấp thuận. Dự kiến Quý II/2022 – Quý III/2022. ĐHĐCĐ ủy quyền HĐQT điều chỉnh thời gian thực hiện dự kiến trong trường hợp việc chào bán không được hoàn thành trong khoảng thời gian nói trên, đồng thời báo cáo ĐHĐCĐ tại cuộc họp gần nhất.

-Số lượng cổ phiếu chào bán dự kiến: 18.143.989 cổ phần

-Giá bán: 10.000 đồng/Cổ phần

-Vốn điều lệ dự kiến sau khi chào bán: 613.439.630.000 đồng (Sáu trăm mười ba tỷ, bốn trăm ba mươi chín triệu, sáu trăm ba mươi nghìn đồng).

- **Hình thức chào bán:** Chào bán thêm cổ phiếu cho cổ đông hiện hữu

- **Mục đích chào bán:** nâng cao năng lực tài chính để đầu tư góp vốn vào các công ty con, công ty liên kết và bổ sung vốn lưu động phục vụ hoạt động kinh doanh của Công ty.



6. BÁO CÁO TÁC ĐỘNG LIÊN QUAN ĐẾN MÔI TRƯỜNG

Báo cáo tác động liên quan đến môi trường

❖ Quản lý nguồn nguyên liệu

- Tổng lượng nguyên vật liệu được sử dụng để sản xuất và đóng gói các sản phẩm và dịch vụ chính của tổ chức trong năm: không
- Báo cáo tỉ lệ phần trăm nguyên vật liệu được tái chế sử dụng để sản xuất sản phẩm và dịch vụ chính của tổ chức: không

❖ Tiêu thụ năng lượng

- Năng lượng tiêu thụ trực tiếp và gián tiếp : không
- Năng lượng tiết kiệm được thông qua các sáng kiến sử dụng năng lượng hiệu quả: không
- Các báo cáo sáng kiến tiết kiệm năng lượng: không

❖ Tiêu thụ nước

Công ty Cổ phần Sara Việt Nam là công ty hoạt động chủ yếu trong lĩnh vực thương mại, lượng nước sử dụng chỉ phục vụ cho văn phòng.

❖ Báo cáo liên quan đến hoạt động thị trường vốn xanh theo hướng dẫn của UBCKNN

- Công ty đang có những định hướng và áp dụng để phát triển hoạt động thị trường vốn xanh theo hướng dẫn của UBCKNN

❖ Tuân thủ pháp luật về bảo vệ môi trường

- Số lần bị xử phạt vi phạm do không tuân thủ luật pháp và các quy định về môi trường: Không có
- Tổng số tiền do bị xử phạt vi phạm do không tuân thủ luật pháp và các quy định về môi trường: Không có

❖ Báo cáo liên quan đến trách nhiệm đối với cộng đồng địa phương

- Trách nhiệm đối với cộng đồng địa phương luôn được công ty quan tâm thực hiện. Công ty tích cực trong việc đóng góp, ủng hộ các quỹ tại địa phương.



CHÍNH SÁCH LIÊN QUAN ĐẾN NGƯỜI LAO ĐỘNG

Đảm bảo lợi ích người lao động

Công ty luôn đảm bảo lợi ích người lao động thông qua chính sách lương thưởng và phúc lợi cạnh tranh, tạo điều kiện cho người lao động yên tâm làm việc, gắn bó với công ty, góp phần thực hiện mục tiêu phát triển bền vững doanh nghiệp.

Chính sách tiền lương

Công ty đánh giá công việc hàng năm dựa trên mục tiêu công việc, kết quả thực hiện công việc của từng cá nhân và phòng ban để làm cơ sở xét thi đua thưởng cuối năm.

Cơ chế phân phối thu nhập công bằng, hợp lý phù hợp với trình độ năng lực từng cá nhân. Hàng năm, người lao động được xem xét và đánh giá để điều chỉnh thu nhập.

Lương bình quân năm 2021: 12.500.000 đồng/người/tháng



Chính sách khen thưởng

Để khuyến khích người lao động hoàn thành tốt công việc, công ty ban hành chính sách khen thưởng trên hiệu quả công việc.

Chính sách đào tạo

Công ty luôn tạo điều kiện cho người lao động được tham gia các khóa đào tạo giúp cán bộ nhân viên có những kiến thức, kỹ năng cần thiết để hoàn thành nhiệm vụ và phát triển sự nghiệp tại Công ty.

Thực hiện tốt công tác nhân sự và tuyển dụng lao động, xây dựng kế hoạch đào tạo và phát triển nguồn nhân lực dài hạn và đáp ứng được sự phát triển của công ty.



III. BÁO CÁO VÀ ĐÁNH GIÁ CỦA BAN ĐIỀU HÀNH

- Đánh giá hoạt động sản xuất kinh doanh năm 2020
- Tình hình tài chính
- Những cải tiến về cơ cấu tổ chức, chính sách quản lý
- Kế hoạch phát triển của Công ty trong năm 2021

HOẠT ĐỘNG SẢN XUẤT KINH DOANH NĂM 2021

Kinh tế Việt Nam tăng trưởng nhanh dẫn đến nhu cầu sử dụng máy móc, thiết bị y tế tăng cao. Kinh tế tăng trưởng, kèm theo đó là thu nhập của người dân cũng ngày càng cải thiện, thu nhập của người lao động tăng cao kéo theo nhu cầu chăm sóc sức khỏe và nhu cầu sử dụng trang thiết bị, y tế hiện đại ngày càng tăng cao.

Ban quản trị, điều hành luôn chú trọng vào nâng cao hiệu quả hoạt động kinh doanh, tìm kiếm các cơ hội đầu tư, cơ hội kinh doanh mới để góp phần tăng trưởng doanh thu, lợi nhuận. Năm bắt được nhu cầu ngày càng cao của xã hội nên trong năm 2019, Công ty đã hợp tác với Bệnh viên Đa khoa tỉnh Phú Thọ đầu tư xây dựng Trung tâm sản nhi, khi dự án đi vào hoạt động sẽ góp phần mang lại nguồn thu, lợi nhuận cao cho Công ty. Năm 2020, Công ty cũng hợp tác đầu tư với Công ty Cổ phần Tập đoàn Quốc tế Aiko trong Dự án lắp đặt hệ thống máy Spect và trang thiết bị cho Hotlab Spect, hotlab lot tại Bệnh viện đa khoa tỉnh Phú Thọ; hợp tác đầu tư kinh doanh với Công ty Cổ phần Sara Vũng Tàu trong Dự án “Khu xử lý tập trung rác thải y tế bằng công nghệ đốt áp suất âm – không khói trên địa bàn tỉnh Bà Rịa Vũng Tàu”.

Công ty đã thiết lập được và duy trì quan hệ hợp tác với các đối tác có uy tín trong và ngoài nước. Bên cạnh đó, Công ty cũng đã tạo dựng được mối quan hệ sâu rộng với các bệnh viện và trung tâm y tế, hiện nay có các trung tâm y tế và bệnh viện là khách hàng thường xuyên của Công ty như: Bệnh viên đa khoa tỉnh Phú Thọ,...



TÌNH HÌNH TÀI CHÍNH

Tình hình tài sản

STT	Khoản mục	Số đầu năm (triệu đồng)	Số cuối năm (triệu đồng)	Tỷ lệ
1	Tài sản ngắn hạn	124.826	354.712	284,2%
2	Tài sản dài hạn	318.676	246.677	77,4%
	Tổng cộng tài sản	443.502	601.389	135,6%

Tài sản ngắn hạn trong năm 2021 tăng 284,2% do tăng các khoản phải thu ngắn hạn: trả trước cho người bán ngắn hạn tăng từ 31,4 tỷ đồng (đầu năm) lên 259,8 tỷ đồng (cuối năm). Hàng tồn kho và các khoản đầu tư tài chính ngắn hạn trong năm tăng mạnh: hàng tồn kho tăng từ 790 triệu đồng (đầu năm) lên 27,7 tỷ đồng (cuối năm); các khoản đầu tư ngắn hạn (chứng khoán kinh doanh) cũng đã được Công ty thoái vốn toàn bộ trong năm.

Tài sản dài hạn tăng do tăng các khoản phải thu dài hạn khác (là các khoản hợp tác kinh doanh các dự án ở Phú Thọ, Vũng Tàu).

Tình hình nợ phải trả

STT	Khoản mục	Số đầu năm (triệu đồng)	Số cuối năm (triệu đồng)	Tỷ lệ
1	Nợ ngắn hạn	90.573	7.814	8,6%
2	Nợ dài hạn	625	0	-
	Tổng nợ phải trả	91.573	7.814	8,6%

Nợ ngắn hạn giảm từ 90,5 tỷ đồng xuống 7,8 tỷ đồng do giảm khoản vay tài chính đã trả (trong năm công ty đã tất toán khoản vay 80 tỷ đồng từ ngân hàng Việt Á).

Nợ dài hạn giảm từ 625 triệu đồng xuống 0 đồng do kết chuyển khoản vay từ dài hạn sang ngắn hạn.

Tổng nợ phải trả trong năm giảm từ 91,5 tỷ đồng xuống 7,8 tỷ đồng.

KẾ HOẠCH HOẠT ĐỘNG NĂM 2021

Năm 2022, Công ty sẽ tập trung vào các mảng: dự án về môi trường; liên kết đầu tư hệ thống lưu trữ và truyền hình ảnh y tế tại các bệnh viện (PACS); đầu tư xây dựng các nhà máy sản xuất thiết bị, vật tư y tế; bán hàng thiết bị y tế; liên kết xã hội hóa y tế,...

Kế hoạch kinh doanh được đặt ra Với một số mục tiêu cụ thể như sau:

Bám sát thị trường, đảm bảo duy trì tốt các hoạt động kinh doanh của công ty;

Tiếp tục đầu tư, mở rộng các lĩnh vực kinh doanh, đầu tư vào dự án mới sắp triển khai;

Nâng cao chất lượng nguồn nhân lực, tính chuyên nghiệp của cán bộ, nhân viên trong công ty, đào tạo nguồn nhân lực với tầm nhìn dài hạn;

Không ngừng nâng cao chất lượng dịch vụ;

Quản lý tốt chi phí, triệt để tiết kiệm, đảm bảo hiệu quả kinh doanh.



Kế hoạch hoạt động năm 2021

Trên cơ sở định hướng của Hội đồng quản trị, Ban điều hành xác định kế hoạch phát triển trong các năm tiếp theo tập trung vào các mảng: dự án về môi trường; liên kết đầu tư hệ thống lưu trữ và truyền hình ảnh y tế tại các bệnh viện (PACS); đầu tư xây dựng các nhà máy sản xuất thiết bị, vật tư y tế; bán hàng thiết bị y tế, liên kết xã hội hóa y tế,....

Nhằm mục tiêu phát triển và ổn định trong trung và dài hạn, kế hoạch kinh doanh trong các năm tiếp theo đặt ra trên cơ sở tăng trưởng 15%-20% so với kết quả đã đạt được. Một số mục tiêu cụ thể như sau:

- Bám sát thị trường, đảm bảo duy trì tốt các hoạt động kinh doanh của Công ty;
- Tiếp tục đầu tư, mở rộng các lĩnh vực kinh doanh, đầu tư vào các dự án mới sắp triển khai;
- Nâng cao chất lượng nguồn nhân lực, tính chuyên nghiệp của cán bộ, nhân viên trong công ty, đào tạo nguồn nhân lực với tầm nhìn dài hạn;
- Không ngừng nâng cao chất lượng dịch vụ;
- Quản lý tốt chi phí, triệt để tiết kiệm, đảm bảo hiệu quả kinh doanh;

IV. ĐÁNH GIÁ CỦA HỘI ĐỒNG QUẢN TRỊ

Năm 2021, Ban điều hành đã chủ động phối hợp, báo cáo HĐQT để đảm bảo cho HĐQT luôn nắm bắt tình hình hoạt động kinh doanh của Công ty từ đó đưa ra các định hướng, chiến lược sát với thực tế hoạt động. Ngoài ra, sự phối hợp chặt chẽ giữa các khối phòng ban trong công ty góp phần tạo sự ổn định, tính bền vững trong hoạt động của Công ty.

Mặc dù kết quả kinh doanh năm 2021 chưa đạt được kế hoạch đề ra, tuy nhiên Ban điều hành đã nỗ lực trong công tác điều hành, quản lý, đồng thời tuân thủ nghiêm chỉnh các quy trình và quy định trong hoạt động điều hành doanh nghiệp theo Điều lệ, quy chế và quy định pháp luật hiện hành.

Định hướng của HĐQT:

Tiếp tục bám sát và thúc đẩy các dự án xây dựng “Khu xử lý tập trung rác thải y tế bằng công nghệ đốt áp suất âm không khói”. Đồng thời trong năm 2021, Hội đồng quản trị định hướng mở rộng thêm một số ngành nghề kinh doanh mới như sản xuất, phân phối điện năng lượng mặt trời; xây dựng các nhà máy sản xuất thiết bị, vật tư y tế,...



V. QUẢN TRỊ CÔNG TY

- Hội đồng quản trị
- Ban Kiểm soát

Hội đồng quản trị

Hội đồng quản trị là cơ quan quản trị của Công ty, có toàn quyền nhân danh Công ty để quyết định các vấn đề liên quan đến quyền lợi của Công ty, trừ những vấn đề thuộc thẩm quyền của Đại hội cổ đông công đồng. Hội đồng quản trị thường xuyên giám sát hoạt động kinh doanh, hoạt động kiểm soát nội bộ và hoạt động quản lý rủi ro của Công ty. Hội đồng quản trị của Công ty gồm 3 người do Đại hội đồng cổ đông bầu.

Ban kiểm soát

Ban kiểm soát là cơ quan kiểm tra hoạt động tài chính của Công ty, giám sát việc chấp hành chế độ hạch toán, hoạt động của hệ thống kiểm tra và kiểm tra nội bộ của Công ty. Ban kiểm soát thẩm định báo cáo tài chính hàng năm, kiểm tra từng vấn đề cụ thể liên quan đến hoạt động tài chính khi xét thấy cần thiết hoặc theo quyết định của Đại hội đồng cổ đông hoặc theo yêu cầu của cổ đông lớn. Ban kiểm soát báo cáo Đại hội đồng cổ đông về tính chính xác, trung thực và hợp pháp của chứng từ, sổ sách kế toán, báo cáo tài chính và hoạt động của hệ thống kiểm soát nội bộ. Ban kiểm soát của Công ty có 3 người do Đại hội đồng cổ đông bầu.

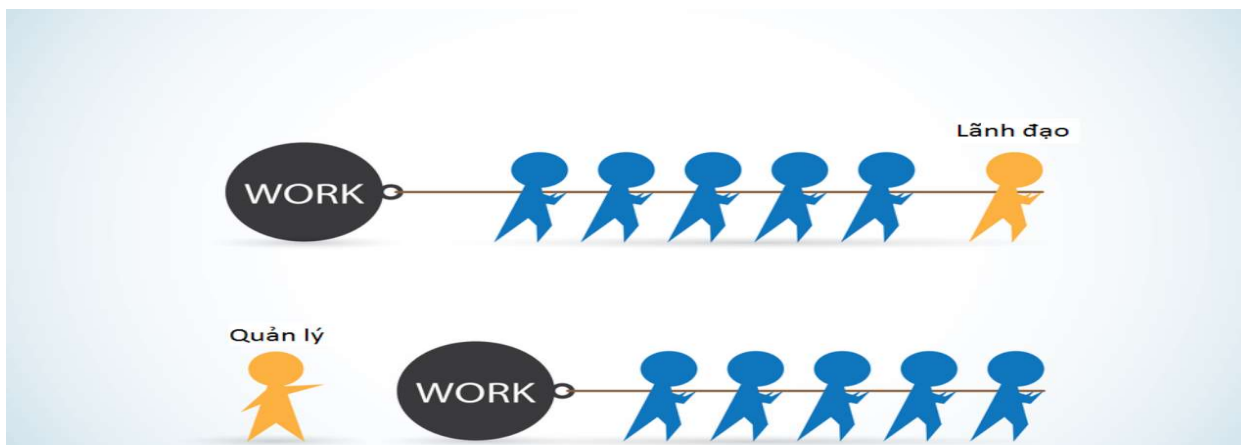

HỘI ĐỒNG QUẢN TRỊ

Nhân sự Hội đồng quản trị

Hoàng Văn Ba – Chủ tịch HĐQT

Họ và tên: Hoàng Văn Ba

Giới tính: Nam

Ngày sinh: 06/06/1976

Nơi sinh: Quảng Ninh

Quốc tịch: Việt Nam

Nguyễn Thị Thu Thùy – Thành viên HĐQT

Họ và tên: Nguyễn Thị Thu Thùy

Giới tính: Nữ

Ngày sinh: 22/11/1984

Nơi sinh: Thái Nguyên

Quốc tịch: Việt Nam

Karuya Kirino – Thành viên HĐQT

Họ và tên: Karuya Kirino

Giới tính: Nam

Ngày sinh: 13/03/1973

Nơi sinh: Nhật Bản

Quốc tịch: Nhật Bản

	Chức vụ	Tỷ lệ sở hữu cổ phần	Thu nhập trong năm 2021 (đồng)
Hoàng Văn Ba	Chủ tịch HĐQT	9,89%	0
Nguyễn Thị Thu Thùy	Thành viên HĐQT không điều hành	6,94%	0
Ông Karuya Kirino	Thành viên HĐQT độc lập	0%	0

Các cuộc họp của Hội đồng quản trị trong năm 2021

Trong năm 2021, HĐQT đã tổ chức các cuộc họp định kỳ và bất thường để đưa ra các phương hướng hoạt động và chỉ đạo kịp thời các hoạt động sản xuất kinh doanh của công ty.

Stt	Số Nghị quyết/ Quyết định	Ngày	Nội dung
01	1901/2021/NQHĐQT/SRA	19/01/2021	- Nghị quyết HĐQT thoái vốn tại Công ty cổ phần SXKD thiết bị y tế môi trường Phú Thọ.
02	02.02/2021/NQHĐQT/SRA	02/02/2021	- Nghị quyết HĐQT thành lập công ty con tại Hậu Giang và chấm dứt hoạt động công ty con tại Campuchia
03	03.02/2021/NQ-HĐQT/SRA	03/02/2021	- Nghị quyết HĐQT thông qua hợp đồng vay/cho vay và bảo lãnh công ty con
04	23.02/2021/NQHĐQT/SRA	23/02/2021	- Nghị quyết HĐQT thông qua của người đại diện phần vốn của SRA tại công ty con
05	28.04/2021/NQHĐQT/SRA	28/04/2021	- Nghị quyết HĐQT v/v gia hạn thời gian hợp ĐHĐCĐ thường niên năm 2021; thời gian chốt danh sách cổ đông tham dự họp; Phê duyệt giao dịch với bên có liên quan
06	0361/2021/NQ-HĐQT	03/06/2021	- Nghị quyết HĐQT triển khai thực hiện phương án phát hành cổ phiếu ra công chúng tang vốn điều lệ đã được ĐHĐCĐ bất thường năm 2020 thông qua ngày 13/12/2020 và một số nội dung khác liên quan tới đợt phát hành

07	0362/2021/NQ-HĐQT	03/06/2021	- Nghị quyết HĐQT v/v thông qua hồ sơ đăng ký chào bán cổ phiếu ra công chúng
08	0363/2021/NQ-HĐQT	03/06/2021	- Nghị quyết HĐQT triển khai niêm yết cổ phiếu trên hệ thống giao dịch chứng khoán
09	0806/2021/NQHĐQT	08/06/2021	- Nghị quyết HĐQT thông qua tài liệu họp Đại hội đồng cổ đông thường niên năm 2021
10	1706/2021NQ-HĐQT/SRA	17/06/2021	- Nghị quyết HĐQT thành lập công ty con tại Hà Tĩnh
11	01/2021/SRA/NQ-ĐHĐCĐTN	30/06/2021	- Nghị quyết ĐHĐCĐ thường niên năm 2021
12	2008/2021/NQ-HĐQT	20/08/2021	- Nghị quyết HĐQT
13	0809/2021/NQHĐQT/SRA	08/09/2021	- Nghị quyết thành lập Ủy ban kiểm toán nội bộ và ban hành Quy chế hoạt động của Ủy ban kiểm toán nội bộ
14	1709/2021/NQHĐQT/SRA	17/09/2021	- Nghị quyết góp vốn thành lập Công ty cổ phần phòng khám Việt Nam – Osaka
15	1410/2021/NQHĐQT/SRA	14/10/2021	- Nghị quyết sửa đổi bổ sung Điều lệ công ty
16	0812/2021/NQHĐQT/SRA	08/12/2021	- Nghị quyết thông qua việc chuyển nhượng toàn bộ phần vốn góp tại Công ty cổ phần đầu tư kỹ thuật cao Cần Thơ
17	0712/2021/NQHĐQT/SRA	07/12/2021	- Nghị quyết thông qua Hợp đồng , giao dịch với Người có liên quan
18	1412/2021/NQHĐQT/SRA	14/12/2021	- Nghị quyết thông qua việc góp vốn và Công ty cổ phần PK Healthcare Vũng Tàu
19	2712/2021/NQHĐQT/SRA	27/12/2021	- Nghị quyết điều chỉnh phương án sử dụng vốn chi tiết của đợt phát hành cổ phiếu riêng lẻ

Hoạt động giám sát của Hội đồng quản trị đối với Ban Tổng Giám đốc:

- Thường xuyên giám sát việc tổ chức thực hiện kế hoạch sản xuất kinh doanh. Yêu cầu Ban Tổng giám đốc báo cáo thường xuyên kết quả thực hiện theo từng kỳ sản xuất. Đề ra giải pháp kịp thời nhằm nâng cao hiệu quả sản xuất kinh doanh.
- Hàng tháng tổ chức họp giao ban toàn Công ty với thành phần bao gồm: Hội đồng quản trị, Ban kiểm soát, Ban Tổng giám đốc, Trưởng các phòng ban phân xưởng để đánh giá tình hình thực hiện nhiệm vụ sản xuất kinh doanh, kết quả thực hiện, đề ra kế hoạch chi tiết cho các đơn vị trong tháng tới, giải quyết các vấn đề còn tồn tại trong quá trình sản xuất kinh doanh của Công ty.
- Thường xuyên nhắc nhở đôn đốc Ban Tổng giám đốc thực hiện báo cáo và công bố thông tin cho đúng với các quy định của Pháp luật hiện hành.

Hoạt động của các tiểu ban thuộc Hội đồng quản trị:

Hội đồng quản trị SRA thông qua thành lập 2 tiểu ban của HĐQT gồm:

- Tiểu ban nhân sự, lương, thưởng: Tư vấn, tham mưu cho HĐQT trong việc hoạch định chiến lược phát triển nguồn nhân lực, cán bộ quản lý cấp cao, công tác quản lý lao động và tiền lương, tiền thưởng trong công ty; Xây dựng và thực hiện các chính sách quản lý liên quan đến công tác tổ chức cán bộ của Công ty.
- Tiểu ban chính sách phát triển: Xác định các chiến lược phát triển, mục tiêu và kế hoạch cũng như những chỉ tiêu thành tích cơ bản của Công ty; Xác định các ưu tiên hoạt động; Xây dựng chính sách cổ tức; Đánh giá hiệu quả dài hạn các hoạt động của Công ty.

Các kế hoạch, định hướng của Hội đồng quản trị

Trong thời gian sắp tới, tiếp tục thực hiện theo định hướng 5 năm 2017 – 2022 :

- Theo sát thị trường, đảm bảo duy trì các hoạt động kinh doanh chính ổn định, mở rộng lĩnh vực hoạt động, đảm bảo chất lượng dịch vụ.
- Huy động và sử dụng hiệu quả các nguồn vốn để phát triển và mở rộng các dự án chiến lược.
- Nâng cao năng lực quản trị doanh nghiệp. Tập trung vào việc chỉ đạo nâng cao hiệu quả hoạt động kinh doanh. Tiếp tục tái cơ cấu góp phần tăng trưởng lợi nhuận của các công ty thành viên.
- Mở rộng và tăng cường hợp tác với các đơn vị trong nước và quốc tế để cùng nhau nắm bắt cơ hội, cùng phát triển.
- Tăng cường công tác kiểm tra giám sát phòng ngừa rủi ro kinh doanh, đảm bảo an toàn vốn của cổ đông.
- Xây dựng văn hóa doanh nghiệp tiên tiến, đặc trưng, đào tạo nguồn nhân lực gắn với hiệu quả kinh doanh.
- Phát huy các nguồn lực hiện có và khắc phục những tồn tại.
- Lựa chọn hạng mục đầu tư, quy mô đầu tư để tiếp tục mở rộng và phát triển sản xuất kinh doanh, đưa công ty sang một giai đoạn phát triển mới, tăng trưởng cả về quy mô và hiệu quả kinh tế.

- Không ngừng nâng cao hiệu quả hoạt động của HĐQT trên cơ sở tuân thủ chặt chẽ các quy định của pháp luật, điều lệ Công ty, tập trung chính vào thực hiện chức năng giám sát hoạt động của HĐQT đối với Ban điều hành, cán bộ quản lý và các mặt hoạt động của Công ty.
- HĐQT và Ban điều hành tập trung mọi nguồn lực để đảm bảo hiệu quả sản xuất kinh doanh năm 2021 và những năm tiếp theo.



BAN KIỂM SOÁT

Thành viên và cơ cấu của Ban kiểm soát Công ty

St t	Thành viên BKS	Chức vụ	Ngày bắt đầu/không còn là thành viên BKS	Số buổi họp BKS tham dự	Tỷ lệ tham dự họp
01	Đỗ Thị Hương Thu	Trưởng BKS	Bổ nhiệm: 17/09/2016	03	100%
02	Trịnh Thị Duyên	TV BKS	Bổ nhiệm: 17/09/2016	03	100%
03	Nguyễn Thị Ánh Tuyết	TV BKS	Bổ nhiệm: 17/09/2016	03	100%



Hoạt động của Ban kiểm soát trong năm 2021

Ban kiểm soát đã duy trì thường xuyên việc giám sát các hoạt động của Công ty. Các thành viên trong Ban kiểm soát đã nghiêm chỉnh thực hiện tốt các nhiệm vụ được phân công và thường xuyên trao đổi đánh giá tình hình hoạt động của Công ty để có ý kiến tham gia kịp thời tới Hội đồng quản trị và Ban Giám đốc.

- Xem xét tính pháp lý, trình tự, thủ tục ban hành các Nghị quyết, Quyết định của Hội đồng quản trị, Ban Tổng giám đốc trong năm 2019 theo các quy định của pháp luật và của Công ty.
- Tham gia ý kiến, đưa ra các kiến nghị với HĐQT, Ban Tổng giám đốc Công ty về các vấn đề liên quan đến hoạt động của Công ty.
- Kiểm tra, giám sát việc triển khai và kết quả thực hiện Nghị quyết của Đại hội đồng cổ đông thường niên năm 2019 đối với HĐQT và Ban Tổng giám đốc .
- Đề xuất lựa chọn Công ty kiểm toán độc lập để thực hiện kiểm toán báo cáo tài chính hàng năm, bao gồm giai đoạn soát xét báo cáo tài chính 6 tháng và báo cáo tài chính kết thúc niên độ kế toán.
- Thẩm tra các Báo cáo tài chính quý, bán niên, năm nhằm đánh giá tính trung thực và hợp lý của các số liệu tài chính, phù hợp với các chuẩn mực, chế độ kế toán và chính sách tài chính hiện hành của Việt Nam.
- Kiểm soát việc tuân thủ các quy định về công bố thông tin của Công ty theo các quy định của pháp luật

Giám sát tình hình thực hiện các Nghị quyết của Đại hội đồng cổ đông năm 2021

Năm 2021, Hội đồng quản trị và Ban Giám đốc đã thực hiện tốt các nhiệm vụ được quyết nghị trong Nghị quyết Đại hội đồng cổ đông năm 2021 như:

- Thực hiện và bám sát kế hoạch kinh doanh đã được Đại hội đồng cổ đông thông qua tại Đại hội đồng cổ đông thường niên năm 2021;
- Hội đồng quản trị đã thực hiện việc chi trả cổ tức cho cổ đông bằng tiền mặt và bằng cổ phiếu theo đúng nghị quyết ĐHĐCĐ thông qua;
- Hội đồng quản trị và Ban Giám đốc đã thực hiện việc tuân thủ theo quy định của Pháp luật và Điều lệ Công ty trong việc quản lý, điều hành Công ty;
- Việc tăng vốn điều lệ thông qua phát hành thực hiện theo đúng các Nghị quyết Đại hội đồng cổ đông.

Giám sát tình hình tài chính năm 2021

BKS thực hiện việc trao đổi với kiểm toán độc lập về phạm vi kiểm toán, kết quả kiểm toán và các vấn đề khác cần quan tâm trong hệ thống kiểm soát nội bộ.

Định kỳ rà soát phân tích thông tin, số liệu trên các báo cáo tài chính.

Căn cứ vào các báo cáo định kỳ và số liệu phân tích do Ban Giám đốc trình bày tại các cuộc họp của Hội đồng quản trị, BKS đánh giá:

- Các chỉ số cơ bản về tình hình công nợ, vốn vay, tính thanh khoản, hiệu quả sử dụng tài sản, trích lập dự phòng đều đạt.
- Kết quả doanh thu, lợi nhuận của hoạt động kinh doanh của Công ty tuy chưa đạt được kế hoạch đề ra nhưng cũng khá khả quan trong tình hình năm 2021 nhiều khó khăn, biến động.
- Báo cáo tài chính năm 2021 của Công ty đã phản ánh đầy đủ tình hình hoạt động kinh doanh, tài chính của Công ty và được trình bày theo các mẫu báo cáo theo quy định, phù hợp với các chuẩn mực kế toán Việt Nam và các quy định hiện hành.

Giám sát tình hình hoạt động năm 2021

BKS đã theo dõi sát sao thông qua việc trao đổi thường xuyên và đóng góp ý kiến với Hội đồng quản trị và Ban Giám đốc về quản trị rủi ro trong hoạt động đầu tư và hoạt động kinh doanh của Công ty. Những rủi ro phát hiện thông qua hoạt động kiểm soát sẽ được kiến nghị kịp thời nhằm giảm thiểu rủi ro, ngăn ngừa hoặc chia sẻ rủi ro phù hợp quy định của pháp luật và đảm bảo lợi ích của các bên liên quan.

BKS nhận thấy không có rủi ro đáng kể trong hệ thống quy trình quản lý của Công ty cũng như việc tuân thủ pháp luật, điều lệ và quy định của các cá nhân và đơn vị liên quan.



Kế hoạch hoạt động của Ban kiểm soát trong năm 2022

Tiếp tục thực hiện công việc kiểm tra, giám sát theo chức năng, nhiệm vụ quy định tại Luật Doanh nghiệp và Điều lệ Công ty.

- Thực hiện các cuộc kiểm tra, kiểm soát định kỳ, bất thường liên quan đến các mặt sản xuất, kinh doanh của Công ty: nghiệm thu, thanh quyết toán đối với các đối tác.
- Giám sát HĐQT, Ban điều hành công ty thực hiện Nghị quyết của Đại hội đồng cổ đông năm 2022.
- Thực hiện các công tác khác theo chức năng, nhiệm vụ của Ban Kiểm soát.
- Xây dựng định mức kinh phí hoạt động, biện pháp tiết giảm chi phí 10% tại các phòng, ban.
- Tính hợp lý và hợp pháp của các văn bản quản lý nội bộ do Công ty ban hành.
- Xem xét, kiểm tra tính tuân thủ nghị quyết, tuân thủ luật kế toán đối với công tác hạch toán kế toán, công tác lập báo cáo tài chính hàng năm.
- Thường xuyên cập nhật kiến thức mới về quản trị doanh nghiệp, quản trị rủi ro, về thuế, kế toán, tài chính.
- Nghiên cứu, tư vấn cho Hội đồng quản trị, Ban Giám đốc khi cần thiết nhằm quản trị tốt nhất các rủi ro trong hoạt động kinh doanh của Công ty.

Các khách hàng, nhà cung cấp lớn của Công ty

TT	Tên đối tác	Sản phẩm	Giá trị giao dịch (tỷ đồng)	Thời gian thực hiện	Mối quan hệ với người nội bộ và cổ đông lớn
I	Khách hàng				
1	Công ty cổ phần Sara Vũng Tàu	Phần Mềm Alma, Mach 7...	13,90	Quý 1/2020	Không
2	Công ty cổ phần công nghệ cao y tế và môi trường Hạ Long TOKYO	HĐ bán phim	1,80	Quý 1/2020	Không
II	Nhà cung cấp				
1	Công ty TNHH thiết bị y học Nhật	Lò đốt rác	63,08	Quý 1/2020	Không
2	Công ty cổ phần đầu tư LOU	Lò đốt rác	31,54	Quý 1/2020	Không
3	Công ty cổ phần Vinam	Phần Mềm Alma, Mach 7...	9,70	Quý 1/2020	Không
4	Công ty Cổ phần Kanpeki Nhật Bản	Phần mềm Alma, March 7	14,297	Quý 3/2021	Không



VI. BÁO CÁO TÀI CHÍNH

- Báo cáo kiểm toán độc lập
- Bảng cân đối kế toán
- Bảng kết quả hoạt động kinh doanh
- Báo cáo lưu chuyển tiền tệ

- Báo cáo tài chính riêng và hợp nhất năm 2021 của SRA đã được kiểm toán bởi Công ty TNHH Kiểm toán Nhân Tâm Việt.
- Báo cáo tài chính đã được đăng tải trên trang điện tử của Công ty tại địa chỉ:
- Báo cáo hợp nhất: <https://sara.com.vn/bao-cao-tai-chinh-hop-nhat-nam-2021-va-giai-trinh-loi-nhuan/>
- Báo cáo riêng: <https://sara.com.vn/bao-cao-tai-chinh-rieng-nam-2021-va-giai-trinh-loi-nhuan/>

Hà Nội, ngày 18 tháng 04 năm 2022
CÔNG TY CỔ PHẦN SARA VIỆT NAM