



NHỰA TIỀN PHONG

LAN TỎA HẠNH PHÚC KẾT NỐI TƯƠNG LAI



**BÁO CÁO
THƯỜNG NIÊN
2022**



www.nhuatienphong.vn

Mục Lục

01 CHƯƠNG

Trang	
4	DANH MỤC TỪ VIẾT TẮT
6	THÔNG điệp CỦA CHỦ TỊCH HỘI ĐỒNG QUẢN TRỊ
10 - 43	THÔNG TIN CHUNG VỀ NHỰA TIỀN PHONG
10	Thông tin khái quát
12	Sự kiện nổi bật năm 2022
18	Lịch sử hình thành và phát triển Công ty
21	Quy mô Công ty
26	Định hướng phát triển của Nhựa Tiền Phong
40	Quản trị rủi ro

02 CHƯƠNG

44 - 77	CÁC HOẠT ĐỘNG CỦA NHỰA TIỀN PHONG NĂM 2022
46	Hoạt động sản xuất kinh doanh năm 2022
48	Mô hình tổ chức và quản lý
58	Tình hình tổ chức và nhân sự
60	Tình hình đầu tư và thực hiện dự án
61	Tình hình tài chính
66	Tình hình Cổ đông, Cổ phần
67	Báo cáo đánh giá liên quan đến trách nhiệm về môi trường và xã hội

03 CHƯƠNG

Trang	
78 - 101	BÁO CÁO CỦA BAN ĐIỀU HÀNH
80	Khối Kinh doanh
86	Khối Nhân sự
88	Khối Nghiên cứu và Sản xuất
97	Khối Tài chính
98	Trách nhiệm với xã hội và cộng đồng

04 CHƯƠNG

102 - 111	BÁO CÁO CỦA HỘI ĐỒNG QUẢN TRỊ
104	Các hoạt động chính của Hội Đồng quản trị
107	Đánh giá hoạt động của Ban Điều hành
108	Hoạt động của thành viên HĐQT Độc lập và Ủy Ban Kiểm toán
110	Hoạt động của Ban Kiểm toán nội bộ
111	Kế hoạch hoạt động của HĐQT năm 2023

05 CHƯƠNG

112 - 115	BÁO CÁO PHÁT TRIỂN BỀN VỮNG
114	Phát triển gắn liền với 17 mục tiêu phát triển của Liên hợp quốc

06 CHƯƠNG

116 - 127	BÁO CÁO TÀI CHÍNH
119	Báo cáo của Tổng Giám đốc
120	Báo cáo Kiểm toán độc lập
122	Bảng cân đối Kế toán hợp nhất
124	Báo cáo Kết quả hoạt động kinh doanh hợp nhất
126	Báo cáo Lưu chuyển tiền tệ hợp nhất

DANH MỤC TỪ NGỮ VIẾT TẮT

NTP	:	Công ty Cổ phần Nhựa Thiếu niên Tiền Phong
TNHH	:	Trách nhiệm hữu hạn
ĐHĐCĐ	:	Đại hội đồng cổ đông
HĐQT	:	Hội đồng quản trị
UBKT	:	Ủy Ban Kiểm toán
NPP	:	Nhà phân phối
CBCNV	:	Cán bộ công nhân viên
SCIC	:	Tổng Công ty đầu tư và kinh doanh vốn Nhà nước
SXKD	:	Sản xuất kinh doanh
CTCP	:	Công ty Cổ phần
HĐKD	:	Hoạt động kinh doanh

PCCC	:	Phòng cháy chữa cháy
CNYT	:	Cầu nối yêu thương
TCVN	:	Tiêu chuẩn Việt Nam
BTNMT	:	Bộ Tài nguyên môi trường
BXD	:	Bộ Xây dựng
BHXH	:	Bảo hiểm xã hội
BHYT	:	Bảo hiểm y tế
NLĐ	:	Người lao động
LNST	:	Lợi nhuận sau thuế
ĐVT	:	Đơn vị tính

Kính gửi Quý cổ đông,

Thay mặt Hội đồng quản trị và Ban Lãnh đạo công ty CP Nhựa Thiếu niên Tiền Phong, tôi xin gửi tới Quý cổ đông lời chào trân trọng cùng lời chúc sức khỏe, hạnh phúc và thành công!

Là một doanh nghiệp đã kiên cường vượt qua năm 2021 đầy khốc liệt với kết quả kinh doanh đứng đầu ngành, Nhựa Tiền Phong luôn thấu hiểu những khó khăn và những hệ lụy mà người dân vẫn phải tiếp tục đối diện trong năm tiếp theo, chính vì vậy, Nhựa Tiền Phong đã lựa chọn “Lan toả hạnh phúc, kết nối tương lai” làm chủ đề năm 2022 để thể hiện tinh thần tương thân tương ái vốn có và mong muốn góp sức mang đến cuộc sống tốt đẹp hơn cho xã hội, cộng đồng.

Có thể nói, năm 2022 chính là khoảng thời gian cho các doanh nghiệp củng cố lại hệ thống, gỡ dần những nút thắt, từng bước phục hồi và tạo tiền đề cho sự phát triển mạnh mẽ trong giai đoạn mới. Mặc dù việc phụ thuộc quá nhiều vào nguồn nguyên liệu nhập khẩu khiến các doanh nghiệp ngành nhựa phải đối mặt với sự biến động nhưng với kinh nghiệm và sự kiên cường được tôi luyện trong 62 năm hình thành và phát triển, Nhựa Tiền Phong đã luôn chuẩn bị một tâm thế chủ động, linh hoạt thích ứng với những thay đổi, tìm ra đường sáng trong những gian nan và tạo ra cơ hội trong mỗi thách thức.

Năm 2022 đã đánh dấu những nỗ lực, quyết tâm vượt bậc của Ban Lãnh đạo và tập thể CBNV khi đạt được mức tăng trưởng cao nhất kể từ năm 2019 với tổng doanh thu đạt 5.685 tỷ đồng, tăng hơn 800 tỷ so với năm 2021 và lợi nhuận trước thuế năm 2022 đạt 535 tỷ, vượt 15% so với kế hoạch đề ra.

TIỀN PHONG CÔNG NGHỆ, VỮNG BƯỚC THÀNH CÔNG

Sau 04 năm đẩy mạnh việc tái cơ cấu toàn diện, chuẩn hoá hệ thống quản lý, nâng cao trình độ cho CBCNV, tinh giản các lao động dôi dư, đẩy mạnh hợp tác với các tập đoàn lớn để nghiên cứu sản xuất các sản phẩm dẫn đầu xu thế thị trường, đến nay Nhựa Tiền Phong đã tạo được nền tảng vững chắc và sẵn sàng chinh phục những đỉnh cao mới của năm 2023.

Hiện tại ở Việt Nam, Nhựa Tiền Phong là doanh nghiệp hiếm hoi tiên phong đầu tư vào sản xuất chuẩn mực quốc tế với 10.000 chủng loại sản phẩm có kích thước rộng và bắt kịp xu thế quốc tế, do vậy, trong giai đoạn tới, chúng tôi vẫn lựa chọn “chất lượng” là yếu tố chính để gia tăng khả năng cạnh tranh, mang sản phẩm quốc tế với giá nội địa đến cho người Việt và phát triển thương hiệu sâu rộng hơn, vươn ra biển lớn, trước mắt là các thị trường ở New Zealand, Australia, Nhật và Đức. Nhận định ngành nhựa sẽ còn có nhiều dư địa thị trường từ các hiệp định thương mại tự do Asean, EU, chúng tôi đã mạnh dạn đưa ra mục tiêu kinh doanh cho năm 2023 ở mức cao với tổng doanh thu 3 triệu đạt 7.300 tỷ đồng và lợi nhuận trước thuế đạt 550 tỷ đồng.

Năm 2022 đã đánh dấu những nỗ lực, quyết tâm vượt bậc của Ban Lãnh đạo và tập thể CBNV khi đạt được mức tăng trưởng cao nhất kể từ năm 2019 với tổng doanh thu đạt 5.685 tỷ đồng, tăng hơn 800 tỷ so với năm 2021 và lợi nhuận trước thuế năm 2022 đạt 535 tỷ, vượt 15% so với kế hoạch đề ra.

Thăng Diệp

CỦA CHỦ TỊCH

HỘI ĐỒNG QUẢN TRỊ

Với triết lý kinh doanh gắn liền với sự phát triển bền vững, Nhựa Tiền Phong luôn tôn trọng và hài hoà lợi ích của các bên liên quan, bảo vệ môi trường và có trách nhiệm xã hội. Điều đó được thể hiện qua việc áp dụng các công nghệ sản xuất hiện đại để hạn chế khí thải - nước thải, duy trì hệ sinh thái xanh sạch xung quanh nhà máy, đồng thời tích cực triển khai các hoạt động vì cộng đồng thông qua các tổ chức thiện nguyện, đặc biệt là duy trì chương trình xây dựng cầu dân sinh cho các khu vực khó khăn trên cả nước mang tên “Cầu nối yêu thương”. Chương trình này đã được Nhựa Tiền Phong thực hiện trong 5 năm và xây dựng được 100 cây cầu tại 24 tỉnh, thành phố trên toàn quốc, mang đến cuộc sống mới cho hàng nghìn hộ gia đình; hàng chục nghìn em nhỏ được an toàn trên con đường cắp sách đến trường.

Tiếp nối những giá trị cao đẹp đó, Nhựa Tiền Phong đã đặt ra mục tiêu xây dựng thêm 20 cây cầu trong năm 2023 để giúp đỡ nhiều hơn nữa những hoàn cảnh khó khăn, mang đến những giá trị tốt đẹp hơn cho cuộc sống và góp phần xây dựng xã hội ngày càng văn minh hơn.

Thay mặt Hội đồng quản trị công ty, tôi xin gửi lời cảm ơn chân thành đến các Quý Cổ đông, Quý khách hàng, đối tác đã tin tưởng ủng hộ cùng Nhựa Tiền Phong vượt qua các thăng trầm, xây dựng nên một thương hiệu Việt tiên phong, bản lĩnh và trách nhiệm. Chúng tôi cam kết sẽ nỗ lực hết mình để gạt hái thêm những thành tựu, chinh phục các thành công mới trong 2023, mang tới giá trị cao nhất cho đối tác, cộng đồng và xã hội. Kính chúc Quý vị sức khỏe, hạnh phúc và thành công!

Trân trọng cảm ơn!



Hải Phòng, tháng 3 năm 2023

THAY MẶT HỘI ĐỒNG QUẢN TRỊ

Chủ tịch Hội đồng Quản trị



Đặng Quốc Dũng

CHƯƠNG

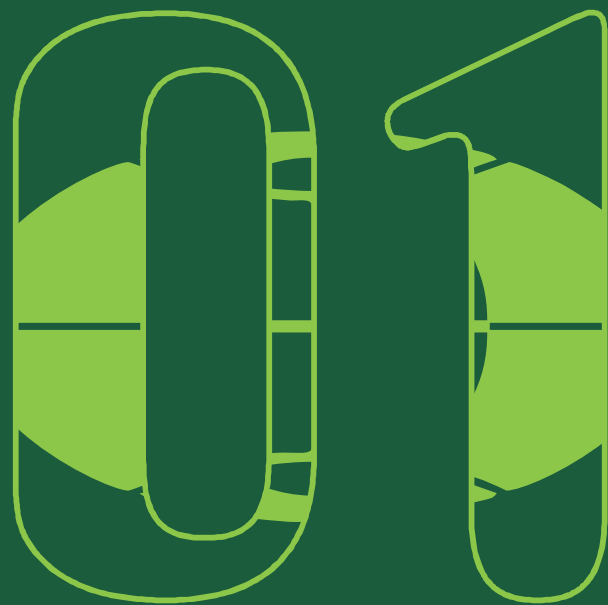

10 - 43 THÔNG TIN CHUNG VỀ NHỰA TIỀN PHONG

10 Thông tin khái quát

12 **Sự kiện nổi bật năm 2022**

18 **Lịch sử hình thành và phát triển Công ty**

21 Quy mô Công ty

26 **Định hướng phát triển của Nhựa Tiền Phong**

40 **Quản trị rủi ro**

THÔNG TIN CHUNG VỀ NHỰA TIỀN PHONG

THÔNG TIN KHÁI QUÁT

CÔNG TY CỔ PHẦN NHỰA THIẾU NIÊN TIỀN PHONG

Tên tiếng Anh:

Tien Phong Plastic Joint Stock Company

Mã chứng khoán:

NTP

Mã số Giấy chứng nhận ĐKDN:

0200167782

(do Sở Kế hoạch và Đầu tư thành phố Hải Phòng cấp ngày 30 tháng 12 năm 2004 và các Giấy chứng nhận đăng ký kinh doanh điều chỉnh)

Vốn điều lệ:

1.295.753.340.000 đồng

Trụ sở chính:

Số 2 An Đà, phường Lạch Tray, quận Ngô Quyền, thành phố Hải Phòng, Việt Nam.

Văn phòng:

Số 222 Mạc Đăng Doanh, phường Hưng Đạo, quận Dương Kinh, thành phố Hải Phòng, Việt Nam.

Số điện thoại: + (84-225) 381 3979

Số fax: + (84-225) 381 3989

Website: www.nhuatienphong.vn



HOẠT ĐỘNG THIỆN NGUYỆN

Chương trình Cầu nối yêu thương – một hoạt động xã hội, cộng đồng do Nhựa Tiên Phong khởi xướng và thực hiện từ tháng 10/2017. Trải qua 5 năm đi ngược về xuôi, 100 cây cầu vững chắc do Nhựa Tiên Phong xây dựng đã được dành tặng cho các khu vực khó khăn của 24 tỉnh thành phố trên toàn quốc trong Nam ngoài Bắc với nguồn kinh phí lên đến hàng trăm tỷ đồng. Ngày 14/11/2022, cây cầu Bình Thế tại xã Vinh Quang, huyện



Chiêm Hoá, Tuyên Quang đồng thời là cây cầu thứ 100 trong chương trình được khánh thành, đặt dấu ấn ý nghĩa cho một chặng đường lan toả hạnh phúc, mang lại cuộc sống mới cho hàng chục nghìn hộ dân, nâng bước các em nhỏ đến trường và chắp cánh cho ước mơ của những mầm non tương lai đất nước được bay cao, bay xa. Nhựa Tiên Phong xác định đây sẽ là chương trình chủ đạo, đồng hành với sự phát triển của Doanh nghiệp.



HỢP TÁC PHÁT TRIỂN

Hợp tác chiến lược với Tập đoàn PC1

Ngày 21/9/2022, Nhựa Tiên Phong và Tập đoàn PC1 đã chính thức ký hợp tác chiến lược, trở thành đơn vị cung cấp các sản phẩm ống và phụ tùng nhựa cho các công trình mà PC1 là chủ đầu tư. Hoạt động hợp tác chiến lược này đánh dấu mốc son quan trọng trong sự phát triển của hai đơn vị, mang đến sự hợp tác bền chặt và tạo ra nhiều cơ hội mới, thúc đẩy tiềm lực và thế mạnh trong hoạt động kinh doanh, góp phần vào sự khởi sắc của lĩnh vực xây dựng nói riêng và nền kinh tế của Đất nước nói chung.



Hợp tác cùng Tập đoàn Thủy sản Minh Phú

Với chiến lược đáp ứng nhu cầu của lĩnh vực nuôi trồng thủy hải sản và nuôi tôm thâm canh công nghệ cao, từ cuối năm 2018, Nhựa Tiên Phong và tập đoàn thủy sản Minh Phú đã ký kết hợp tác toàn diện, mang lại lợi ích hài hòa cho cả 2 bên. Với chất lượng đạt tiêu chuẩn quốc tế của ống HDPE Nhựa Tiên Phong, dự án sử dụng kỹ thuật đánh chìm đường ống, trên biển và sử dụng kỹ thuật khoan ngầm kéo ống xuyên qua đồi cát với tổng chiều dài ống đạt 4752m đã thực hiện thành công.



Đây là dự án đầu tiên tại Đông Nam Á thực hiện kỹ thuật đánh chìm đường ống cỡ lớn đường kính 1,4m - 1,6m với quy mô lớn nhất dưới biển. Từ đầu năm 2022, gần 10.000m ống HDPE cỡ lớn có đường kính DN1600 và DN1400 được NTP vận chuyển tới Kiên Giang để thực hiện dự án với quy mô 10.000ha đúng tiến độ. Góp phần vào mục tiêu phát triển của Tập đoàn Minh Phú.





THÔNG TIN TÀI CHÍNH TÓM TẮT

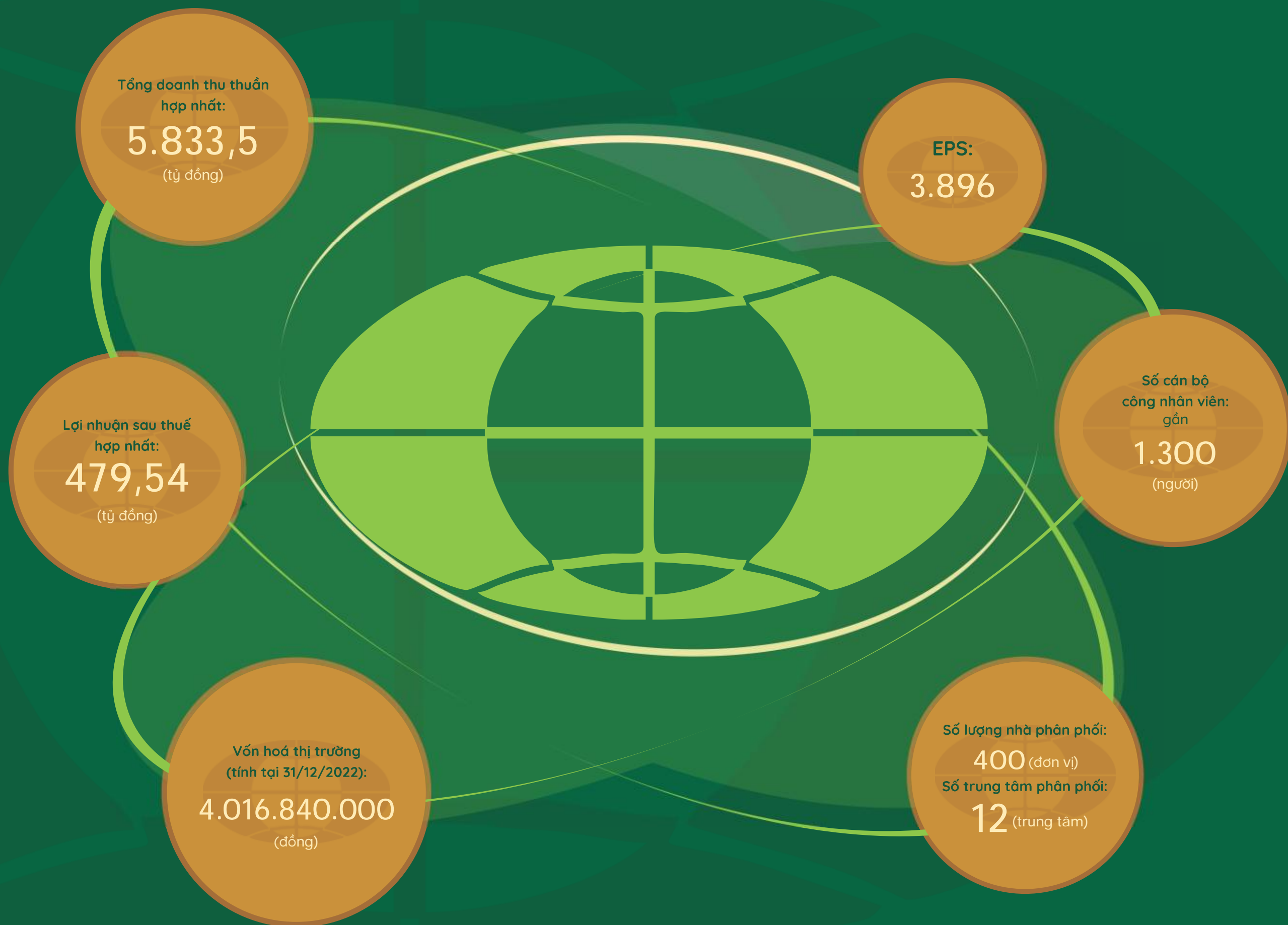

GIẢI THƯỞNG

NĂM 2022

TOP 10 SẢN PHẨM TIN DỪNG VIỆT NAM 2022

Tin dùng Việt Nam là chương trình lớn, uy tín do Tạp chí Kinh tế Việt Nam tổ chức nhằm vinh danh các thương hiệu Việt Nam tiêu biểu, có tính cạnh tranh, được người tiêu dùng Việt Nam đón nhận và đánh giá cao. Qua 16 năm (2003 - 2021), Chương trình Tin dùng Việt Nam đã được triển khai rất thành công, đã có hàng ngàn thương hiệu, sản phẩm được tôn vinh. Sau nhiều vòng xét duyệt và tổ chức bình chọn, Công ty Cổ phần Nhựa Thiếu niên Tiền Phong đã vinh dự nằm trong TOP 10 sản phẩm Tin dùng Việt Nam 2022. Đây là sự vinh danh kịp thời nhằm ghi nhận những nỗ lực của toàn thể cán bộ, công nhân viên Công ty CP Nhựa Thiếu niên Tiền Phong trong suốt quãng thời gian khó khăn, thách thức vừa qua.



NĂM 1960

Nhà máy Nhựa Thiếu niên Tiên Phong được thành lập và chuyên sản xuất mặt hàng phục vụ Thiếu niên nhi đồng.



NĂM 1990

Sau 30 năm, Nhà máy chuyển hướng sản xuất từ mặt hàng truyền thống sang ống nhựa PVC, từng bước đi vào lĩnh vực công nghiệp xây dựng trước những yêu cầu đổi mới của nền kinh tế thị trường.



NĂM 1993

Nhà máy Nhựa Thiếu niên Tiên Phong được đổi tên thành Công ty Nhựa Thiếu niên Tiên Phong.



NĂM 2004

Công ty chuyển đổi mô hình kinh doanh, trở thành Công ty Cổ phần Nhựa Thiếu niên Tiên Phong theo giấy chứng nhận đăng ký kinh doanh số 0200167782 do Sở kế hoạch và đầu tư Hải Phòng cấp ngày 30/12/2004.



NĂM 2013

Công ty TNHH Nhựa Thiếu niên Tiên Phong Miền Trung được thành lập. Đây là công ty con có trụ sở đặt tại Nghệ An, phục vụ cho chiến lược phát triển thị phần tại Miền Trung của Công ty.



NĂM 2007

Công ty Cổ phần Nhựa Thiếu niên Tiên Phong Phía Nam chính thức được thành lập.



NĂM 2006

Công ty Cổ phần Nhựa Thiếu niên Tiên Phong chính thức niêm yết cổ phiếu trên sàn Giao dịch chứng khoán với mã "NTP".



NĂM 2015

Công ty mở rộng quy mô sản xuất và điều chuyển trụ sở chính Công ty về khu Anh Dũng, quận Dương Kinh, thành phố Hải Phòng với tổng diện tích trên 20ha.



NĂM 2019 - NAY

Công ty mở rộng quy mô nhà máy tại Hải Phòng và Bình Dương nâng tổng năng lực sản xuất lên 250.000 tấn/năm và giữ vững vị trí hàng đầu trong lĩnh vực sản xuất kinh doanh ống và phụ tùng nhựa tại Việt Nam.



LỊCH SỬ HÌNH THÀNH VÀ PHÁT TRIỂN CÔNG TY ►



QUY MÔ CÔNG TY

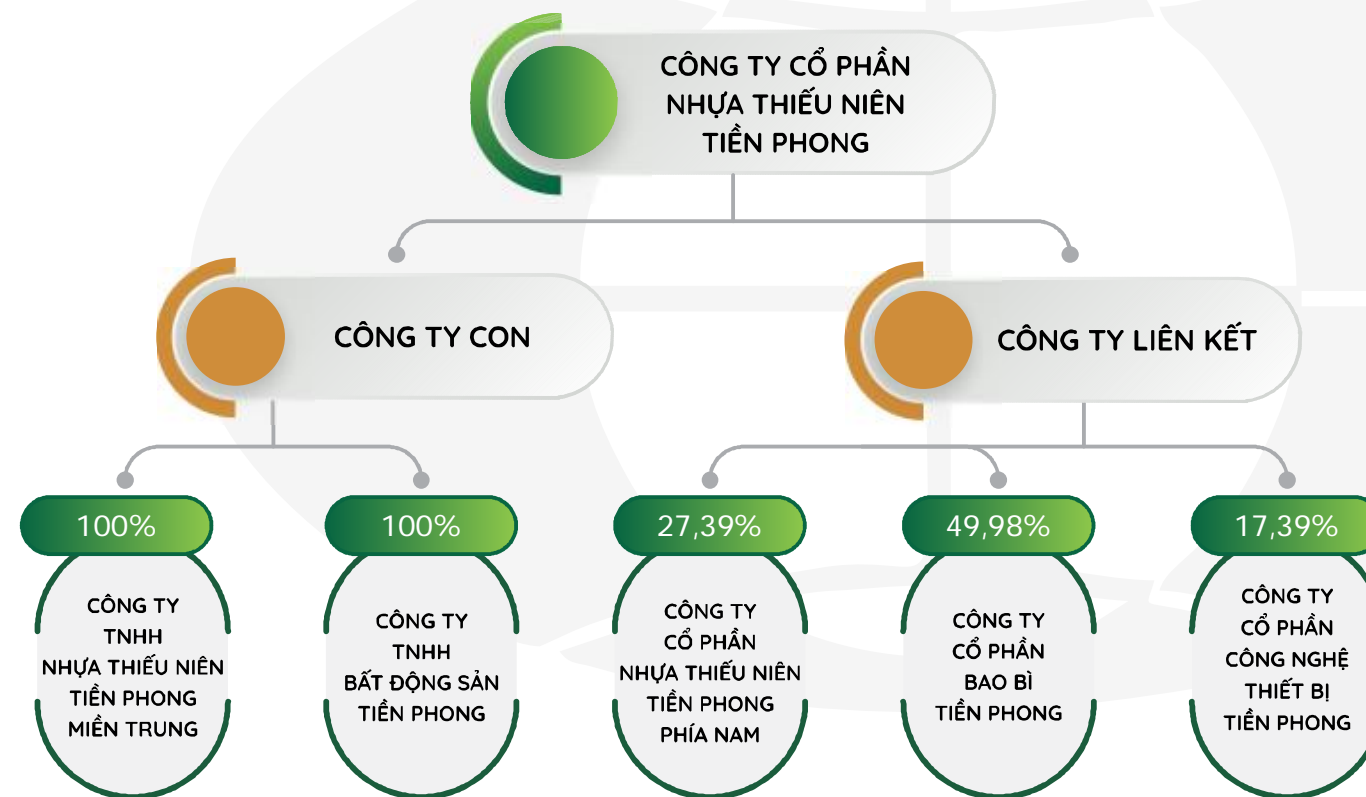

CÔNG TY CON - CÔNG TY LIÊN KẾT

TT	Tên Công ty	Địa chỉ	Tổng tài sản	Tỷ lệ sở hữu	Chức năng chính
1	Công ty TNHH Nhựa Thiếu Niên Tiên Phong Miền Trung	Lô C, Khu công nghiệp Nam Cấm, huyện Nghi Lộc, tỉnh Nghệ An, Việt Nam.	120 tỷ đồng	100%	Sản xuất và kinh doanh các sản phẩm nhựa dân dụng và công nghiệp.
2	Công ty TNHH Bất Động Sản Tiên Phong	Số 2 An Đà, phường Lạch Tray, quận Ngô Quyền, thành phố Hải Phòng, Việt Nam.	20 tỷ đồng	100%	Kinh doanh bất động sản, quyền sử dụng đất và kinh doanh vận tải, các sản phẩm nhựa dân dụng và công nghiệp.
3	Công ty Cổ phần Nhựa Thiếu Niên Tiên Phong Phía Nam	Khu công nghiệp Đồng An 2, phường Hòa Phú, thành phố Thủ Dầu Một, tỉnh Bình Dương, Việt Nam.	279.275 tỷ đồng	27,39%	Sản xuất và kinh doanh các sản phẩm nhựa dân dụng và công nghiệp.
4	Công ty Cổ phần Bao Bì Tiên Phong	Số 2 An Đà, phường Lạch Tray, quận Ngô Quyền, thành phố Hải Phòng, Việt Nam.	10 tỷ đồng	49,98%	Sản xuất bao bì nhựa PP, bao bì xi măng, các loại giấy, màng ghép phức hợp và sản phẩm nhựa khác.
5	Công ty Cổ phần Công nghệ Thiết bị Tiên Phong	Số 36 Máy Tơ, phường Máy Tơ, quận Ngô Quyền, thành phố Hải Phòng, Việt Nam.	22,77 tỷ đồng	17,39%	Hoạt động sản xuất sản phẩm cơ khí.



ĐỘ PHỦ THỊ TRƯỜNG



Ngành nghề địa bàn kinh doanh

Lĩnh vực Nhựa vật liệu xây dựng

Sau gần 3 thập kỷ gắn bó với các mặt hàng tiêu dùng, Công ty Cổ phần Nhựa Thiếu niên Tiên Phong đặt những viên gạch đầu tiên cho sự chuyển đổi sản xuất và kinh doanh sang lĩnh vực nhựa vật liệu xây dựng, nhằm phục vụ các công trình công nghiệp, giao thông vận tải, dầu khí, dân dụng, v.v. Hiện nay, các dòng sản phẩm chính do công ty cung cấp gồm hơn 10.000 chủng loại ống và phụ tùng nhựa dựa trên các loại nhựa chính HDPE, PP, PP-R, PVC.

Địa bàn kinh doanh

Để đáp ứng kịp thời nhu cầu của Khách hàng, tới nay Công ty đã thành lập 03 nhà máy tại Hải Phòng, Bình Dương và Nghệ An. Trải qua hơn 63 năm giữ vững thương hiệu trên thị trường, mạng lưới phân phối của Nhựa Tiên Phong phủ khắp mọi tỉnh thành với 12 Trung tâm phân phối sản phẩm, gần 400 Nhà phân phối và hơn 26.000 Điểm bán hàng trải dài từ Bắc tới Nam.

SẢN PHẨM CỦA NHỰA TIỀN PHONG

Ống và phụ tùng nối ống uPVC cấp - thoát nước có áp suất

- Tiêu chuẩn: ISO 1452 (TCVN8491)
- Đường kính danh nghĩa: DN21 ÷ DN800
- Áp suất danh nghĩa: PN4 ÷ PN20
- Phạm vi áp dụng: Sử dụng cho hệ thống cấp nước và thoát nước chôn ngầm và đi nổi trên mặt đất trong điều kiện có áp suất.

Ống và phụ tùng nối ống PP-R và PP-R chống UV

- Tiêu chuẩn: DIN 8077 & DIN 8078
- Đường kính danh nghĩa: DN20 ÷ DN250
- Áp suất danh nghĩa: PN10 ÷ PN25
- Phạm vi áp dụng: Sử dụng cho hệ thống cấp nước nóng và nước lạnh.

Ống MPVC

- Tiêu chuẩn: AZ/NZS 4765 (TCVN11822)
- Đường kính danh nghĩa: DN110 ÷ DN400
- Áp suất danh nghĩa: PN6 ÷ PN18
- Phạm vi áp dụng: Sử dụng cho hệ thống cấp nước và thoát nước chôn ngầm và đi nổi trên mặt đất trong điều kiện có áp suất.

Ống uPVC lõi xoắn

- Là sản phẩm hợp tác và chuyển giao công nghệ giữa Nhựa Tiên Phong và Tập đoàn Sekisui (Nhật Bản)
- Đường kính danh nghĩa: DN110 ÷ DN160
- Phạm vi áp dụng: Sử dụng cho thoát nước trực đứng nhà cao tầng.

Ống và phụ tùng nối ống HDPE

- Tiêu chuẩn: ISO 4427 (TCVN7305)
- Đường kính danh nghĩa: DN16 ÷ DN2000
- Áp suất danh nghĩa: PN6 ÷ PN25
- Phạm vi áp dụng: Sử dụng cho hệ thống cấp nước và thoát nước chôn ngầm và đi nổi trên mặt đất trong điều kiện có áp suất.

Hộp kiểm soát kĩ thuật uPVC

- Tiêu chuẩn: TCVN12755
- Đường kính danh nghĩa:
 - Đầu vào/ra, DN110/DN160
 - Đầu hướng lên, DN160/DN200 /DN225
- Phạm vi áp dụng: Sử dụng cho hệ thống thoát nước chôn ngầm nhằm kiểm tra, thông tắc, v.v cho hệ thống.

Ống và phụ tùng nối ống uPVC - thoát nước trong nhà

- Tiêu chuẩn: ISO 3633 (TCVN12119)
- Đường kính danh nghĩa: DN34 ÷ DN315
- Phạm vi áp dụng: Sử dụng cho hệ thống thoát nước trong các tòa nhà

Ống và phụ tùng nối ống gân xoắn HDPE 1 lớp

- Tiêu chuẩn: KS 8455
- Đường kính danh nghĩa: DN30 ÷ DN200
- Phạm vi áp dụng: Lắp đặt, bảo vệ hệ thống cấp điện, cáp thông tin cho các dự án - công trình.

Máng uPVC luồn dây điện

- Tiêu chuẩn: BS 4678
- Phạm vi áp dụng: Lắp đặt dây điện đi nổi tại các nơi quan sát được trong các tòa nhà.

Ống và phụ tùng nối ống uPVC luồn dây điện

- Tiêu chuẩn: BS 6099
- Đường kính danh nghĩa: DN16 ÷ DN63
- Phạm vi áp dụng: Lắp đặt dây điện đi nổi trên trần nhà, chôn ngầm trong tường - bê tông hoặc dưới mặt đất.

Sản phẩm khác

- Hàng rào nhựa.
- Thùng T50: Chuyên dùng để chứa nguyên liệu, thành phẩm tôm, cá, mực phục vụ sản xuất cho ngành thủy hải sản, thùng sử dụng tốt trong kho lạnh cấp đông.
- Vách PE (Vật liệu HDPE):
 - Phạm vi sử dụng:
 - Lắp dựng thành các ao phục vụ nuôi trồng thủy sản như: tôm, cá, v.v.
 - Lắp dựng thành các hồ chứa dự trữ nước ngọt tại các khu vực hạn hán, ngập mặn, v.v
 - Đường kính ao hiện tại có thể đáp ứng: từ 17(m) đến 45(m).

Ống và phụ tùng nối ống gân sóng HDPE/PP 2 lớp

- Tiêu chuẩn: ISO 21138-3 (TCVN11821-3)
- Đường kính danh nghĩa: DN200 ÷ DN1000
- Độ cứng vòng: SN4 ÷ SN12
- Phạm vi áp dụng: Sử dụng cho hệ thống thoát nước, thoát chất thải chôn ngầm và không chịu áp suất

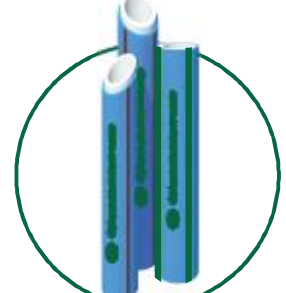
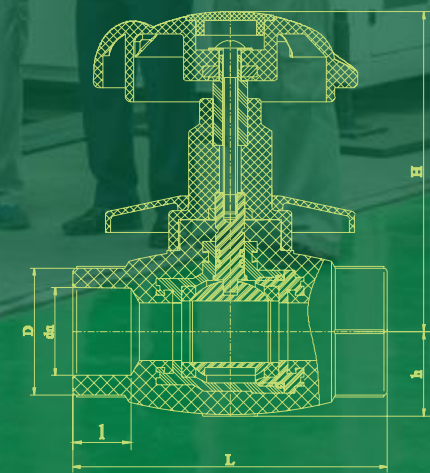
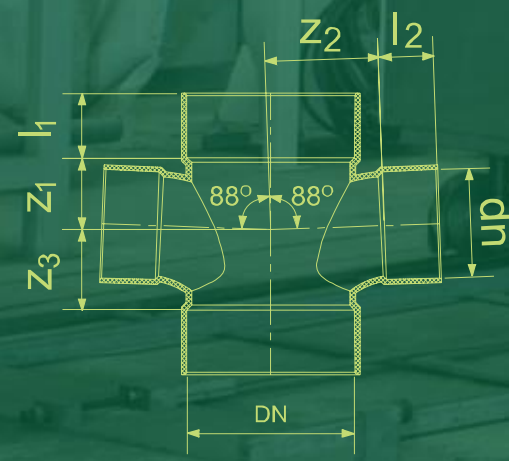
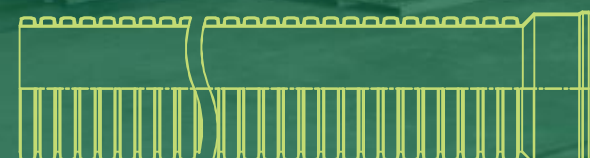
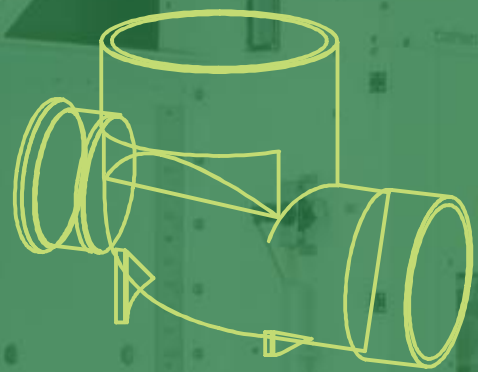

ĐỊNH HƯỚNG PHÁT TRIỂN CỦA NHỰA TIỀN PHONG

Tổng quan thị trường ngành nhựa

A. Ngành nhựa Thế giới

Thị trường nhựa toàn cầu được dự đoán sẽ tăng từ 457,73 tỷ USD vào năm 2022 lên 643,37 tỷ USD vào năm 2029, đạt tốc độ CAGR là 5,0% trong giai đoạn dự báo. Đại dịch Covid-19 toàn cầu đang diễn ra phức tạp và đáng kinh ngạc chưa từng có, với nhu cầu về nhựa thấp hơn dự đoán ở tất cả các khu vực so với mức trước đại dịch.

Cơ hội phát triển sau đại dịch Covid-19

Covid-19 đã tác động không nhỏ tới toàn bộ nền kinh tế trên thế giới bằng cách trực tiếp thay đổi động lực thị trường, phá vỡ chuỗi cung ứng thị trường và bằng cách tác động kinh tế đến các doanh nghiệp. Năm 2022 thế giới đang bắt đầu bước vào khắc phục những hậu quả nặng nề do dịch bệnh, hoạt động xuất nhập khẩu sôi động trở lại.

Ảnh hưởng của chiến tranh Nga-Ukraine

Cuộc xung đột giữa Nga và Ukraine có thể tác động đến thị trường hàng hóa toàn cầu, khiến giá dầu Brent tăng cao. Giá dầu thế giới tăng lên mức cao nhất kể từ năm 2008, sau khi Mỹ và các nước châu Âu xem xét cấm nhập khẩu dầu của Nga cùng với cuộc tranh giành điên cuồng để mua cả nhựa polyethylene (PE) và polypropylene (PP) ở Bắc Mỹ. Điều này ảnh hưởng trực tiếp tới khả năng sản xuất của các sản phẩm nhựa trên thế giới. Giá sản phẩm tăng cao do nguồn cung nguyên liệu bị hạn chế, dẫn tới thiếu hụt nguyên liệu.



Nguy cơ ảnh hưởng tới môi trường

Ô nhiễm nhựa là một vấn đề môi trường toàn cầu. Trong đó hạt vi nhựa tạo ra một dạng ô nhiễm không nhỏ tới môi trường. Tuy nhiên, vi nhựa có ở khắp mọi nơi. Trong nước uống, không khí và thực phẩm mà chúng ta tiêu thụ. Các nhà nghiên cứu dự đoán rằng vào năm 2040 sẽ có hơn 600 triệu tấn chất thải vi nhựa trong các đại dương của chúng ta.

Nhu cầu sử dụng các sản phẩm nhựa sinh học

Kết quả cập nhật dữ liệu thị trường hàng năm của Hiệp hội nhựa sinh học Châu Âu (EUBP) tại Hội nghị EUBP lần thứ 15 khẳng định sự phát triển năng động liên tục của ngành nhựa sinh học toàn cầu. "Ngành công nghiệp của chúng tôi đã vượt qua thành công những thách thức do đại dịch Covid-19 gây ra. Và triển vọng cho nhựa sinh học cũng đầy hứa hẹn khi thị trường toàn cầu được dự đoán sẽ tăng trưởng 36% trong 5 năm tới", theo François de Bie, Chủ tịch Hiệp hội nhựa sinh học Châu Âu.

B. Ngành nhựa Việt Nam

Theo báo cáo của VPA, đầu tháng 7/2022 cả nước có trên 3.300 danh nghiệp nhựa và hơn 250.000 lao động gắn bó với ngành nhựa. Sản lượng toàn ngành đạt 5,9 triệu tấn, tăng 2,1% so cùng kỳ. Doanh thu đạt trên 13 tỷ USD, tăng 14,6% trong khi giá đầu vào và chi phí tăng từ 10% đến 30%.

Thị phần ngành nhựa có lượt tiêu thụ và tăng trưởng hằng năm từ 16 - 18% đứng sau ngành dệt may và công nghệ viễn thông. Cùng với tốc độ tăng trưởng nhanh và mạnh mẽ ngành nhựa được xem là một ngành khá năng động trong nền kinh tế.

Sự phát triển này được xuất phát từ thị trường mở, và rất tiềm năng, đặc biệt ngành nhựa trong nước vẫn đang trong bước đầu của thời kì phát triển so với thế giới.

Biến thách thức thành cơ hội sau đại dịch

Theo Bộ Công Thương nhận định, bước sang năm 2022, triển vọng cho ngành nhựa rất thuận lợi nhờ việc Việt Nam ký kết hàng loạt các FTA thế hệ mới trong thời gian gần đây (như CPTPP, EVFTA, RCEP) giúp mở ra cơ hội thu hút đầu tư không chỉ ở các nước đối tác FTA mà cả các nước khác để đầu tư sản xuất hàng hóa tại Việt Nam nhằm tận dụng các cơ hội của FTA.

Ngành nhựa được dự báo sẽ duy trì nhịp tăng trưởng cao tới 15%/năm, các doanh nghiệp trong ngành này đã đề ra những chiến lược kinh doanh bền vững để đón bắt cơ hội phát triển mạnh mẽ trong thời gian tới.

Sản xuất xanh giúp doanh nghiệp ngành nhựa gia tăng lợi thế

Cùng với những cơ hội, các doanh nghiệp ngành nhựa Việt Nam cũng đang phải đối mặt với nhiều thách thức từ thị trường. Để được hưởng các ưu đãi từ các FTA và đứng vững trong chuỗi cung ứng toàn cầu, doanh nghiệp phải tuân thủ các quy tắc, quy định của các Hiệp định FTA và thị trường quốc tế, như quy tắc xuất xứ, chứng nhận ISO TC6, cam kết về phát triển bền vững, v.v. Hơn nữa, trong xu hướng hiện nay, người tiêu dùng đặc biệt quan tâm đến các sản phẩm bền vững, thân thiện với môi trường. Nhiều nhãn hàng giày dép, thời trang lớn trên thế giới ngày càng yêu cầu khắt khe về sản xuất bền vững, đòi hỏi doanh nghiệp sản xuất nhựa phải đáp ứng.



Một số chuyên gia cho rằng, vấn đề phát triển bền vững, bảo vệ môi trường đang là thách thức chính đối với doanh nghiệp nhựa Việt Nam. Trong khi đó, Hoa Kỳ và EU là các thị trường lớn và khó tính, đã tồn tại rất nhiều đối thủ cạnh tranh. Để thâm nhập, chiếm lĩnh các thị trường này, các doanh nghiệp nhựa phải nâng cao năng lực cạnh tranh, chú trọng đầu tư máy móc, thiết bị và đổi mới công nghệ để xanh hóa quy trình sản xuất; đầu tư xây dựng thương hiệu, quảng bá sản phẩm, v.v. Kể cả với các doanh nghiệp đang chủ yếu phục vụ thị trường trong nước, xanh hóa sản xuất, hướng tới mô hình kinh tế tuần hoàn cũng là lựa chọn cần thiết để phát triển bền vững.

Mở rộng chất lượng sản phẩm và phát triển các dòng ống nhựa xây dựng.

Các doanh nghiệp sản xuất nhựa xây dựng đầu tư máy móc và đổi mới công nghệ sau khoảng thời gian bị ảnh hưởng mạnh mẽ từ dịch Covid-19 nhằm tiếp tục đẩy mạnh phát triển các dòng ống và đa dạng các sản phẩm nhựa, đáp ứng nhu cầu từ thị trường hiện nay. Sự thay đổi về môi trường cùng với mức giá tăng nhu cầu sử dụng là yếu tố kiên quyết để các doanh nghiệp mở rộng tệp sản phẩm PVC, PP và HDPE.

Xuất khẩu nhựa tăng mạnh mẽ

Theo báo cáo của Tổng cục Hải quan Việt Nam, xuất khẩu sản phẩm nhựa trong 8 tháng đầu năm 2022 đạt 3,84 tỷ USD tăng 20,6% so với cùng kỳ năm 2021. Tính riêng tháng 8/2022, kim ngạch xuất khẩu sản phẩm nhựa đạt 467,4 triệu USD, tăng 5,4% so với tháng 7/2022 và tăng 12,6% so với tháng 8/2021.

Được biết xuất khẩu nhựa tăng trở lại sau khi giảm khá mạnh vào tháng 7/2022. Các chuyên gia phân tích nhận định, kim ngạch xuất khẩu các sản phẩm của ngành nhựa được báo cáo vẫn tăng tuy nhiên tốc độ tăng trưởng đã chậm lại. Nguyên nhân được đánh giá là do thị trường lớn nhất là Mỹ giảm dần.

Nâng cấp cơ sở hạ tầng cấp thoát nước để mang lại lợi ích cho các nhà cung cấp ống nhựa

Chỉ tiêu xây dựng hệ thống cấp nước và thoát nước được dự báo sẽ tăng trưởng tương đối ổn định cho đến năm 2026, do nhiều cộng đồng phải đối mặt với việc thay thế cơ sở hạ tầng nước quá cũ của họ. Việc thông qua luật cơ sở hạ tầng liên bang thúc đẩy việc phát triển cơ sở hạ tầng cấp thoát nước, tạo điều kiện phát triển cho các nhà cung cấp ống nhựa.



Đạt **1,56** tỷ USD
Chiếm **41,4%** tổng kim ngạch
▲ **40,7%** svck 2021
Mỹ là thị trường lớn nhất của sản phẩm nhựa Việt Nam



Đạt **514,7** triệu USD
Chiếm **13,4%** tổng kim ngạch
▲ **14,8%** svck 2021
Nhật Bản là thị trường lớn thứ 2 của sản phẩm nhựa Việt Nam



Đạt **206,7** triệu USD
Chiếm **5,4%** tổng kim ngạch
▲ **9,3%** svck 2021
Hàn Quốc là thị trường lớn thứ 3 của sản phẩm nhựa Việt Nam

C. Triển vọng cho các doanh nghiệp ngành nhựa xây dựng Việt Nam
Giá nhựa đầu vào giảm được xem như thuận lợi giúp các doanh nghiệp ngành nhựa xây dựng tăng lợi nhuận.

Bên cạnh đó, sản lượng tiêu thụ các sản phẩm nhựa xây dựng có tiềm năng tăng trưởng lớn khi tỷ lệ đô thị hóa của Việt Nam vẫn thấp, trong khi nhiều người kỳ vọng các vấn đề về pháp lý các dự án bất động sản được tháo gỡ trong năm 2023, tạo bệ phóng thúc đẩy mạnh nguồn cung bất động sản trong năm 2024.

Triển vọng giá nhựa PVC duy trì ở mức thấp

Trong ngắn hạn, các nhà sản xuất lớn tại Ấn Độ, Mỹ và Trung Quốc có đầu tư mở rộng sản xuất PVC ngay trong năm 2022 với công suất hàng triệu tấn, trong đó từ nay tới năm 2026, công suất PVC sẽ tăng 17% lên mức 70 triệu tấn/năm.

Nhu cầu PVC sụt giảm mạnh tại Trung Quốc do thị trường bất động sản hụt hơi, nhất là khi nhu cầu PVC cho xây dựng tại quốc gia này chiếm tới 62%. Đến hết năm 2023, VCBS nhận định nhu cầu sẽ tiếp tục yếu khi số lượng các dự án bắt đầu triển khai tại Trung Quốc tại thời điểm này rất thấp do ống nhựa được sử dụng nhiều khi các dự án hoàn thành và phải mất trên 1 năm từ thời điểm bắt đầu xây dựng.

Giá PVC có mức tương quan lớn với than cốc vì phần lớn sản lượng sản xuất hiện nay phụ thuộc vào Trung Quốc. Theo công ty nghiên cứu thị trường Fitch Solutions, chi phí sản xuất (than cốc) được dự báo giảm mạnh xuống mức 280 USD/tấn trong năm 2023, giúp các nhà sản xuất PVC tại Trung Quốc duy trì mức giá bán cạnh tranh với Liên minh châu Âu (EU) và Mỹ khi các quốc gia này đang trong tình trạng thiếu năng lượng trầm trọng và giá đầu vào neo cao.

Khi giá nhựa PVC được kỳ vọng duy trì ở mức thấp thì sản lượng tiêu thụ các sản phẩm nhựa xây dựng có nhiều tiềm năng tăng trưởng.

Phân tích S.W.O.T

A. Điểm mạnh - Cơ hội

Năng lực sản xuất vượt trội - đáp ứng mọi nhu cầu thị trường:

Sau 02 năm đại dịch Covid-19 hoành hành, năm 2022 chứng kiến sự hồi sinh mạnh mẽ của nền kinh tế Việt Nam cũng như trên thế giới. Một loạt các công trình, dự án xây dựng vốn đang đóng băng, các dự án đầu tư công đang tạm hoãn đồng loạt khởi động lại cùng rất nhiều dự án mới. Điều này đòi hỏi các doanh nghiệp cung ứng phải có một năng lực sản xuất mạnh nhằm đáp ứng nhu cầu đang rất lớn từ trạng thái "Bình thường mới".

Giữ vững vị thế là một trong những doanh nghiệp dẫn đầu trong sản xuất ống và phụ tùng vật tư ngành nước tại Việt Nam. Tính đến năm 2022, bằng việc vận hành 03 cụm nhà máy tại Hải Phòng, Nghệ An và Bình Dương đã đưa sản lượng tối đa của Nhựa Tiên Phong lên con số 160.000 tấn sản phẩm/năm. Không chỉ dừng lại ở đó, kế hoạch nâng cao năng lực - mở rộng phạm vi sản xuất luôn được Ban Lãnh đạo công ty chú trọng với việc mở rộng nhà xưởng tại Hải Phòng trong những năm gần đây.

Việc này không những giúp Nhựa Tiên Phong nâng cao năng lực sản xuất, mà còn tăng khả năng mở rộng dải sản phẩm, yếu tố vốn đã là thế mạnh của Nhựa Tiên Phong trước những nhà cung cấp khác khi sản phẩm ống và phụ tùng ngành nước của NTP có khả năng đáp ứng mọi nhu cầu của thị trường, từ dân dụng đến các dự án.

Khả năng chủ động nguyên vật liệu trước diễn biến phức tạp của giá dầu thô trên thế giới.

Năm 2022 đánh dấu một năm đầy biến động của thị trường dầu thô thế giới và những yếu tố ảnh hưởng đến nguồn nguyên liệu đầu vào ngành nhựa nói chung, hay ngành ống và phụ tùng ngành nước nói riêng:

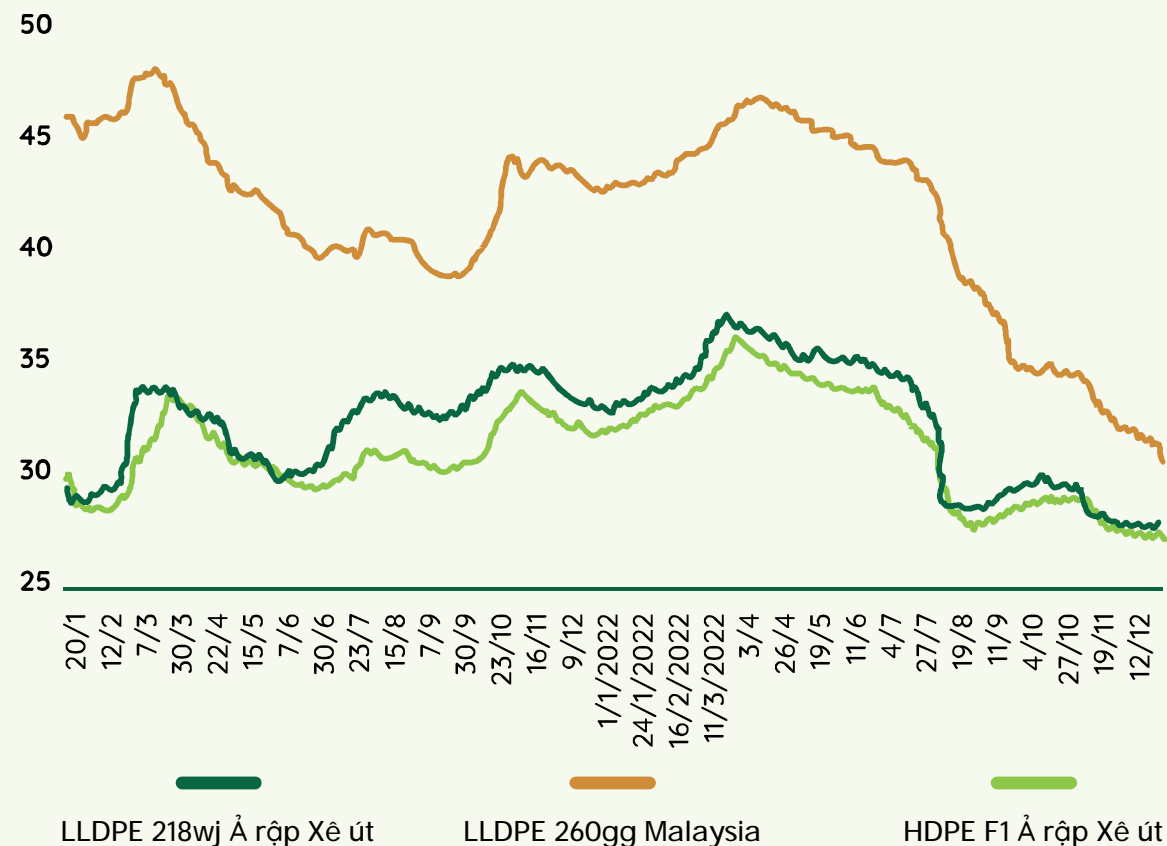

Đứng trước những biến động trên, hàng loạt các nhà cung cấp liên tục thay đổi giá bán khi nguyên liệu đầu vào có thể chiếm đến 70% chi phí sản xuất, điều này gây nên sự hoang mang trong khách hàng khi ra quyết định mua hàng, tâm lý trông chờ vào sự bình ổn giá đã xuất hiện khá nhiều, đặc biệt là trong quý 1/2022 - lúc giá nguyên vật liệu chứng kiến sự tăng mạnh.

Đây cũng chính là lúc năng lực chủ động nguồn cung nguyên vật liệu của Nhựa Tiên Phong phát huy tác dụng. Liên tục bình ổn giá và định hướng thị trường, những chính sách kinh doanh của Nhựa Tiên Phong trong giai đoạn thị trường biến động mạnh đã củng cố thêm niềm tin của khách hàng. Giá trị sản phẩm của Nhựa Tiên Phong trên thị trường không chỉ là chất lượng sản phẩm, mà còn là yếu tố an toàn, tin cậy và sự bình ổn, Nhựa Tiên Phong đã trở thành sự lựa chọn đầu tiên trong thực hiện dự án của các đối tác đến từ cả trong và ngoài nước.

Sức mạnh thương hiệu - yếu tố gắn liền với tiềm thức người tiêu dùng.

Nhựa Tiên Phong là doanh nghiệp đầu tiên tại thị trường miền Bắc sản xuất ống và phụ tùng nhựa cho ngành nước. Phát triển cùng chiều dài xây dựng và phát triển đất nước, Nhựa Tiên Phong đã xây dựng cho mình một thương hiệu mang tính biểu tượng, có tầm ảnh hưởng rất lớn trong ngành ống và phụ tùng ngành nước nói riêng và toàn ngành xây dựng nói chung.

Sức mạnh thương hiệu đó ngày càng được củng cố khi thương hiệu NTP không chỉ dừng lại ở một doanh nghiệp sản xuất, NTP giờ đây còn là doanh nghiệp đi đầu trong các hoạt động an sinh xã hội bằng các chương trình như Cầu nối yêu thương, hay những chương trình thiện nguyện khác. Trong năm 2022, thương hiệu NTP còn là thương hiệu tiêu biểu, góp mặt trong những hoạt động mang tính chuyên môn cao của Hiệp hội cấp thoát nước Việt Nam, Sở khoa học công nghệ TP HP các đơn vị chức năng khác, v.v.

Nhắc đến ống Nhựa Tiên Phong, người dùng luôn tự hào là một doanh nghiệp Việt Nam, mang lại chất lượng sản phẩm vượt trội và sự đóng góp tích cực vào sự phát triển chung của toàn xã hội.

Tiền phong chất lượng sản phẩm - khẳng định vị thế tại thị trường trong và ngoài nước

Nhựa Tiên Phong luôn đi đầu trong việc sản xuất các sản phẩm tiêu chuẩn quốc tế với chất lượng đã được khẳng định. Yếu tố đầu tư cho công nghệ của Nhựa Tiên Phong vẫn được đánh giá là đi đầu trong ngành ống nhựa xây dựng tại Việt Nam khi liên tục ra mắt thị trường những sản phẩm mới, lần đầu tiên có mặt tại Việt Nam, gia tăng giá trị sử dụng cho khách hàng. Đặc biệt là việc nhập thiết bị, dây chuyền sản xuất và công nghệ từ các thương hiệu nổi tiếng thế giới theo hướng chuyển giao không chỉ quy trình, phong cách quản lý mà còn chuyển giao kỹ thuật theo hướng cùng nghiên cứu, tạo ra sản phẩm mới phù hợp với đặc điểm tiêu dùng và thị trường tại Việt Nam. Đây là những điều kiện tiên quyết giúp Công ty duy trì và phát huy được vị thế trên thị trường, nhất là trong bối cảnh có thêm nhiều nhà đầu tư mới tham gia cung ứng sản phẩm.

Sản phẩm của Nhựa Tiên Phong hiện không chỉ có độ phủ rộng khắp, phục vụ nhu cầu của người dùng trong nước mà đã có mặt tại rất nhiều thị trường khó tính bậc nhất thế giới như Đức, Nhật, New Zealand, v.v khẳng định vị thế dẫn đầu về chất lượng sản phẩm của NTP không chỉ trong mà còn ra ngoài lãnh thổ Việt Nam.

Phân tích S.W.O.T (tiếp)

Hệ thống kênh phân phối rộng khắp, lớn mạnh, mang lại sự phục vụ tốt nhất đến người dùng cuối. Nhựa Tiên Phong hiện tại đang có hệ thống phân phối và đại lý lớn nhất trong các doanh nghiệp ống nhựa. Hiện tại, công ty có 12 Trung tâm phân phối sản phẩm, gần 400 Nhà phân phối và hơn 26.000 Điểm bán hàng trên toàn quốc.

Mạng lưới phân phối rộng và phủ khắp toàn quốc với chiến lược kinh doanh tốt, bám sát nhu cầu thị trường, kịp thời đáp ứng yêu cầu của khách hàng là lợi thế lớn đặc biệt của Công ty so với các đối thủ trong ngành.

B. Điểm yếu - Thách thức

Rủi ro biến động giá nguyên liệu đầu vào và tỷ giá cũng là 2 yếu tố tác động lên hiệu quả kinh doanh của Nhựa Tiên Phong. Với đặc thù phải nhập khẩu gần 100% nguyên liệu nhựa (chiếm 70% chi phí nguyên vật liệu), và sử dụng tiền thanh toán chủ yếu là USD, EUR, Nhựa Tiên Phong chịu rủi ro kép với giá nguyên liệu đầu vào và tỷ giá. Năm 2022, Nhựa Tiên Phong đã có chính sách dự phòng tốt về nguyên liệu cùng với sự ổn định về giá hạt nhựa nên rủi ro này cũng đã không ảnh hưởng quá lớn đến lợi nhuận của Công ty. Tuy nhiên với diễn biến phức tạp của giá dầu thô cũng như tình hình chung biến động của thế giới, nguy cơ về giá vẫn luôn hiện hữu, đòi hỏi sự chủ động cao độ và những chính sách đúng đắn, giúp Nhựa Tiên Phong tự tin phát triển bền vững và mạnh mẽ.

Sức ép thị phần và lợi nhuận: tăng sản lượng tiêu thụ của Nhựa Tiên Phong thời gian qua đã chậm lại do áp lực cạnh tranh từ các đối thủ mới gia nhập ngành. Sau giai đoạn tăng trưởng nhanh từ 2014 đến năm 2016 do hưởng lợi từ sự hồi phục của thị trường bất động sản và xây dựng đã chững lại trong vài năm sau đó. Năm 2022 đã có khởi sắc hơn nhưng cũng chưa thực sự rõ rệt do phát triển khó khăn của kinh tế và sau dịch bệnh. Cạnh tranh trong ngành ống nhựa chủ yếu tập trung vào mảng ống nhựa dân dụng khi nhu cầu thị trường ngày càng lớn và các tiêu chuẩn chất lượng ngày càng dễ tiếp cận. Các đối thủ mới gia nhập ngành ống nhựa cạnh tranh với Nhựa Tiên Phong thông qua chính sách chiết khấu cao cho hệ thống phân phối.

Giá niêm yết của các doanh nghiệp đầu ngành không có sự chênh lệch quá lớn và chủ yếu các doanh nghiệp ngành ống nhựa, cạnh tranh bằng tỷ lệ % giảm giá cho hệ thống phân phối.



Chiến lược phát triển

trung và dài hạn

A. Trung hạn

Giữ vững vị thế dẫn đầu trong ngành nhựa Việt Nam:

Giữ vững phương châm dẫn đầu: "Nhựa Tiên Phong - Luôn Tiên Phong", Nhựa Tiên Phong luôn chú trọng chuẩn hóa về sản phẩm, nâng cao hệ thống quản lý, nhân sự, chính sách bán hàng và hệ thống phân phối để tạo tiền đề cho chu kỳ phát triển tiếp theo.

Tiếp tục mở rộng thị phần, nâng cấp hệ thống thiết bị hiện đại nhằm nghiên cứu sản xuất thành công những sản phẩm mới mang tính tiên phong, định hướng nhu cầu thị trường. Ngoài việc tiếp tục khẳng định vị thế tại thị trường tiêu thụ miền Bắc, việc mở rộng quy mô hoạt động các nhà máy tại Miền Trung và Miền Nam, đồng thời hợp tác với các tập đoàn lớn trong và ngoài nước đã thể hiện sự quyết tâm của Nhựa Tiên Phong trong việc chiếm lĩnh thị trường nhựa nội địa và lấn sân sang thị trường quốc tế. Sản phẩm của Nhựa Tiên Phong hiện đã có mặt trên các thị trường khó tính nhất như Đức, Nhật, Úc, NewZealand, v.v, góp phần đẩy mạnh tiến trình gia nhập quốc tế của Nhựa Tiên Phong.

Chủ động hơn trong việc nhập nguyên vật liệu:

Trong bối cảnh nguồn nguyên liệu nhập từ nước ngoài: hạt PP, hạt HDPE, bột nhựa PVC, hạt nhựa PP-R, v.v từ các thị trường Ả Rập, Trung Quốc, Thổ Nhĩ Kỳ, Iran và Trung Đông đang khá cao, đồng thời thuế nhập khẩu tăng lên thì Nhựa Tiên Phong dự kiến tìm kiếm đa dạng các nhà cung cấp để đáp ứng yêu cầu sản xuất kinh doanh. Nhựa Tiên Phong luôn sẵn sàng đồng hành cùng các nhà cung cấp trong và ngoài nước đáp ứng được nhu cầu về chất lượng và số lượng nguyên vật liệu đầu vào chất lượng cao, mở rộng phạm vi kinh doanh, đồng hành cùng phát triển.

Khai thác những cơ hội đầu tư mới:

Việc ký hợp tác với đối tác Sekisui Chemical - một trong những công ty hàng đầu tại Nhật Bản trong lĩnh vực sản xuất và kinh doanh các sản phẩm ngành nước và môi trường, được coi là nền tảng để Nhựa Tiên Phong áp dụng công nghệ cao phục vụ việc sản xuất và đưa ra thị trường những sản phẩm tiên tiến mà ở Việt Nam chưa sản xuất được. Với triển vọng rất lớn trong việc phát triển của ngành nhựa phục vụ cấp thoát nước tại Việt Nam nói riêng và khu vực nói chung sẽ giúp các sản phẩm của Nhựa Tiên Phong có cơ hội cung cấp cho các dự án ODA của Nhật Bản tại Đông Nam Á trong lĩnh vực hạ tầng. Bên cạnh đó, sự hợp tác với Tập đoàn Thủy sản Minh Phú đã giúp Nhựa Tiên Phong có cơ hội tiếp cận ngành nuôi trồng thủy hải sản và phát triển những dòng sản phẩm mới phục vụ lĩnh vực này.

Năm 2022 cũng đánh dấu cột mốc quan trọng trong việc mở rộng hợp tác bằng việc ký kết Hợp tác Chiến lược giữa Nhựa Tiên Phong và Tập đoàn PC1. Sự hợp tác này không chỉ khai phá thị trường mới cho sản phẩm của Nhựa Tiên Phong, mà còn góp phần vào sự phát triển của Công ty.

B. Dài hạn

Hướng tới sự phát triển bền vững, Nhựa Tiên Phong liên tục đầu tư để nâng cao chất lượng sản phẩm, cải tiến thêm các tính năng ưu việt như: ống uPVC lõi xoắn, ống và phụ tùng thoát nước theo tiêu chuẩn ISO 3633, ống HDPE DN2000mm có đường kính lớn nhất Việt Nam, vách PE v.v. Song song với đó, các vấn đề về bảo vệ môi trường cũng được Nhựa Tiên Phong chú trọng để có thể cung cấp vật liệu xanh tới các công trình và góp phần cải tạo không gian sống.

Tăng trưởng doanh thu:

Cải thiện các chỉ số tài chính tăng ít nhất 10% so với các chỉ số hiện tại, trở thành doanh nghiệp có doanh thu 10.000 tỷ VND vào năm 2025, và 1 tỷ USD (23.000 tỷ VND) vào năm 2040.

Phát triển bền vững:

Với định hướng kinh doanh "Phát triển gắn liền với trách nhiệm xã hội", Nhựa Tiên Phong đã từng bước tạo nên hình ảnh một doanh nghiệp thân thiện với môi trường và nỗ lực cho sự phát triển xã hội cộng đồng. Công ty luôn thực hiện sản xuất kinh doanh và tổ chức các hoạt động hướng tới sự phát triển toàn diện, đảm bảo lợi ích hài hòa của cổ đông, đối tác, người lao động, đồng thời, thực hiện nhiều hoạt động an sinh xã hội, vì cộng đồng, góp phần mang lại cuộc sống tốt đẹp hơn cho người dân tại các địa phương còn khó khăn cũng như nâng cánh ước mơ cho các em hiếu học - thế hệ tương lai của Đất nước.



Kế hoạch kinh doanh năm 2023

Năm 2022, Nhựa Tiên Phong đã vượt qua những khó khăn trong giai đoạn sau đại dịch, đạt được tăng trưởng tốt nhất kể từ năm 2019. Tuy nhiên, vẫn còn nhiều vấn đề cần tiếp tục điều chỉnh trong năm 2023, đặc biệt là việc phát triển bền vững của doanh nghiệp phải gắn với cộng đồng và môi trường; công việc của người lao động được giữ vững và đời sống của CBCNV ổn định, ngày được nâng cao. Từ định hướng đó, Ban Điều hành đã đề xuất kế hoạch SXKD năm 2023 với các chỉ tiêu cơ bản sau:

Chỉ tiêu	ĐVT	Thực hiện năm 2022	Dự kiến kế hoạch 2023	Tăng trưởng (%)
Doanh Thu	Tỷ đồng	5.615	5.875	5%
Sản lượng bán hàng	Tấn	101.058	106.000	5%
Lợi nhuận trước thuế	Tỷ đồng	532,2	535	0%

Công ty đã đưa ra các biện pháp cần thực hiện để hoàn thành được chỉ tiêu trong năm 2023 được hiệu quả nhất:

A. Về kinh doanh:

- Tổ chức tốt công tác theo dõi, nắm bắt thông tin thị trường và tình hình bán hàng. Tăng cường công tác dự báo, nghiên cứu phân tích thị trường nhựa thế giới và trong nước để điều hành SXKD theo sát những biến động của thị trường;
- Chủ động, tích cực khảo sát và đánh giá dung lượng thị trường để từ đó xác định được những vùng thị trường nào cần phải thúc đẩy, cần phải hỗ trợ để không ngừng mở rộng và gia tăng thị phần cho Công ty;
- Thực hiện tốt chính sách hậu mãi, giải quyết các khiếu nại của khách hàng nhanh chóng, chu đáo để đảm bảo uy tín của Công ty;
- Thường xuyên xem xét giá các sản phẩm của Công ty đang cung cấp để đảm bảo phù hợp với thực tế của thị trường, phù hợp với tình hình biến động của nguyên vật liệu, tỷ giá hối đoái, tình hình cạnh tranh, sự tăng trưởng của ngành, sự phát triển của nền kinh tế vừa đảm bảo được người tiêu dùng chấp nhận và đảm bảo lợi nhuận cho doanh nghiệp;
- Thường xuyên xem xét giá các sản phẩm của Công ty đang cung cấp để đảm bảo phù hợp với thực tế của thị trường, phù hợp với tình hình biến động của nguyên vật liệu, tỷ giá hối đoái, tình hình cạnh tranh, sự tăng trưởng của ngành, sự phát triển của nền kinh tế vừa đảm bảo được người tiêu dùng chấp nhận và đảm bảo lợi nhuận cho doanh nghiệp;
- Thường xuyên xem xét giá các sản phẩm của Công ty đang cung cấp để đảm bảo phù hợp với thực tế của thị trường, phù hợp với tình hình biến động của nguyên vật liệu, tỷ giá hối đoái, tình hình cạnh tranh, sự tăng trưởng của ngành, sự phát triển của nền kinh tế vừa đảm bảo được người tiêu dùng chấp nhận và đảm bảo lợi nhuận cho doanh nghiệp;
- Sử dụng phong phú các công cụ truyền thông, quảng bá thương hiệu Nhựa Tiên Phong tới người tiêu dùng để hỗ trợ tốt nhất cho việc bán hàng;
- Mở rộng hệ thống phân phối tới khắp các tỉnh thành trên cả nước và hướng đến thị trường xuất khẩu;
- Đánh giá, rà soát hệ thống phân phối nhằm thúc đẩy hệ thống phân phối tiêu thụ được nhiều nhất các sản phẩm của Công ty;
- Tăng cường ký hợp tác toàn diện với các đối tác, khách hàng lớn.



B. Về tài chính:

- Quản lý chặt chẽ về tài chính, kiểm soát được dòng tiền làm tăng khả năng quay vòng vốn nhằm mang lại hiệu quả kinh tế tối ưu;
- Ưu tiên nguồn vốn cho SXKD. Thực hiện tốt chức năng giám sát tài chính, tăng cường kiểm soát nội bộ;
- Đầu tư vào các Công ty cấp, thoát nước thông qua việc mua cổ phiếu vì đây là những khách hàng lâu dài, truyền thống của NTP.

C. Về kỹ thuật, công nghệ:

- Nghiên cứu bố trí sắp xếp đội ngũ nhân viên kỹ thuật, quản lý chất lượng tại các Nhà máy nhằm nâng cao hiệu suất làm việc, sử dụng nguồn nhân lực có hiệu quả;
- Bám sát các chỉ tiêu kế hoạch sản xuất kinh doanh, các giải pháp đã đề ra và có những chỉ đạo phù hợp với từng giai đoạn, từng thị trường;
- Tích cực, chủ động nghiên cứu áp dụng các mô hình quản trị tiên tiến để vận hành Công ty phát triển một cách bền vững, ứng dụng rộng rãi và triệt để mô hình sản xuất tinh gọn;
- Nâng cao chất lượng các sản phẩm hiện tại, tăng năng suất lao động bằng việc áp dụng các biện pháp cải tiến, đưa dần các thiết bị hiện đại, đồng bộ vào quá trình sản xuất;
- Đầu tư máy móc thiết bị, khuôn mẫu, nguyên liệu, công nghệ mới để sản xuất các sản phẩm tiên phong trên thị trường với giá cả hợp lý phù hợp với thị hiếu của người tiêu dùng hiện nay.

- Hoàn thiện mẫu mã, bao bì các sản phẩm theo định hướng nhận diện thương hiệu của Nhựa Tiên Phong, phòng tránh việc hàng giả, hàng nhái tràn lan trên thị trường;
- Kiểm soát các chi phí trong sản xuất kinh doanh, trong đầu tư để mang lại hiệu quả cao nhất;
- Tích cực chủ động nghiên cứu các giải pháp nâng cao hơn nữa chất lượng các sản phẩm của Công ty, đáp ứng tốt cho nhu cầu ngày càng cao của thị trường;
- Cải tiến hệ thống tổ chức sản xuất, hạn chế quản lý chồng chéo, trách nhiệm không rõ ràng, chuyên nghiệp hóa quy trình để tối ưu năng lực hoạt động của bộ máy, từ khâu xây dựng kế hoạch đến các công đoạn sản xuất.

Kế hoạch kinh doanh năm 2023 (tiếp)



D. Về tổ chức, chăm lo đến đời sống người lao động:

- Tiếp tục duy trì kỷ cương, trật tự và nâng cao ý thức tuân thủ nội quy lao động của toàn thể cán bộ công nhân viên;
- Không ngừng nâng cao đời sống vật chất, tinh thần cho CBCNV Công ty, nhằm động viên khuyến khích người lao động hăng say công tác, thực hiện tốt các chế độ chính sách của Nhà nước đối với người lao động. Ngoài tiền lương và thu nhập thì văn hóa môi trường làm việc là một tiêu chí quan trọng nhất để người lao động và người cán bộ quản lý muốn làm việc và cống hiến lâu dài cho Công ty;
- Đánh giá trình độ và năng lực của CBCNV Công ty định kỳ để bố trí công việc phù hợp, điều chỉnh mức lương cho đúng với trình độ, năng lực, vị trí công việc thực tế của CBCNV;
- Hoàn thiện công tác đào tạo các Cán bộ kế cận, liên tục mở các lớp đào tạo nâng cao trình độ tay nghề, kỹ thuật, quản lý, kinh doanh cho CBCNV Công ty;
- Soát xét các quy chế, quy định cho phù hợp với mô hình Công ty Cổ phần.

E. Về môi trường, an toàn sức khỏe lao động:

- Duy trì ổn định SXKD trên nguyên tắc tuân thủ các quy định về bảo vệ môi trường do luật pháp quy định;
- Xây dựng kế hoạch bảo hộ lao động và các biện pháp an toàn vệ sinh lao động, thực hiện diễn tập PCCC thường niên để cải thiện điều kiện lao động, tích cực phòng ngừa tai nạn lao động và bệnh nghề nghiệp.
- Kiểm tra sức khỏe định kỳ và tổ chức các đợt tiêm phòng Covid-19 để nâng cao và bảo vệ sức khỏe cho CBCNV Công ty.



QUẢN TRỊ RỦI RO

1. Rủi ro về kinh tế vĩ mô

Năm 2022, kinh tế xã hội của nước ta diễn ra trong bối cảnh kinh tế thế giới có nhiều biến động. Kinh tế toàn cầu phục hồi và tăng trưởng sau một năm suy thoái vì đại dịch Covid-19. Tuy nhiên, kể từ giữa năm 2022, khi xung đột Nga - Ukraine gia tăng, kết hợp chính sách “Zero Covid” của Trung Quốc làm chậm lại đà phục hồi kinh tế toàn cầu, gia tăng tình trạng gián đoạn nguồn cung và đẩy giá hàng hóa thế giới tăng mạnh. Việc giá hàng hóa thế giới tăng (bao gồm giá dầu, lương thực, thực phẩm) cùng với sự gián đoạn chuỗi cung ứng toàn cầu làm gia tăng chi phí sản xuất, khiến lạm phát toàn cầu tăng lên nhanh chóng. Lạm phát tăng cao cộng hưởng với tình trạng gián đoạn, đứt gãy nguồn cung kéo dài khiến chi phí nhập khẩu tăng lên, từ đó ảnh hưởng đến sản xuất trong nước.

Những rủi ro vĩ mô này đều có ảnh hưởng đến hoạt động và kết quả kinh doanh của Nhựa Tiên Phong. Các bộ phận chuyên môn giám sát môi trường kinh tế vĩ mô và tư vấn cho Ban Lãnh đạo Công ty các dự báo xu hướng kinh tế vĩ mô trong tương lai và những tác động đến lĩnh vực kinh doanh trọng yếu, từ đó đưa ra quyết sách và chiến lược phù hợp.

2. Rủi ro về cạnh tranh

Xu hướng tiêu dùng ống nhựa cùng triển vọng phát triển của ngành ống nhựa Việt Nam và quốc tế dẫn đến sự cạnh tranh ngày càng khốc liệt trong ngành sản xuất ống nhựa. Để kiểm soát tối đa rủi ro cạnh tranh, bên cạnh việc không ngừng cải tiến sản xuất, phát triển sản phẩm mới, tối ưu hóa chi phí nâng cao chất lượng sản phẩm, Nhựa Tiên Phong cũng hướng tới hoàn thiện quy hoạch hạ tầng, ứng dụng các giải pháp công nghệ thông tin nhằm đẩy mạnh hiệu quả trong quản trị doanh nghiệp, nâng cao chất lượng cạnh tranh đối với các doanh nghiệp cùng ngành.

3. Rủi ro về tài chính

Rủi ro tín dụng:

Đây là rủi ro xảy ra khi đối tác của Công ty không thực hiện các nghĩa vụ thanh toán, chi trả hoặc thực hiện những nghĩa vụ này chậm so với thời gian cam kết. Tại Nhựa Tiên Phong, Công ty luôn tuân thủ theo hạn mức tiền gửi/ hạn mức rủi ro tín dụng mà HĐQT phê duyệt hàng năm. Bên cạnh đó, chúng tôi cũng lựa chọn các ngân hàng đối tác được xếp hạng tín dụng tốt, đồng thời chủ động thường xuyên đánh giá, phân tích ngân hàng, tình hình thị trường, mục tiêu cân bằng giữa rủi ro và hiệu quả, đảm bảo an toàn vốn.

Rủi ro thanh khoản:

Rủi ro thanh khoản hiện hữu khi Nhựa Tiên Phong không thể thanh toán các nghĩa vụ tài chính đến hạn hoặc không thể chuyển đổi các công cụ tài chính thành tiền mặt với mức giá hợp lý trong ngắn hạn do thiếu hụt thanh khoản trên thị trường.

Để phòng ngừa, Công ty đã thực hiện quản lý tách bạch tiền và tài sản của nhà đầu tư với tiền và tài sản của Công ty để đảm bảo việc thực hiện các nghĩa vụ đối với khách hàng. Đối với dòng tiền phục vụ hoạt động sản xuất kinh doanh, công tác quản trị rủi ro thanh khoản được thực hiện hàng ngày thông qua việc cân đối dòng tiền thu chi, duy trì kênh tương tác và phối hợp chặt chẽ trong công tác xây dựng kế hoạch sử dụng nguồn tiền cũng như gửi các cảnh báo thị trường để cân đối dòng tiền đạt hiệu quả tốt nhất, giảm thiểu nguy cơ mất thanh khoản.



QUẢN TRỊ RỦI RO (tiếp)

4. Rủi ro về pháp luật và sự tuân thủ

Về pháp luật:

Nhận diện rủi ro pháp lý trong kinh doanh là vấn đề mà các doanh nghiệp nói chung và NTP nói riêng đều rất quan tâm. Hoạt động kinh doanh của NTP được chi phối bởi Luật Doanh nghiệp và các văn bản pháp luật về chứng khoán, thương mại, thuế, bảo hiểm... Hệ thống luật pháp và các văn bản hướng dẫn thường xuyên thay đổi, chưa đồng bộ, hoặc nguy cơ phát sinh các tranh chấp pháp lý từ đối tác/người lao động/bên thứ ba.

Xác định tuân thủ pháp luật là một phần quan trọng trong văn hóa quản trị của Nhựa Tiên Phong, Bộ phận Pháp chế của Công ty thường xuyên cập nhật các thay đổi về luật pháp và các ảnh hưởng pháp lý đối với hoạt động kinh doanh của NTP để kịp thời tư vấn cho HĐQT và Ban điều hành; rà soát các văn bản hợp đồng của NTP để hạn chế các rủi ro pháp lý liên quan; hoàn thiện hệ thống quy trình, quy chế, văn bản nội bộ phù hợp và hiệu quả.

Về sự tuân thủ

Công ty phải đối mặt với rủi ro này nếu Công ty, nhân viên Công ty không tuân thủ các quy định pháp luật, Điều lệ Công ty, vi phạm các quy trình, quy chế nội bộ đã ban hành.

Năm 2021, Ủy ban Kiểm toán được thành lập với chức năng là bộ phận độc lập chịu trách nhiệm trong công tác quản lý rủi ro, giám sát nhằm bảo đảm Công ty tuân thủ quy định của pháp luật, yêu cầu của cơ quan quản lý nhà nước và quy định nội bộ khác. Kết quả được báo cáo trực tiếp cho Hội đồng quản trị, Ban Điều hành, từ đó giúp các bộ phận rà soát, sửa đổi quy trình nghiệp vụ cho phù hợp.



5. Rủi ro về nhân sự

Rủi ro nhân sự chính là những rủi ro liên quan đến việc quản lý con người, cạnh tranh thu hút nhân sự, số lượng, chất lượng nhân sự không bắt kịp nhu cầu tăng trưởng cũng như những chuẩn mực quốc tế. Đây là rủi ro được Công ty kiểm soát tương đối tốt do đã có một quá trình hoạt động lâu dài và xây dựng được quy trình đồng bộ từ khâu tuyển dụng - đào tạo - huấn luyện đến kiểm soát và đánh giá chất lượng công việc.

Để quản trị rủi ro, Nhựa Tiên Phong đã xây dựng môi trường làm việc năng động để nâng cao năng lực cạnh tranh trong thu hút nguồn nhân lực. Bên cạnh đó, Công ty tổ chức học tập, đào tạo nội bộ, phát triển lực lượng lao động có trình độ cao, xây dựng chương trình quy hoạch nhân sự quản lý với định hướng lâu dài.

CHƯƠNG

02

44 - 77	CÁC HOẠT ĐỘNG CỦA NHỰA TIỀN PHONG NĂM 2022
46	Hoạt động sản xuất kinh doanh năm 2022
48	Mô hình tổ chức và quản lý
58	Tình hình tổ chức và nhân sự
60	Tình hình đầu tư và thực hiện dự án
61	Tình hình tài chính
66	Tình hình Cổ đông, Cổ phần
67	Báo cáo đánh giá liên quan đến trách nhiệm về môi trường và xã hội

CÁC HOẠT ĐỘNG CỦA NHỰA TIỀN PHONG

NĂM 2022

I. HOẠT ĐỘNG SẢN XUẤT KINH DOANH NĂM 2022

Sản lượng bán hàng năm 2022 đạt 101.058 tấn, tăng 7% so với cùng kỳ năm 2021 (tương đương tăng 6.612 tấn).

Doanh thu năm 2022 đạt 5.615 tỷ đồng, tăng 15% so với cùng kỳ năm 2021 (tương đương tăng 738 tỷ đồng).

Lợi nhuận trước thuế năm 2022 đạt 532,2 tỷ, tăng 2% so với cùng kỳ năm 2021 (tương đương tăng 10,8 tỷ đồng).

Doanh thu tăng so với cùng kỳ năm trước do các yếu tố sau:

- Tăng giá bán các sản phẩm:
 - + Giá bán bình quân các sản phẩm uPVC 9 tháng đầu năm 2022 cao hơn khoảng 9% so với cùng kỳ năm trước.
 - + Giá bán bình quân các sản phẩm PP-R 9 tháng đầu năm 2022 cao hơn khoảng 6% so với cùng kỳ năm trước.
- Chính sách khuyến mại khuyến khích bán hàng và việc bảo lưu khuyến mại sản phẩm PP-R tháng 5 và 10/2022; khuyến mại ống uPVC tháng 6+11/2022 cũng đã thúc đẩy các NPP đẩy mạnh bán hàng và nộp tiền trước trong tháng khuyến mại để bán các tháng sau.
- Tăng doanh thu được ở một số dòng sản phẩm mới như:
 - + Ống và Phụ tùng Ống luồn dây điện, gia công cho IPLEX;
 - + Ống HDPE DN1400-DN1600 cho Minh Phú để dẫn nước biển vào nuôi thủy sản.

Lợi nhuận cao hơn cùng kỳ năm 2021 là do:

- Doanh thu tăng cao nên lợi nhuận tăng
- Giá bán các sản phẩm cao hơn năm 2021, trong khi các loại nguyên liệu chính như bột PVC, hạt HDPE, hạt PP-R giảm dần năm 2022.
- Lựa chọn được các thời điểm phù hợp để mua nguyên liệu giá thấp góp phần vào tăng lợi nhuận của Doanh nghiệp.





MÔ HÌNH TỔ CHỨC VÀ QUẢN LÝ

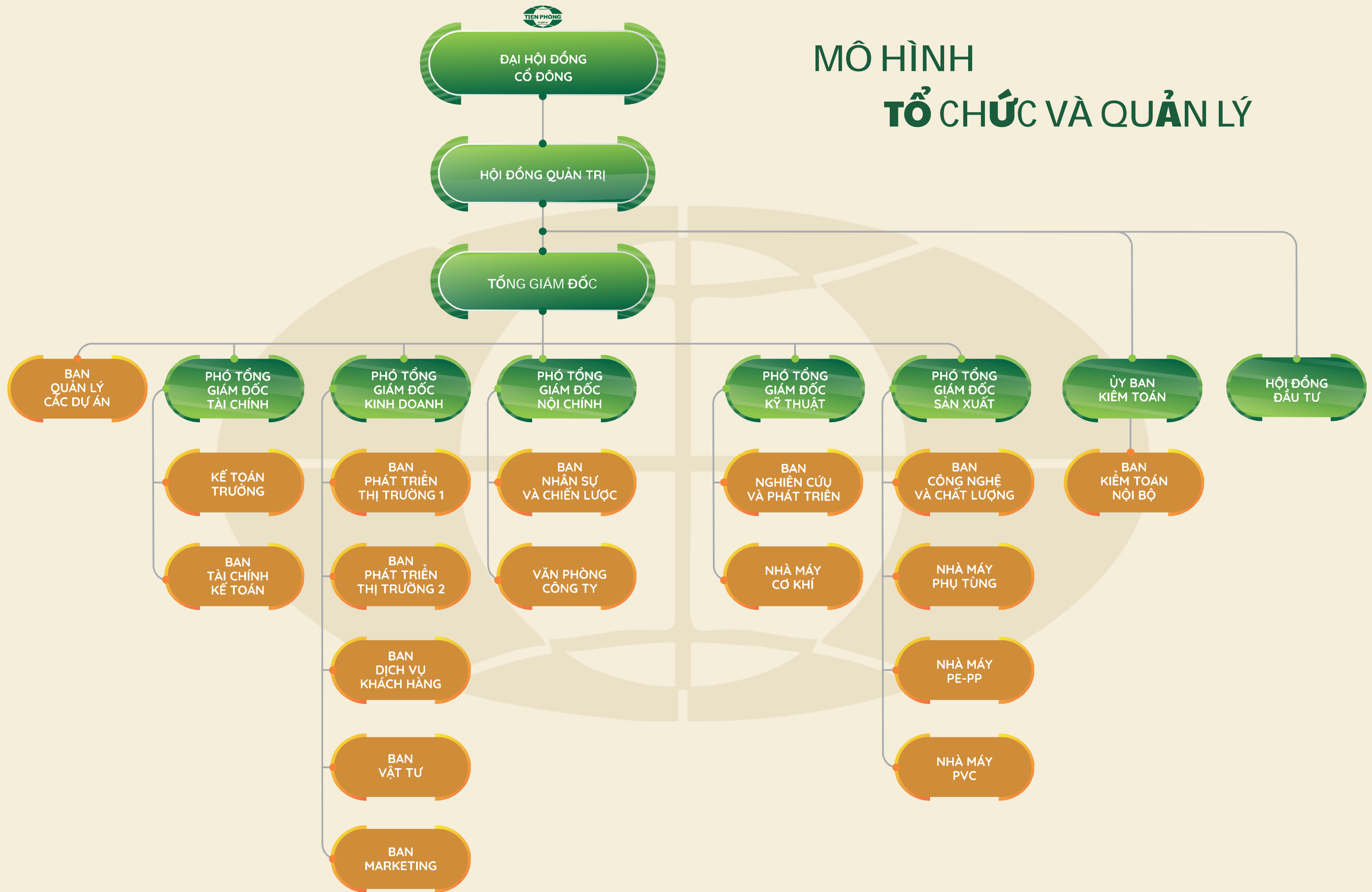



Ông Đặng Quốc Dũng
Chủ tịch HĐQT



Ông Noboru Kobayashi
Phó Chủ tịch HĐQT



Ông Chu Văn Phương
Thành viên HĐQT
Tổng Giám đốc



Ông Trần Ngọc Bảo
Thành viên HĐQT
Phó Tổng giám đốc Tài chính

Năm sinh: 1968

Trình độ chuyên môn: Cử nhân kinh tế (Đại học Thương mại Hà Nội).

Quá trình công tác:

2002 - 2005: Giám đốc - Công ty TNHH Hương Minh.

2007 - nay: Chủ tịch Hội đồng quản trị tại Công ty Cổ phần Nhựa Thiếu niên Tiền Phong Phía Nam.

2007 - 2017: Ủy viên Hội đồng quản trị tại Công ty Cổ phần Nhựa Thiếu niên Tiền Phong.

2018 - 4/2019: Phó Chủ tịch Hội đồng quản trị tại Công ty Cổ phần Nhựa Thiếu niên Tiền Phong

4/2019 - nay: Chủ tịch Hội đồng quản trị tại Công ty Cổ phần Nhựa Thiếu niên Tiền Phong.

Quốc tịch: Nhật Bản

Năm sinh: 1966

Trình độ chuyên môn: Kỹ sư Hóa học.

Quá trình công tác:

2017 - nay: Giám đốc Công ty TNHH SEKISUI Việt Nam.

2017 - 4/2019: Ủy viên Hội đồng quản trị tại Công ty Cổ phần Nhựa Thiếu niên Tiền Phong.

4/2019 - nay: Phó Chủ tịch Hội đồng quản trị tại Công ty Cổ phần Nhựa Thiếu niên Tiền Phong, Thành viên Hội đồng quản trị tại Công ty Nhựa Thiếu niên Tiền Phong Phía Nam.

Năm sinh: 1972

Trình độ chuyên môn: Thạc sĩ Quản trị kinh doanh (Đại học Kinh tế Quốc dân).

Quá trình công tác:

2007 - 2012: Đã từng nắm giữ các vị trí như Phó phòng, Trưởng Phòng kinh doanh tại Công ty Cổ phần Nhựa Thiếu niên Tiền Phong.

2012 - 2018: Phó Tổng Giám đốc phụ trách kinh doanh tại Công ty Cổ phần Nhựa Thiếu niên Tiền Phong.

4/2018 - nay: Thành viên Hội đồng quản trị Công ty Cổ phần Nhựa Thiếu niên Tiền Phong.

2019 - nay: Tổng Giám đốc Công ty Cổ phần Nhựa Thiếu niên Tiền Phong.

Năm sinh: 1976

Trình độ chuyên môn: Cử nhân kinh tế (Học Viện Tài Chính) và Chứng chỉ Kiểm toán viên CPA Việt Nam

Quá trình công tác:

2000 - 2009: Giám đốc Chi nhánh Hải Phòng - Công ty TNHH Deloitte Việt Nam.

2010: Kế toán trưởng Chi nhánh Vũng Tàu - Công ty Máy và Phụ tùng Dầu khí.

2010 - 2012: Trưởng Ban Kiểm soát Công ty Cổ phần Nhựa Thiếu niên Tiền Phong.

2012 - nay: Kế toán trưởng Công ty Cổ phần Nhựa Thiếu niên Tiền Phong.

4/2018 - nay: Thành viên Hội đồng quản trị Công ty Cổ phần Nhựa Thiếu niên Tiền Phong.

9/2022- nay: Phó Tổng Giám đốc Tài chính Công ty Cổ phần Nhựa Thiếu niên Tiền Phong.



Ông Nguyễn Việt Phương

Thành viên HĐQT

Năm sinh: 1979

Trình độ chuyên môn: Thạc sĩ Quản trị kinh doanh (Đại học Kinh tế Quốc dân).

Quá trình công tác:

2004: Chuyên viên Ban Thẩm định, Quỹ Hỗ trợ phát triển Trung ương.

2005 - 2007: Hàm Phó phòng Tổng hợp Thư ký, Quỹ Hỗ trợ phát triển Trung ương.

2007 - 2008: Trưởng Phòng Quản lý vốn nước ngoài, Sở Giao dịch 1 Ngân hàng Phát triển Việt Nam.

2009 - 2015: Phó Trưởng Ban Tín dụng xuất khẩu Hội sở Ngân hàng Phát triển Việt Nam.

2020 - nay: Phó trưởng Ban Đầu tư 3 Tổng Công ty Đầu tư và Kinh doanh vốn nhà nước (SCIC).

Phó Chủ tịch HĐQT của Công ty Cổ phần cơ khí và khoáng sản Hà Giang.

Thành viên Hội đồng quản trị Công ty Cổ phần Nhựa Thiếu niên Tiền Phong kiêm Thành viên UBKT.



Ông Đào Anh Thắng

Thành viên HĐQT độc lập

Năm sinh: 1991

Trình độ chuyên môn: Thạc sĩ Phân tích tài chính (Đại học Tổng hợp New South Wales, Úc).

Quá trình công tác:

4/2019 - nay: Thành viên Hội đồng quản trị độc lập kiêm Chủ tịch UBKT Công ty Cổ phần Nhựa Thiếu niên Tiền Phong.



Ông Chu Văn Phương

Thành viên HĐQT

Tổng Giám đốc

Năm sinh: 1972

Trình độ chuyên môn: Thạc sĩ Quản trị kinh doanh (Đại học Kinh tế Quốc dân).

Quá trình công tác:

2007 - 2012: Đã từng nắm giữ các vị trí như Phó phòng, Trưởng Phòng kinh doanh tại Công ty Cổ phần Nhựa Thiếu niên Tiền Phong.

2012 - 2018: Phó Tổng Giám đốc phụ trách kinh doanh tại Công ty Cổ phần Nhựa Thiếu niên Tiền Phong.

4/2018 - nay: Thành viên Hội đồng quản trị Công ty Cổ phần Nhựa Thiếu niên Tiền Phong.

2019 - nay: Tổng Giám đốc Công ty Cổ phần Nhựa Thiếu niên Tiền Phong.



Ông Trần Ngọc Bảo

Thành viên HĐQT

Phó Tổng giám đốc Tài chính

Năm sinh: 1976

Trình độ chuyên môn: Cử nhân kinh tế (Học Viện Tài Chính) và Chứng chỉ Kiểm toán viên CPA Việt Nam

Quá trình công tác:

2000 - 2009: Giám đốc Chi nhánh Hải Phòng - Công ty TNHH Deloitte Việt Nam.

2010: Kế toán trưởng Chi nhánh Vũng Tàu - Công ty Máy và Phụ tùng Dầu khí.

2010 - 2012: Trưởng Ban Kiểm soát Công ty Cổ phần Nhựa Thiếu niên Tiền Phong.

2012 - nay: Kế toán trưởng Công ty Cổ phần Nhựa Thiếu niên Tiền Phong.

4/2018 - nay: Thành viên Hội đồng quản trị Công ty Cổ phần Nhựa Thiếu niên Tiền Phong.

9/2022- nay: Phó Tổng Giám đốc Tài chính Công ty Cổ phần Nhựa Thiếu niên Tiền Phong.



Bà Ngô Thị Thu Thủy

Phó Tổng Giám đốc Sản xuất

Năm sinh: 1970

Trình độ chuyên môn: Kỹ sư Công nghệ hóa học, Kỹ sư Quản trị doanh nghiệp (Đại học Bách Khoa Hà Nội).

Quá trình công tác:

2004 - 2014: Đã từng nắm giữ các vị trí như Phó trưởng phòng, Trưởng Phòng kỹ thuật sản xuất và Quản lý chất lượng tại Công ty Cổ phần Nhựa Thiếu niên Tiền Phong.

2014 - nay: Phó Tổng Giám đốc Sản xuất tại Công ty Cổ phần Nhựa Thiếu niên Tiền Phong.



Ông Trần Nhật Ninh

Phó Tổng Giám đốc Kỹ thuật

Năm sinh: 1971

Trình độ chuyên môn: Kỹ sư Cơ khí, Kỹ sư Quản trị doanh nghiệp (Đại học Bách Khoa Hà Nội).

Quá trình công tác:

2005 - 2014: Đã từng nắm giữ các vị trí như Phó Quản đốc phân xưởng, Phó Trưởng Phòng Nghiên cứu Thiết kế và Trưởng Phòng Nghiên cứu Thiết kế tại Công ty Cổ phần Nhựa Thiếu niên Tiền Phong.

2014 - nay: Phó Tổng Giám đốc Kỹ thuật tại Công ty Cổ phần Nhựa Thiếu niên Tiền Phong.



Ông Nguyễn Văn Thức

Phó Tổng Giám đốc Nội chính

Năm sinh: 1969

Trình độ chuyên môn: Cử nhân kinh tế (Đại học Kinh tế Quốc dân).

Quá trình công tác:

2005 - 2015: Đã từng nắm giữ các vị trí như Phó Trưởng Phòng Tổ chức lao động, Phụ trách phòng Tổ chức lao động, Trưởng phòng Tổ chức lao động tại Công ty Cổ phần Nhựa Thiếu niên Tiền Phong.

2015 - nay: Phó Tổng Giám đốc Nội chính tại Công ty Cổ phần Nhựa Thiếu niên Tiền Phong.

Giới thiệu Hội đồng quản trị (tiếp)

ỦY BAN KIỂM TOÁN



Ông Đào Anh Thắng

Thành viên HĐQT độc lập

Năm sinh: 1991

Trình độ chuyên môn: Thạc sĩ Phân tích tài chính (Đại học Tổng hợp New South Wales, Úc).

Quá trình công tác:

4/2019 - nay: Thành viên Hội đồng quản trị độc lập kiêm Chủ tịch UBKT Công ty Cổ phần Nhựa Thiếu niên Tiền Phong.



Ông Nguyễn Việt Phương

Thành viên HĐQT

Năm sinh: 1979

Trình độ chuyên môn: Thạc sĩ Quản trị kinh doanh (Đại học Kinh tế Quốc dân).

Quá trình công tác:

2004: Chuyên viên Ban Thẩm định, Quỹ Hỗ trợ phát triển Trung ương.

2005 - 2007: Hàm Phó phòng Tổng hợp Thư ký, Quỹ Hỗ trợ phát triển Trung ương.

2007 - 2008: Trưởng Phòng Quản lý vốn nước ngoài, Sở Giao dịch 1 Ngân hàng Phát triển Việt Nam.

2009 - 2015: Phó Trưởng Ban Tín dụng xuất khẩu Hội sở Ngân hàng Phát triển Việt Nam.

2020 - nay: Phó trưởng Ban Đầu tư 3 Tổng Công ty Đầu tư và Kinh doanh vốn nhà nước (SCIC).

Phó Chủ tịch HĐQT của Công ty Cổ phần cơ khí và khoáng sản Hà Giang.

Thành viên Hội đồng quản trị Công ty Cổ phần Nhựa Thiếu niên Tiền Phong kiêm Thành viên UBKT.



TÌNH HÌNH TỔ CHỨC VÀ NHÂN SỰ

1. Tuyển dụng

Để đảm bảo nguồn nhân lực luôn ổn định và đạt chất lượng cao trước nhu cầu luôn phải phát triển sản phẩm mới, bứt phá mở rộng quy mô sản xuất, Công ty không ngừng cập nhật các công nghệ 4.0, bắt kịp xu hướng mới, đa dạng hóa trong kênh tuyển dụng bằng những công cụ thông qua các bản tin đăng tuyển từ các trang internet, mạng xã hội, các nền tảng tuyển dụng trực tuyến từ khắp các Tỉnh thành. Chính nhờ sự nhanh nhạy, bắt kịp xu hướng thị trường, quy trình tuyển dụng minh bạch, rõ ràng, thu hút được nhiều ứng viên tiềm năng, nhân sự thực hiện tuyển dụng được chuyên nghiệp hóa, tối đa hóa được chi phí tuyển dụng. Trong năm 2022, Công ty đã tuyển dụng thêm được 87 nhân sự đáp ứng đúng nhu cầu công việc tại Công ty, kết quả đạt được:

STT	Vị trí cần tuyển	Số lượng nhân sự đáp ứng nhu cầu
1	Kiểm toán viên	1
2	Quản lý kinh doanh khu vực	3
3	Chuyên viên công nghệ thông tin	1
4	Chuyên viên nhân sự	1
5	Kỹ thuật viên	7
6	Nhân viên thị trường	21
7	Nhân viên các vị trí (Công nghệ thông tin, phục vụ, Marketing, thử nghiệm, hỗ trợ)	13
8	Công nhân	40

2. Đào tạo và phát triển

Với phương châm “Xác định nhân lực có trình độ chuyên môn cao là yếu tố quan trọng hàng đầu”, Công ty luôn chú trọng triển khai sâu rộng các chương trình đào tạo trọng tâm, đào tạo nâng cao, bổ sung kiến thức, công nghệ sản xuất cho CBCNV hàng năm. Kết quả đào tạo được thể hiện rõ qua các con số trong năm 2022, cụ thể như sau:

STT	Hình thức đào tạo	Số lượng học viên tham gia
1	Đào tạo hội nhập	61
2	Đào tạo thuê ngoài	2731
3	Đào tạo trực tuyến	37
4	Đào tạo nội bộ Công ty	1052
5	Đào tạo nội bộ đơn vị	774
6	Tham gia đào tạo bên ngoài	1
7	Thi nghiệp vụ	221

Trong năm 2022 Công ty đã thực hiện việc lựa chọn các cá nhân có năng lực, chuyên môn tốt trong công việc trực tiếp giảng dạy nội bộ tại Công ty và thu hút được rất nhiều CBCNV tham gia. Bên cạnh đó, hàng năm công ty còn thực hiện chương trình đánh giá nhân sự, luôn đảm bảo CBCNV được sắp xếp công việc phù hợp với năng lực, trình độ chuyên môn cá nhân, đáp ứng cho sự phát triển bền vững, đảm bảo tính kế thừa lâu dài cho công ty.

3. Chính sách lương thưởng & Chế độ phúc lợi

Công ty luôn quan tâm đến đời sống người lao động thông qua các chính sách đãi ngộ được tuân thủ theo đúng các quy định của pháp luật như chế độ BHXH, BHYT, v.v Các kỳ thanh toán lương, thưởng, phúc lợi được chi trả đúng thời gian quy định, cam kết 100% không có khiếu nại, và thắc mắc về việc thực hiện chính sách của Công ty.

Bên cạnh đó, Công ty luôn kịp thời bổ sung các quyền lợi nhằm động viên, khích lệ, tạo sự gắn bó giữa CBCNV và Công ty, ngoài những quyền lợi đã được Quy định theo chính sách Nhà nước. Cụ thể năm 2022, Công ty đã thực hiện bổ sung thêm một số quyền lợi cho CBCNV, như: bổ sung phụ cấp tay nghề đối với CBCNV có tay nghề tốt, phụ cấp ngoại ngữ, quyền lợi du lịch hàng năm, quyền lợi tham gia bảo hiểm nhận thọ, đặc biệt đối với các CBCNV có thời gian gắn bó lâu năm với Nhựa Tiền Phong sẽ được tri ân, vinh danh và được nhận kỷ niệm chương, tiền mặt vô cùng có ý nghĩa.

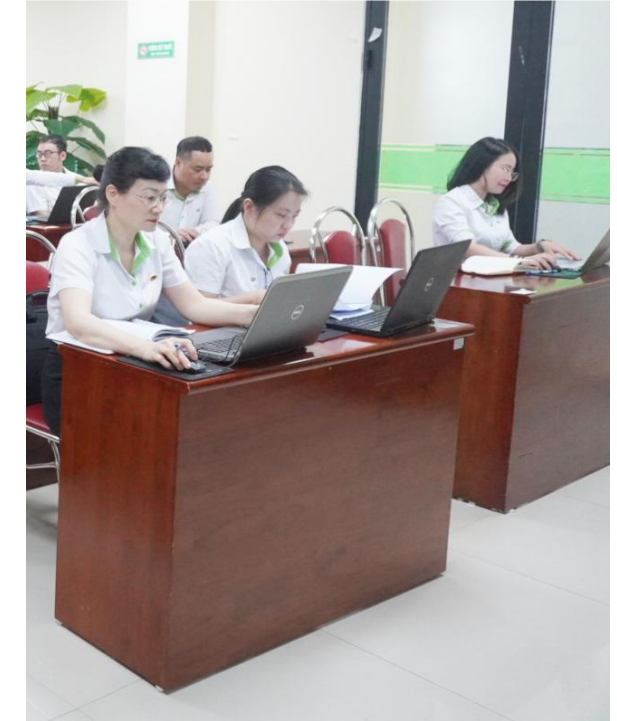

Các chính sách lương thưởng và phúc lợi cho người lao động là sợi dây kết nối vô cùng đặc biệt giữa người lao động và doanh nghiệp, chính vì vậy, hoạt động chăm lo đời sống tinh thần cho CBCNV luôn được Ban lãnh đạo Công ty đặc biệt quan tâm và thực hiện nghiêm túc tại Nhựa Tiền Phong. Người lao động vui, khỏe sẽ tạo bước bước đệm vững chắc cho sự phát triển cho doanh nghiệp ngày một vươn xa.



TÌNH HÌNH ĐẦU TƯ VÀ THỰC HIỆN DỰ ÁN

Năm 2022, Nhựa Tiên Phong đã đẩy mạnh hoạt động bán hàng dự án, tổng số dự án mà công ty đã tiếp cận, làm việc, chào giá, đàm phán với khách hàng để bán sản phẩm là 848 dự án, trong đó đã bán được hàng là gần 500 dự án chiếm 55,8%.

CÁC DỰ ÁN CÓ GIÁ TRỊ LỚN:

STT	Tên dự án	Khu vực
1	Dự án Hoàng Huy Commerce	Hải Phòng
2	Dự án tuyến ống truyền tải nước sạch từ nhà máy nước mặt thành phố Bắc Ninh về thành phố Bắc Ninh	Bắc Ninh
3	Dự án khách sạn The Holiday Hạ Long	Hạ Long
4	Dự án DLC Complex Nguyễn Tuấn	Hà Nội
5	Dự án Dream Công ty	Hưng Yên
6	Dự án Townhouse và Shophouse Horizon Bay	Quảng Ninh
7	Dự án nhà máy nước Tân Lương	Quảng Trị
8	Khu công nghiệp WHA Hemaraj	Nghệ An
9	Khu đô thị nghỉ dưỡng khoáng nóng Quảng Yên	Quảng Yên
10	Khu đô thị nghỉ dưỡng và công viên vui chơi giải trí Nam Sông Mã	
11	Nâng cấp tuyến ống cấp nước cho khu mỏ quặng sắt xã Thanh Lâm, huyện Như Xuân, tỉnh Thanh Hóa	Thanh Hóa
12	Phát triển tổng hợp các đô thị Động Lực – tiểu dự án đô thị Tĩnh Gia	
13	Trang trại TH True Milk	
14	Dự án Dragon Castle Hạ Long	Hạ Long
15	Dự án khu công nghiệp Nam Sách, Hải Dương	Hải Dương

TÌNH HÌNH TÀI CHÍNH

Năm 2022, Công ty lên kế hoạch doanh thu 5.175 tỷ đồng, tương ứng tăng 6% so với mức thực hiện trong năm 2021. Chỉ tiêu lợi nhuận trước thuế là 465 tỷ đồng, giảm khoảng 10% so với năm 2021. Kết thúc năm, Nhựa Tiên Phong đã hoàn thành được 109% kế hoạch doanh thu và vượt 15% mục tiêu về lợi nhuận trước thuế.

SỐ LIỆU KẾT QUẢ SẢN XUẤT KINH DOANH NĂM 2022

Chỉ tiêu	ĐVT	Kế hoạch năm 2022	Thực hiện năm 2022	% thực hiện kế hoạch năm 2022	Thực hiện năm 2021	Thực hiện năm 2022 so với năm 2021
Sản lượng kinh doanh	Nghìn tấn	100	101,058	101%	94,446	107%
Doanh thu bán sản phẩm	Tỷ đồng	5.175	5.615	109%	4.877	115%
Lợi nhuận trước thuế Công ty mẹ	Tỷ đồng	465	532,2	114%	521,4	102%
Lợi nhuận sau thuế Công ty mẹ	Tỷ đồng	-	455,82	-	445,41	102,34%



TÌNH HÌNH TÀI CHÍNH (tiếp)

CÁC CHỈ TIÊU TÀI CHÍNH CHỦ YẾU

A. Doanh thu

Năm 2022, Công ty ghi nhận 5,685.11 tỷ đồng doanh thu thuần và 455,82 tỷ đồng lợi nhuận sau thuế, lần lượt tăng 18% và 2,34% so với năm 2021.

Bảng tăng trưởng doanh thu giai đoạn 2018 - 2022

Chỉ tiêu	ĐVT	2018	2019	2020	2021	2022
Tổng doanh thu bán hàng và cung cấp dịch vụ	Tỷ đồng	4.534,6	4.788,7	4.646,2	4.995,48	5.833,54
Doanh thu thuần	Tỷ đồng	4.519,6	4.673,8	4.486,1	4.823,52	5.685,11
Doanh thu tài chính	Tỷ đồng	15,1	16,8	21,3	44,82	64,39
Thu nhập khác	Tỷ đồng	5,6	9,2	4,1	12,48	3,91

Biểu đồ tăng trưởng doanh thu giai đoạn 2018 - 2022 (Tỷ đồng)

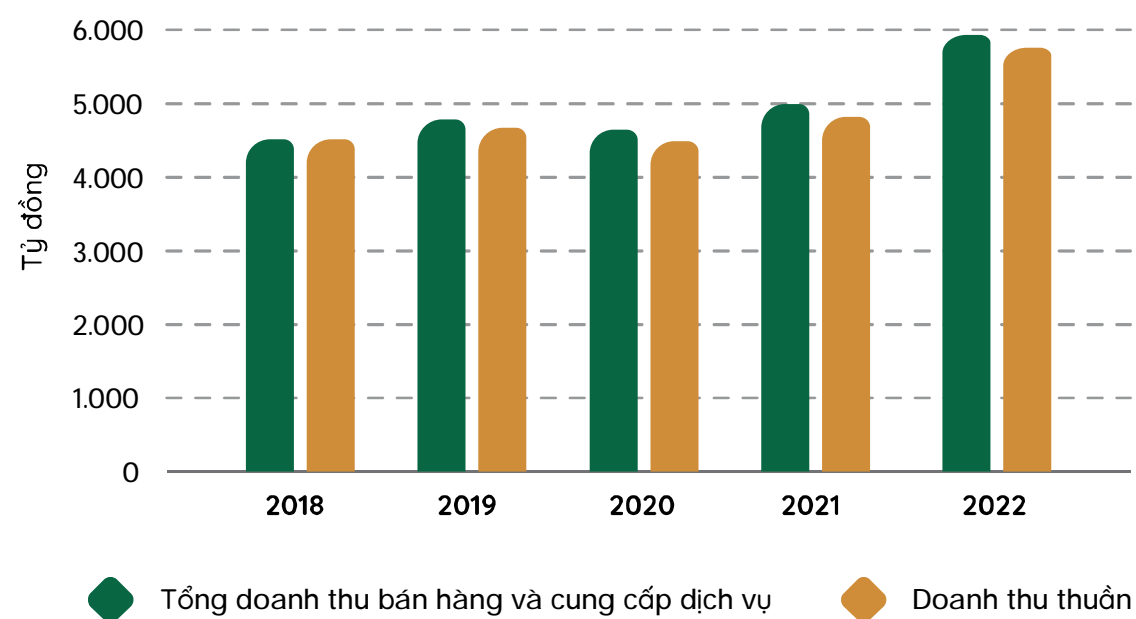

B. Lợi nhuận

Bảng tăng trưởng lợi nhuận giai đoạn 2018 - 2022

Chỉ tiêu	ĐVT	2018	2019	2020	2021	2022	Chênh lệch 2022 so với 2021
Lợi nhuận từ HĐKD	Tỷ đồng	376,4	467,7	520,93	557,87	562,67	0,86%
LNST hợp nhất	Tỷ đồng	331,5	409,0	447,19	467,76	479,54	2,52%
LNST công ty mẹ	Tỷ đồng	320,6	404,3	435,8	445,41	455,82	2,34%
Lãi cơ bản trên 1 cổ phiếu (EPS)	VNĐ	3,715	3,472	3,387	3,596	3,786	2,92%

Biểu đồ tăng trưởng lợi nhuận giai đoạn 2018 - 2022 (Tỷ đồng)

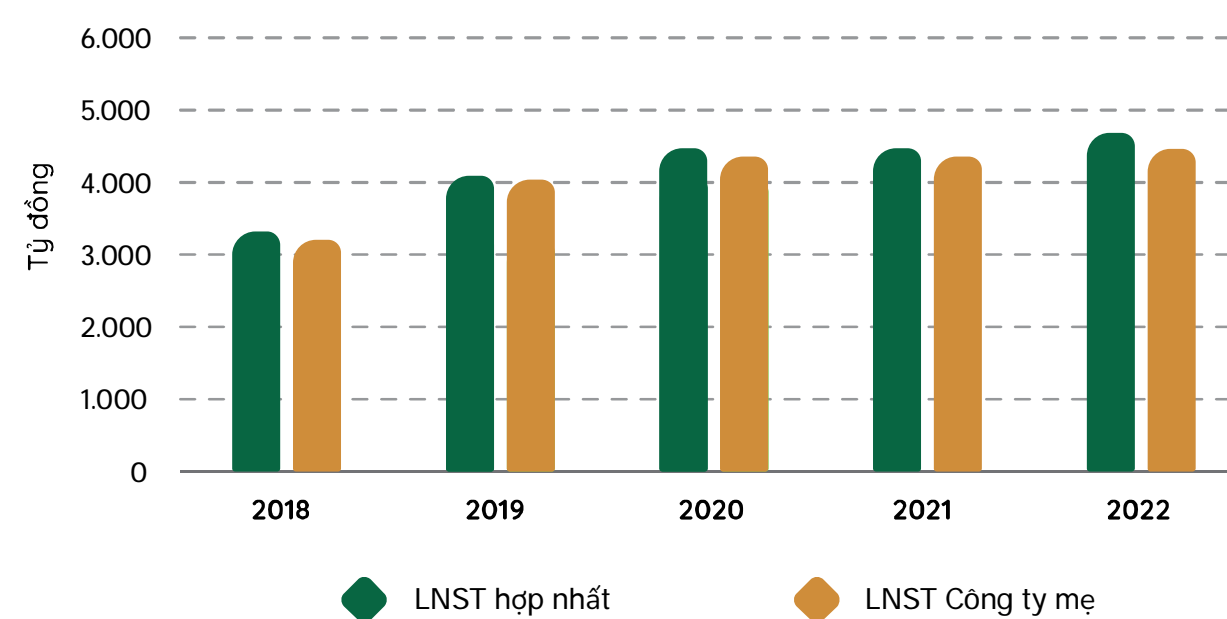

TÌNH HÌNH TÀI CHÍNH (tiếp)

Lãi cơ bản trên 1 cổ phiếu giai đoạn 2018 - 2022 (VNĐ)

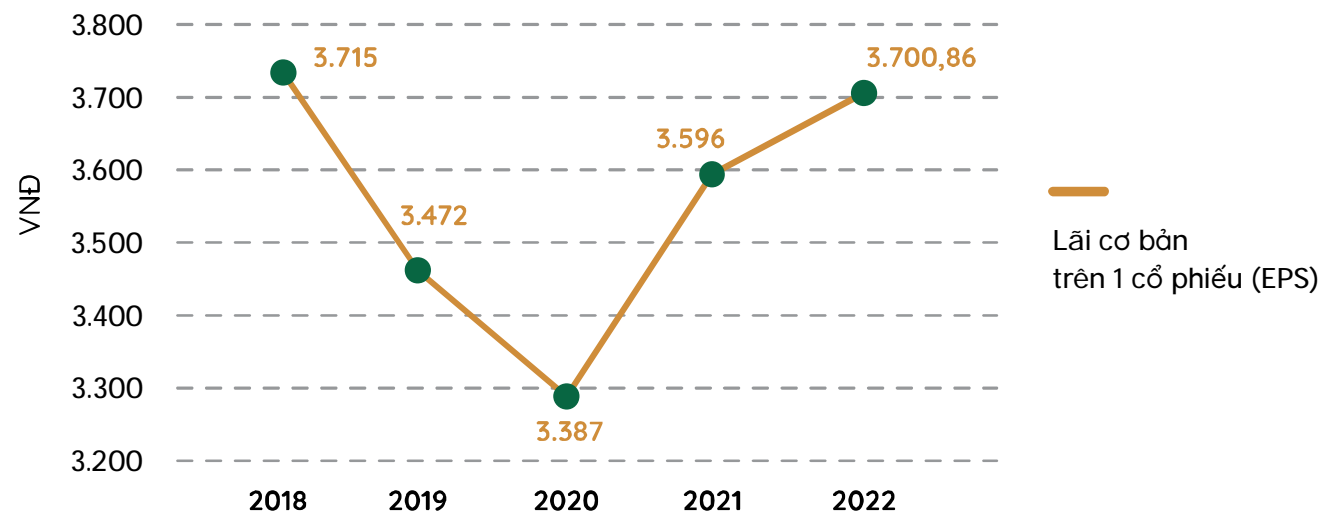

C. Cơ cấu tài sản

Tính đến ngày 31/12/2022, tổng tài sản của Nhựa Tiên Phong tăng gần 4% so với năm 2021 tương đương 165.64 tỷ đồng.

Bảng thay đổi quy mô tài sản năm 2021 - 2022 (Tỷ đồng)

Chỉ tiêu	ĐVT	2021	2022	Chênh lệch (2022-2021)	% Tăng/giảm
Tài sản ngắn hạn	Tỷ đồng	2.721,74	3.075,80	354,06	13,01
Tài sản dài hạn	Tỷ đồng	2.176,46	1.988,04	(188,42)	(8,66)
Tổng tài sản	Tỷ đồng	4.898,20	5.063,84	165,64	3,38

Biểu đồ thay đổi quy mô tài sản 2021 - 2022 (Tỷ đồng)

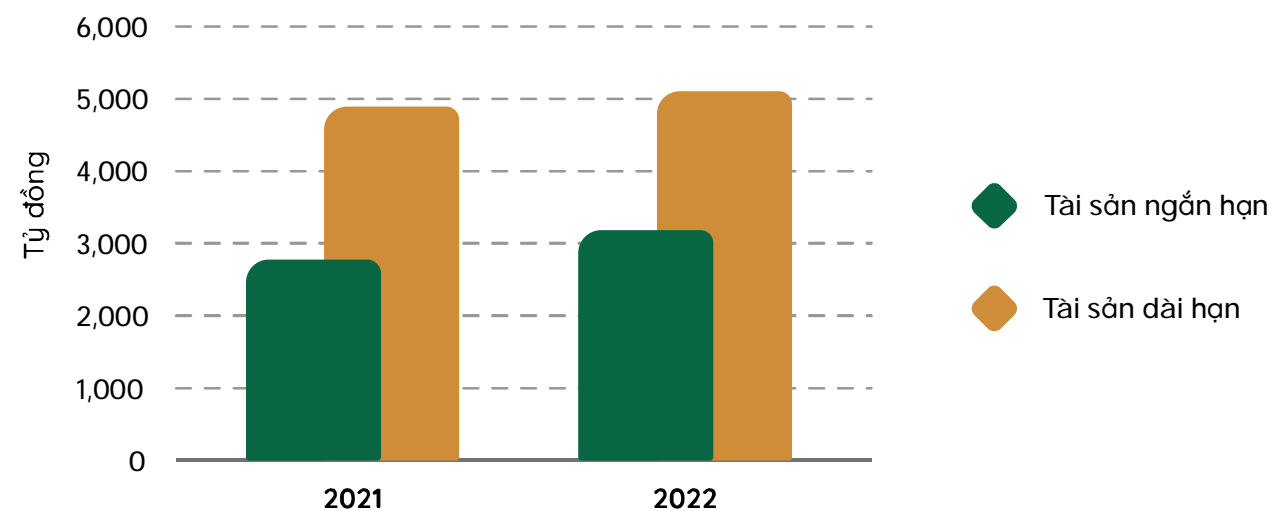

D. Các chỉ số tài chính cơ bản

Chỉ tiêu	ĐVT	Năm 2022	Năm 2021
Chỉ tiêu về khả năng thanh toán			
- Hệ số thanh toán nhanh	(Lần)	1,09	0,76
- Hệ số thanh toán hiện hành	(Lần)	1,38	1,25
Chỉ tiêu về cơ cấu vốn			
- Hệ số Nợ/ Tổng tài sản	(%)	44	44
- Hệ số Nợ/ Vốn chủ sở hữu	(%)	79	80
Chỉ tiêu về năng lực hoạt động			
- Vòng quay hàng tồn kho	(Vòng)	3,28	4,27
- Vòng quay các khoản phải thu	(Vòng)	6,78	6,03
- Vòng quay các khoản phải trả	(Vòng)	16,52	20,52
Chỉ tiêu về khả năng sinh lời			
- Lợi nhuận sau thuế/ Doanh thu thuần	(%)	8,44	9,7
- Lợi nhuận sau thuế/ Vốn chủ sở hữu	(%)	16,94	17,27
- Lợi nhuận sau thuế/ Tổng tài sản	(%)	9,47	9,55

Nhựa Tiên Phong hiện là đơn vị sản xuất ống và phụ tùng nhựa lớn hàng đầu Việt Nam với thị phần chiếm khoảng 37% thị trường toàn quốc, sở hữu 12 trung tâm phân phối, gần 400 nhà phân phối và hơn 26.000 cửa hàng, điểm bán hàng trên toàn quốc.

Tính đến ngày 31/12/2022, tổng tài sản của công ty đạt hơn 4.727 tỷ đồng, tăng gần 4% so với đầu năm. Về phía nguồn vốn, quy mô nợ phải trả và vốn chủ sở hữu của Công ty đều tăng nhẹ trong năm 2022. Vốn chủ sở hữu tiếp tục chiếm khoảng 55% tổng nguồn vốn của Công ty.

1. Cổ phần

	Tại ngày 31/12/2021	Tại ngày 31/12/2022
Tổng số cổ phần và loại cổ phần đang lưu hành	117.796.183	129.575.334
Số lượng cổ phần chuyển nhượng tự do	117.796.183	129.575.334
Số lượng cổ phần bị hạn chế chuyển nhượng	0	0

2. Cơ cấu cổ đông

Cơ cấu cổ đông	Thời điểm ngày 31/12/2021		Thời điểm ngày 31/12/2022	
	Số cp nắm giữ	Tỷ lệ %	Số cp nắm giữ	Tỷ lệ %
Cổ đông nhà nước	43.707.754	37,1%	48.078.529	37,1%
Cá nhân trong nước	42.846.836	36,4%	45.577.481	35,1%
Tổ chức trong nước	53.620.344	45,5%	60.982.476	47%
Cá nhân nước ngoài	345.750	0,3%	322.751	0,3%
Tổ chức nước ngoài	20.983.253	17,8%	22.692.626	17,6%
Tổng cộng	117.796.183	100%	129.575.334	100%

3. Thông tin về cổ đông lớn sở hữu từ 5% trở lên tại thời điểm 31/12/2022:

STT	Tên cá nhân/tổ chức (người đại diện)	Loại cổ đông		Số lượng CP nắm giữ	Tỷ lệ CP nắm giữ (%)
1	Đặng Quốc Dũng	Cá nhân	Trong nước	8.905.968	6,87
2	Lê Thị Thúy Hải	Cá nhân	Trong nước	9.233.012	7,13
3	Công ty CP Nhựa TNTP Phía Nam	Tổ chức	Trong nước	8.658.989	6,68
4	SEKISUI CHEMICAL CO.,LTD	Tổ chức	Nước ngoài	19.436.538	15,00
5	Tổng công ty Đầu tư và Kinh doanh vốn Nhà nước SCIC	Tổ chức	Trong nước	48.078.529	37,104

BÁO CÁO ĐÁNH GIÁ LIÊN QUAN ĐẾN TRÁCH NHIỆM VỀ MÔI TRƯỜNG VÀ XÃ HỘI

MÔI TRƯỜNG

CÁC HỆ THỐNG QUẢN LÝ

- Hệ thống quản lý năng lượng theo tiêu chuẩn ISO 50001:2018
- Hệ thống quản lý môi trường theo tiêu chuẩn ISO 14001:2015
- Hệ thống quản lý chất lượng ISO 9001:2015
- Hệ thống quản lý An toàn và Sức khỏe nghề nghiệp ISO 45001:2018

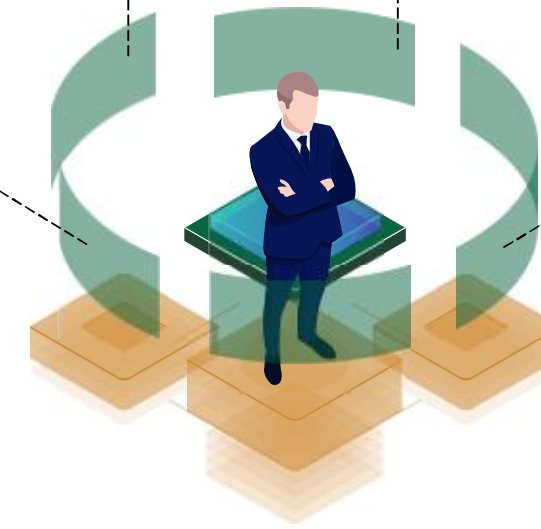

NĂNG LƯỢNG

Năng lượng tiêu thụ: **1.551,1** MJ/ tấn sản phẩm.

PHÁT THẢI

- 100% tương đương 25.756 m³ nước thải được xử lý đạt chuẩn trước khi thải ra môi trường.
- 100% nhà thầu xử lý rác thải hợp pháp và có giấy chứng nhận đạt yêu cầu.
- Phát thải chất thải nguy hiểm: 0,858 kg/ tấn sản phẩm
- Phát thải chất thải sinh hoạt: 0,126 kg/ tấn sản phẩm
- Phát thải khí CO₂: trung bình 0,23 mg/m³.
- Không có vi phạm pháp luật, phát sinh sự cố về môi trường trong hoạt động sản xuất.

NƯỚC

Tổng lượng nước thải phát sinh: **25.756** m³

Tổng lượng nước sử dụng:

145.468 m³

Nước tuần hoàn và tái sử dụng:

Chiếm **71%** nước thải

BÁO CÁO ĐÁNH GIÁ LIÊN QUAN ĐẾN TRÁCH NHIỆM VỀ MÔI TRƯỜNG VÀ XÃ HỘI (tiếp)

Năm 2022 nền kinh tế đã được dần khôi phục và ổn định so với những năm đại dịch Covid 19. Các ngành kinh tế mũi nhọn, công nghiệp nặng và các hoạt động khác cũng đều nắm bắt thời cơ chuyển mình sau đại dịch. Không nằm ngoài sự phát triển mạnh mẽ đó, Nhựa Tiên Phong cũng tận dụng cơ hội để gia tăng hoạt động sản xuất kinh doanh. Là một doanh nghiệp đầu ngành trong ngành công nghiệp xây dựng với năng lực sản xuất lớn, nguyên liệu không dễ dàng tái phân bố và có nhiều tác động trực tiếp đến môi trường thông qua nước thải, khí thải, chất thải, Nhựa Tiên Phong luôn xác định việc sản xuất phải gắn liền với bảo vệ môi trường để góp phần tạo nên một môi trường làm việc khỏe mạnh cho CBCNV và sự xanh, sạch cho hệ sinh thái.

NĂNG LƯỢNG - KHÍ THẢI - CHẤT THẢI

Năm 2022, các phương pháp quản lý, sản xuất khép kín, đầu tư vào công nghệ xanh được Nhựa Tiên Phong tiếp tục duy trì để tác động ít nhất đến môi trường và giữ các chỉ số ở mức thấp hơn quy chuẩn mà Bộ Y tế và Bộ Tài nguyên môi trường đề ra.

Về Năng lượng

Mặc dù đã có sự tiết kiệm điện năng và ga nhưng việc tăng sản lượng sản xuất cao hơn 4000 tấn đã khiến cho mức năng lượng tiêu thụ của NTP trong năm 2021 tăng nhẹ so với năm trước từ 150.752.957 MJ lên 152.209.687 MJ, trong đó chủ yếu là tăng từ dầu DO.

Để kiểm soát hiệu quả, NTP đã duy trì và cải tiến liên tục, luôn nỗ lực tìm kiếm các giải pháp phòng ngừa ô nhiễm, sử dụng tài nguyên một cách tiết kiệm và nâng cao hiệu quả Hệ thống quản lý môi trường ISO 50001. Không chỉ có các biện pháp như bố trí hệ thống sản xuất theo khoa học sử dụng đúng mục đích các trang thiết bị, xây dựng mức tiêu thụ từ đầu kỳ và xác định trách nhiệm cho từng cá nhân thông qua công cụ quản lý nhân sự KPI để nâng cao ý thức tiết kiệm năng lượng cho từng vị trí, NTP còn đẩy mạnh cải tiến các trang thiết bị như:

- Thường xuyên kiểm tra, bảo dưỡng các thiết bị tiêu thụ điện năng để tránh làm hao tổn điện năng.
- Tiếp tục nhân rộng giải pháp lắp sensor áp suất khí nén tại bình tích khí nén tổng để thay đổi vận hành máy nén khí từ chế độ On/off với áp suất 6 – 7bar sang chế độ duy trì liên tục ổn định áp suất khí nén ở mức 6 bar.
- Đầu tư và đưa vào sử dụng 02 máy làm lạnh nước mới kiểu máy nén xoắn ốc sử dụng hệ điều khiển biến tần - động cơ có chỉ số hiệu quả COP cao, đạt tiêu chuẩn thay thế cho 02 máy lạnh kiểu máy nén trục vít cũ chỉ số hiệu quả COP thấp.

- Sử dụng tháp giải nhiệt nước với công suất chỉ 7,5 kW thay thế cho máy làm lạnh nước có công suất 40kW để cấp nước làm mát cho các máy tạo hạt.

- Đầu tư và đưa vào sử dụng 07 máy ép phun mới sản xuất phụ tùng PVC, phụ tùng PE-PP-R sử dụng hệ điều khiển biến tần - động cơ servo, có năng suất, hiệu quả sử dụng điện cao và nâng cao năng lực sản xuất.

- Tiếp tục thay thế dần một số đèn cao áp thường sang đèn LED cao áp 120W có hiệu suất phát quang cao tại các khu vực xưởng sản xuất. Ngoài ra, sử dụng 100% đèn chiếu sáng LED tiết kiệm điện 100W, hiệu suất sử dụng cao tại khu vực nhà xưởng mới và đường nội bộ khu vực mới.



Ngoài ra, Nhựa Tiên Phong còn tối ưu hoá thời gian hoạt động của các máy móc thiết bị, giảm sử dụng điện giờ cao điểm như tận dụng ánh nắng ban ngày để chiếu sáng các nhà xưởng, phối hợp chặt chẽ với công ty điện lực trên địa bàn để cập nhật lịch cung cấp điện và đảm bảo nguồn điện ổn định cho việc sản xuất kinh doanh. Bên cạnh đó, Công ty còn phân công nhân sự theo dõi, quản lý các thiết bị điện và năng lượng và ghi chép các số liệu về tiêu thụ để tranh tiêu hao năng lượng.

(Bảng tiêu thụ điện năng và tổng tiêu thụ năng lượng)

STT	Chỉ tiêu	ĐVT	2021	2022
1	Điện năng	kWh	43.226.753	40.904.807
2	Ga	Kg	11.735	11.449
3	Dầu DO	Lít	101.930	112.383
4	Tổng tiêu thụ năng lượng	MJ	150.752.957	152.209.687
5	Tổng sản lượng	Tấn	97.339	98.132
6	Tiêu thụ năng lượng bình quân/ tấn sản phẩm	MJ/Tấn	1.548,742	1.551,078

Biểu đồ điện năng tiêu thụ (kWh)

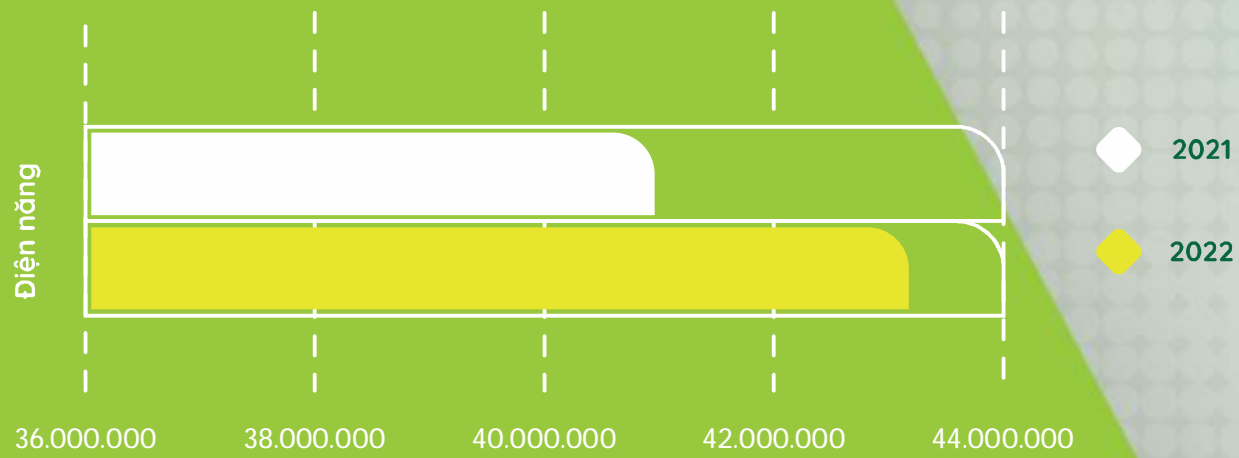

Biểu đồ tiêu thụ Gas (kg)

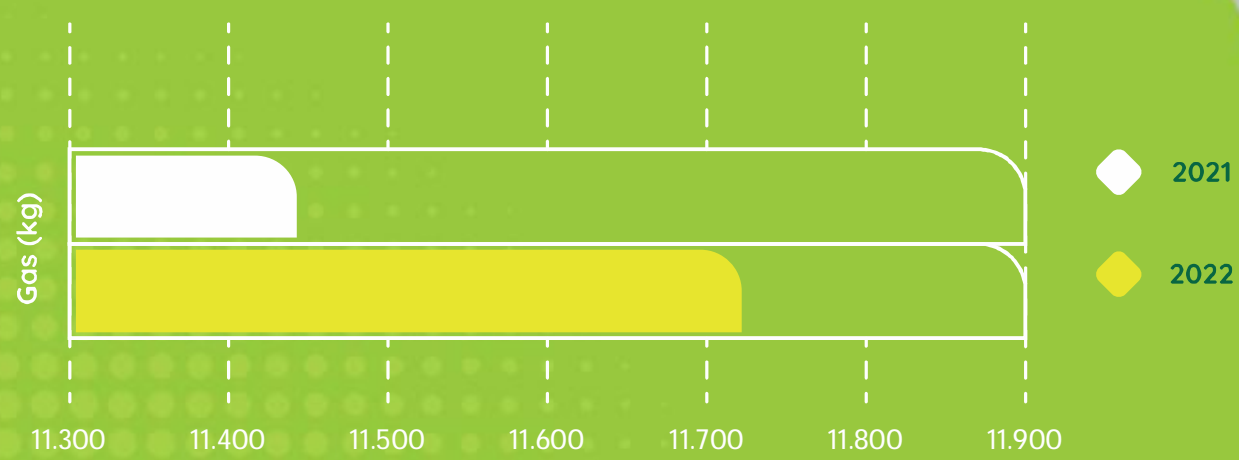

Biểu đồ tổng tiêu thụ năng lượng (MJ)

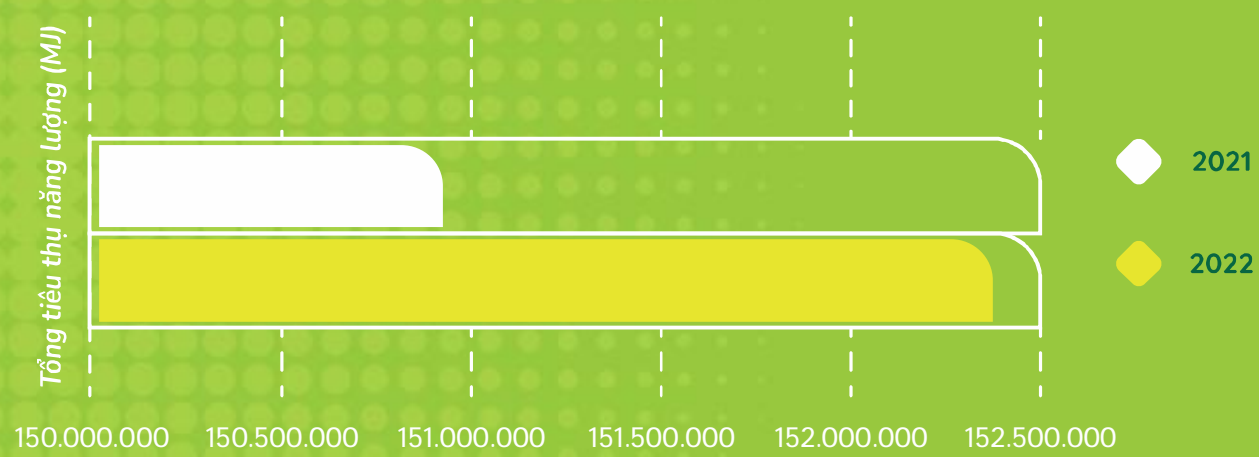

BÁO CÁO ĐÁNH GIÁ LIÊN QUAN ĐẾN TRÁCH NHIỆM VỀ MÔI TRƯỜNG VÀ XÃ HỘI (tiếp)

Về Khí thải

Công ty trồng nhiều cây xanh, thảm cỏ với diện tích 43.243 m2 đạt tiêu chuẩn hiện hành không chỉ tạo cảnh quan xanh sạch đẹp, mà còn góp phần lọc khí thải cho khu vực. Bên cạnh đó, công ty đã quy định và triển khai một số biện pháp sau để kiểm soát các loại khí thải như:

- Bụi từ quá trình sản xuất công ty áp dụng hệ thống lọc để thu hồi bụi không bị phát tán ra môi trường, hệ thống này được đặt trong phòng kín. Tất cả các nhà xưởng đều được xây dựng mái cao, lắp đặt hệ thống quạt thông gió để môi trường làm việc được thông thoáng. Hơi hóa chất phát sinh từ khâu nẹp keo vào typ được hút nhờ hệ thống quạt hút không cho hóa chất phát tán ra xung quanh và được hòa loãng bằng không khí trước khi thải ra môi trường.

- Thực hiện Luật bảo vệ môi trường, hàng năm Công ty đều mời Trung tâm Quan trắc Môi trường - Sở Tài nguyên và Môi trường Hải Phòng xuống khảo sát thực tế tại Công ty. Công ty thực hiện quan trắc môi trường định kỳ 4 lần/năm. Kết quả quan trắc và phân tích hầu hết các thông số, chỉ tiêu đều nằm trong giới hạn cho phép theo tiêu chuẩn hiện hành của Việt Nam về môi trường.

- Tăng cường kiểm tra qua sự kết hợp với Trung tâm Y tế Môi trường Lao động Bộ Công Thương thực hiện đo môi trường lao động của công nhân định kỳ theo luật định. Tất cả các mẫu thử đều trong giới hạn cho phép của TCVN về môi trường lao động hiện hành.

Bảng đo chỉ số không khí

Đợt khoan trắc	Tiếng ồn	Bụi	CO	SO ₂	NO ₂
1	57,7	178,7	4.711,1	55,6	54,7
2	56,6	179,6	5.077,8	71,9	64
3	61,6	155,8	4.686,8	73	63,6
4	59,1	183,1	5.011,1	74,5	68,4
QCVN 26:2010/BTNMT	70	-	-	-	-
QCVN 05:2013/BTNMT	-	300	30.000	350	200

Bảng tổng hợp khối lượng chất thải năm 2021 - 2022

STT	Nội dung	ĐVT	2021	2022
1	Chất thải sinh hoạt	m ³	1.378	767,5
2	Chất thải công nghiệp	m ³	279	473
3	Chất thải nguy hại	Kg	101.287	84.210
4	Rác y tế	m ³	12	12

Về Chất thải

Việc duy trì bảo trì bảo dưỡng định kỳ các thiết bị máy móc và ứng dụng các giải pháp giám sát, thu gom, phân loại, xử lý đã giúp cho công ty giảm 20% chất thải nguy hại và giảm 45% chất thải sinh hoạt.

Biểu đồ chất thải sinh hoạt, chất thải công nghiệp, rác y tế

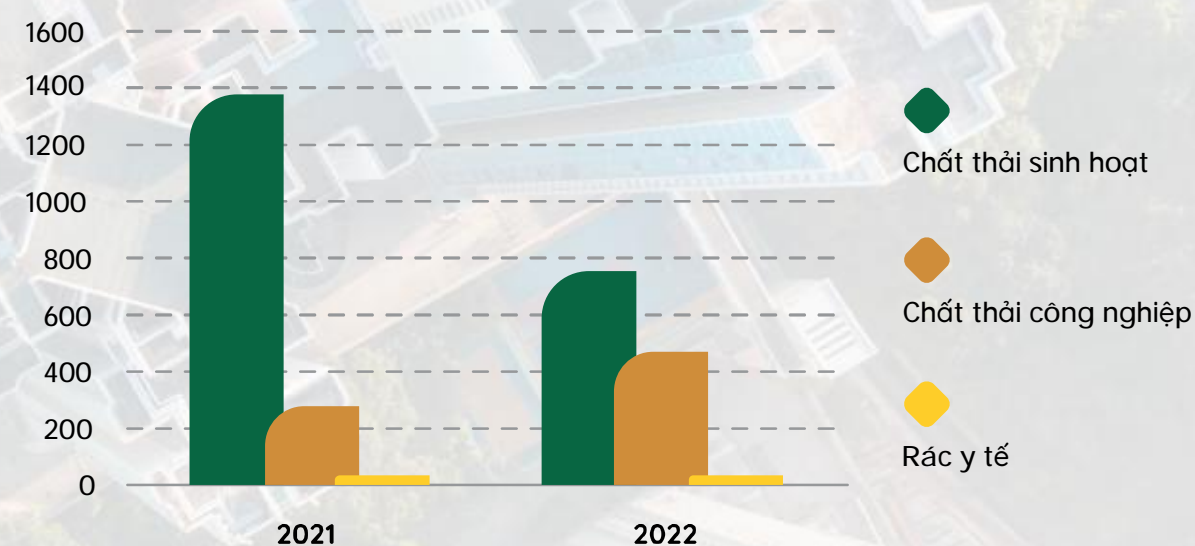

Biểu đồ chất thải nguy hại

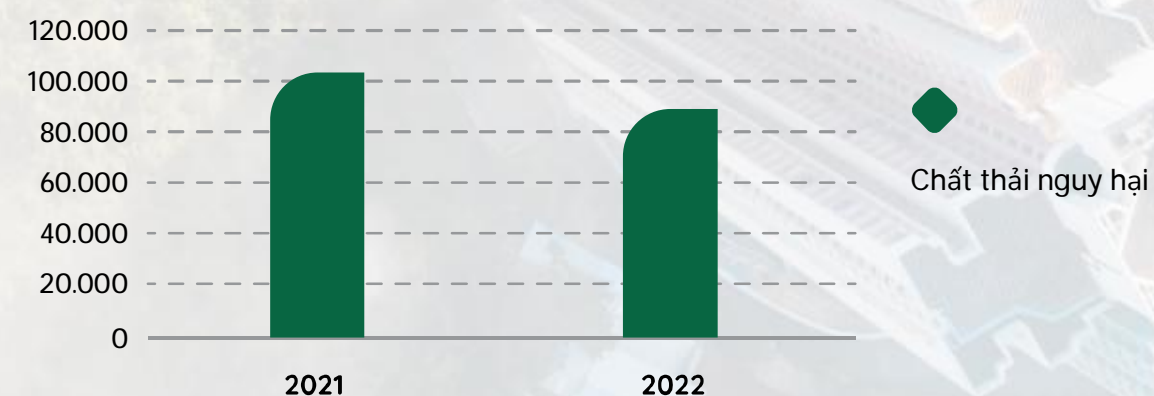

BÁO CÁO ĐÁNH GIÁ LIÊN QUAN ĐẾN TRÁCH NHIỆM VỀ MÔI TRƯỜNG VÀ XÃ HỘI (tiếp)

BẢO VỆ NGUỒN NƯỚC

Nước có thể được ví như mạch sống của Trái đất. Nếu Trái đất như một cơ thể, thì dòng nước chính là huyết mạch, vận chuyển, lưu thông, liên kết các phần của trái đất lại với nhau. Nước đối với hệ sinh thái tự nhiên nói chung và con người nói riêng là một sự gắn bó mật thiết, đặc biệt là nước ngọt vì hầu hết các hoạt động từ đời sống đến nông nghiệp, công nghiệp đều dùng đến. Tuy nhiên, nước không phải là vĩnh cửu và bị đe dọa bởi sự nóng lên của biến đổi khí hậu và nhu cầu tăng cao của các ngành công nghiệp.

Chính vì vậy, Nhựa Tiên Phong luôn chú trọng sử dụng tiết kiệm nguồn nước và kiểm soát chất lượng, an toàn của nguồn nước xả thải trước khi chảy ra môi trường.

GIẢI PHÁP CẢI THIỆN NGUỒN NƯỚC

Năm 2022, mặc dù sản xuất tăng lên gần 4% khối lượng năm 2021 nhưng lượng nước thải chỉ tăng nhẹ hơn 600m³ bởi vì lượng nước tuần hoàn đã được tận dụng tối đa (trên 70%), tránh gây lãng phí tài nguyên, không gây ô nhiễm môi trường đồng thời tiết kiệm chi phí sản xuất.

Hệ thống xử lý nước thải chuyên nghiệp đạt tiêu chuẩn quốc tế ISO 14001:2015 được công ty đầu tư hàng chục tỷ đồng từ năm 2012 với công suất lên đến 130m³/ngày, đảm bảo 100% nước thải đạt tiêu chuẩn theo QCVN 40:2011/BTNMT và tận dụng tuần hoàn lại nguồn nước thải để làm mát thiết bị.

“Nước thải sinh hoạt: Trung bình 70-100 m³/ngày đêm (30% còn lại là tưới cây và bốc bay hơi bề mặt trong quá trình sản xuất, sinh hoạt). Công ty đã xây dựng các hệ thống thu gom nước tràn bề mặt (có hố ga lắng cặn), nước thải sinh hoạt (có bể phốt tự hoại). Toàn bộ nước thải được thu về Trạm xử lý nước thải, sử dụng công nghệ sinh hóa, công suất 130 m³/ngày đêm đạt tiêu chuẩn quy định trước khi thải ra môi trường”.



Trạm xử lý nước thải được nâng cấp, bảo dưỡng theo định kỳ, có phân công người vận hành thường xuyên, có quy trình vận hành cụ thể; nhật ký vận hành trạm được ghi chép đầy đủ.

Chính vì vậy quan trắc nước thải định kỳ đều đạt quy định cho phép của trước khi xả vào hệ thống mương thủy lợi Đa Độ.

Bảng so sánh chất lượng nước thải 2021 - 2022

Nước thải	ĐVT	2021	2022
Chất thải sinh hoạt	m ³	25.123	25.756

Bảng so sánh lượng nước sử dụng 2021 - 2022

Nước	ĐVT	2021	2022
Tổng	m ³	122.965	145.468

Biểu đồ so sánh lượng nước sử dụng và lượng nước thải 2021 - 2022

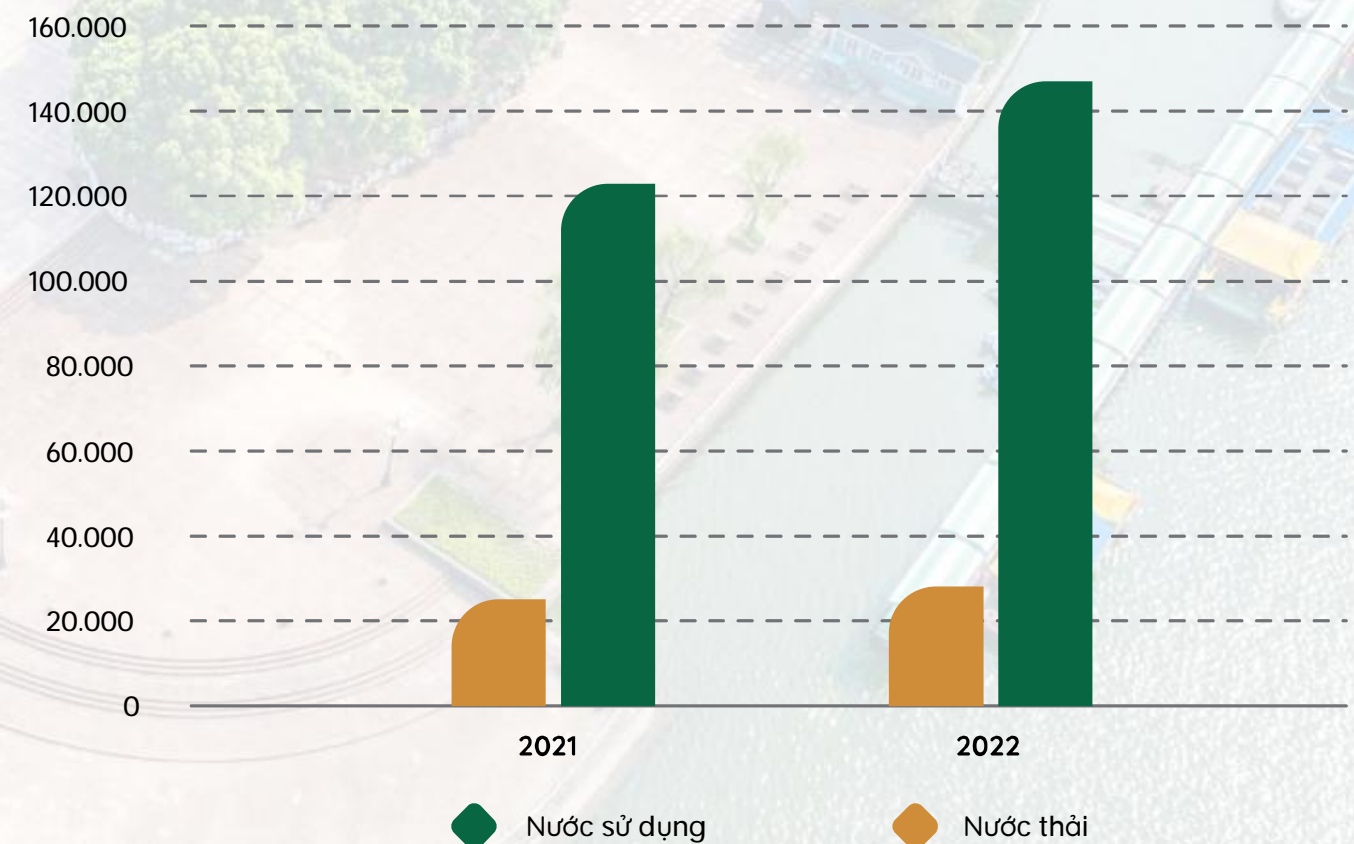

BÁO CÁO ĐÁNH GIÁ LIÊN QUAN ĐẾN TRÁCH NHIỆM VỀ MÔI TRƯỜNG VÀ XÃ HỘI (tiếp)

TÁI CHẾ SẢN PHẨM

Kinh tế tuần hoàn là xu hướng tốt yếu khi trữ lượng tài nguyên không còn dồi dào như trước và hiện đang được các nước trên thế giới quan tâm, là yếu tố không thể thiếu cho sự phát triển bền vững. Mặc dù, các sản phẩm của Nhựa Tiên Phong thuộc về ngành hoá dẻo, không bị tác động bởi môi trường tự nhiên nhưng công ty đã hạn chế đối đa số lượng phế thải để tiết kiệm nguyên vật liệu, năng lượng, kéo dài vòng đời sản phẩm, giảm chất thải và chi phí xử lý phế. Do vậy, các nhà máy sản xuất đều nỗ lực để hạn chế số lượng phế ở mức thấp nhất, duy trì ở mức trung bình hơn 6% trên tổng sản lượng sản xuất.

Bảng số liệu phế phẩm năm 2022

TT	Đơn vị	Chỉ tiêu phế	Thực hiện
1	Nhà máy PVC	≤ 3,6	3,27
	Nhà máy Phụ tùng (uPVC)	≤ 10,8	9,27
2	Nhà máy Phụ tùng (PP-R)	≤ 9,7	9,49
	Nhà máy Phụ tùng (PP)	≤ 8,8	8,24
3	Nhà máy PE (HDPE)	≤ 7	6,29
	Nhà máy PE (PP-R)	≤ 2,5	2



CHƯƠNG

03

78 - 101	BÁO CÁO CỦA BAN ĐIỀU HÀNH
80	Khối Kinh doanh
86	Khối Nhân sự
88	Khối Nghiên cứu và Sản xuất
97	Khối Tài chính
98	Trách nhiệm với xã hội và cộng đồng

BÁO CÁO CỦA BAN ĐIỀU HÀNH

A. KHỐI KINH DOANH

Với tầm nhìn chiến lược, đứng trước những khó khăn, Nhựa Tiên Phong đã chủ động trong lựa chọn những nhà cung cấp tốt, đàm phán giá và các điều khoản thanh toán, chọn thời điểm mua hợp lý mang lại hiệu quả trong việc ký kết các hợp đồng. Nhờ đó mà nguyên liệu, thiết bị, vật tư, hàng hóa dịch vụ đã được cung cấp đầy đủ, kịp thời cho các đơn vị trong Công ty.

Để cung ứng nhanh chóng nhu cầu của khách hàng trên toàn quốc, ngoài việc tích cực xây dựng đội ngũ kinh doanh tinh nhuệ, Nhựa Tiên Phong đã mở rộng hệ thống phân phối với 12 trung tâm phân phối, gần 400 nhà phân phối và hơn 26.000 điểm bán trên cả nước. Đưa sự hợp tác chặt chẽ giữa Nhựa Tiên Phong với các đối tác lớn như Tập đoàn Minh Phú, Tập đoàn PC1 đã giúp Nhựa Tiên Phong tiếp cận thị trường mới trong lĩnh vực nuôi trồng thủy sản và điện lực. Chính nỗ lực không ngừng nghỉ, vững vàng trên con đường tiên phong, những sản phẩm mới được công ty nghiên cứu sản xuất thành công và đưa vào kinh doanh là dư địa để mở rộng thị phần, tăng doanh thu, lợi nhuận cho công ty trong năm 2022 và các năm tiếp theo.





Đối với các dòng sản phẩm sẵn có, Nhựa Tiên Phong đã kết hợp với các tập đoàn nước ngoài, cải tiến thêm các tính năng ưu việt và sản xuất cho các thị trường nước ngoài. Năm 2022, công ty đã xuất khẩu thành công hơn 400 chủng loại phụ tùng uPVC cho Iplex sang Australia, New Zealand, 10.000 van cầu Zacco cho Sekisui Đức và bích PVC sang Sekisui Nhật Bản. Nhựa Tiên Phong đã trải qua gần 63 năm hình thành và phát triển, với bề dày kinh nghiệm của các lãnh đạo, ban điều hành, năm 2022 những chính sách đã được đưa ra và thực hiện hiệu quả để giữ vững bộ máy sản xuất và duy trì ổn định hệ thống phân phối trước những biến động về kinh tế và chính trị trong và ngoài nước.

BÁO CÁO CỦA BAN ĐIỀU HÀNH (tiếp)

KẾT QUẢ KINH DOANH

Bằng việc thực hiện những chính sách điều chỉnh về giá, kiểm soát chặt các chi phí trong hoạt động sản xuất, đẩy mạnh công tác bán hàng dự án và tích cực hợp tác phát triển cùng các đối tác lớn, năm 2022, với kinh nghiệm và sự cố gắng không ngừng nghỉ, Nhựa Tiên Phong đã vượt kế hoạch cả về doanh thu và lợi nhuận.

Chỉ tiêu	ĐVT	Kế hoạch năm 2022	Thực hiện năm 2022	% Thực hiện kế hoạch năm 2022	Thực hiện năm 2021	Thực hiện năm 2022 so với năm 2021
Doanh thu bán sản phẩm	Tỷ đồng	5.175	5.615	109%	4.877	115%
Lợi nhuận trước thuế Công ty mẹ	Tỷ đồng	465	532,2	114%	521,4	102%
Lợi nhuận sau thuế Công ty mẹ	Tỷ đồng	-	455,82	-	445,41	102,34%

Doanh thu Nhựa Tiên Phong năm 2022 đạt 5.615 tỷ đồng, tăng 115% so với cùng kỳ năm 2021 (tương đương tăng 738 tỷ); hoàn thành vượt 10% kế hoạch 2022, lợi nhuận trước thuế năm 2022 tăng 2% đạt 532,2 tỷ đồng.

Năm 2022, Nhựa Tiên Phong có những kết quả kinh doanh ấn tượng, đây là sự kết tinh của một quá trình xây dựng nền tảng vững chắc, đến từ sự linh hoạt, nhạy bén nắm bắt những cơ hội mới trong kinh doanh và chủ động áp dụng triển khai các biện pháp trong điều hành, thích ứng linh hoạt đối với từng giai đoạn. Đặc biệt, kết quả là minh chứng cho sự nỗ lực của Ban Lãnh đạo và toàn thể CBCNV trên con đường xây dựng Nhựa Tiên Phong lớn mạnh.

Công tác hỗ trợ chăm sóc hệ thống khách hàng được đẩy mạnh. Tần suất chăm sóc hệ thống được tăng lên, các chương trình hội thảo sản phẩm với khách hàng được tổ chức tại hầu hết các tỉnh thành làm tăng cường tinh gắn kết của công ty với hệ thống bán hàng. Các vấn đề phát sinh hay sự cố đều được xử lý kịp thời, đồng thời tiếp tục mở rộng mạng lưới phân phối tại Hà Nội, Lào Cai và Quảng Ninh.

Công tác nắm bắt thông tin thị trường được triển khai đồng bộ tại tất cả các khu vực thị trường. Qua khảo sát đã có được thông tin của hơn 26.000 Điểm bán hàng làm cơ sở dữ liệu cho việc hỗ trợ phát triển bán hàng của các đơn vị trong hệ thống.

- Việc khảo sát sản phẩm mới cũng được chú trọng triển khai hơn. Các sản phẩm mới của công ty đã được giới thiệu chào bán đến toàn bộ hệ thống khách hàng dân dụng và dự án.

- Luôn cập nhật thông tin về các dòng sản phẩm mới trên thị trường, tích cực lắng nghe phản ứng thị trường về các hạn chế của sản phẩm mới để báo cáo lãnh đạo công ty có hướng cải tiến khắc phục. Một số sản phẩm mới khảo sát trong năm 2022 như van bi tay gạt, tay xoay PP-R, Máng hứng nước mưa, Ống cPVC.

- Công tác khảo sát chính sách đối thủ được thực hiện thường xuyên để kịp thời cập nhật nhằm có đối sách phù hợp.

- Linh hoạt trong xử lý dòng tiền, xây dựng và vận hành chiến lược huy động vốn hiệu quả, tạo ra sự cạnh tranh giữa các nhà cung cấp tài chính, chủ động nắm bắt trong công tác sử dụng ngoại tệ, nội tệ, tỷ giá để làm giảm tỷ lệ chi phí vốn và đàm phán mức lãi suất tối ưu, thấp hơn đáng kể so với lãi suất thị trường.

- Đẩy mạnh quảng bá hình ảnh công ty thông qua các kênh truyền thông online và offline, phủ sóng trên các phương tiện như truyền hình, biển quảng cáo ngoài trời, báo mạng, báo giấy, v.v giúp nhắc nhở và tiếp cận hàng nghìn khách hàng tiềm năng trên cả nước.



BÁO CÁO CỦA BAN ĐIỀU HÀNH (tiếp)

B. KHỐI NHÂN SỰ

Với lực lượng người lao động gần 1.500 người, Nhựa Tiên Phong luôn thực hiện những chính sách nhân sự hiệu quả, mô hình quản trị tiên tiến và hướng đến người lao động.

Đào tạo nội bộ và xây dựng đội ngũ kế cận:

Năm 2022 là một năm đánh dấu sự chuyển mình mạnh mẽ của Nhựa Tiên Phong trong việc đào tạo nội bộ và phát triển các kỹ năng mềm cho đội ngũ cán bộ công nhân viên. Năm 2022, với tình hình dịch bệnh đã được đẩy lùi đáng kể, Công ty tiếp tục thực hiện tăng cường công tác giảng dạy trực tiếp và học tập online một cách linh hoạt nhằm nâng cao hiệu quả chất lượng. Giảng viên giảng dạy được huy động từ một bộ phận CBCNV dày dặn chuyên môn trong Công ty, hoạt động này vừa là một hình thức đánh giá năng lực cán bộ đồng thời cũng là cơ hội, điều kiện cho đội ngũ nhân sự phát huy năng lực, khả năng vốn có của mình. Nội dung đào tạo vô cùng đa dạng bao gồm: các kỹ năng văn phòng (tin học văn phòng cơ bản và nâng cao, v.v), kỹ năng ngoại ngữ (tiếng Anh giao tiếp, cơ bản và nâng cao, v.v), chuyên môn kỹ thuật, công tác bán hàng và vận hành máy móc thiết bị, v.v.

Ngoài ra bên cạnh những nỗ lực về công tác đào tạo, để ổn định bộ máy nhân sự, thực hiện “mục tiêu kép”, Nhựa Tiên Phong đã, đang song song triển khai các kế hoạch để xây dựng đội ngũ nhân sự cho chiến lược trong tương lai. Định hướng trong giai đoạn tới, Công ty sẽ tiếp tục áp dụng các mô hình đào tạo tiên tiến, triển khai các khóa học cho đội ngũ kế cận là các quản lý cấp cao, tập trung nâng cao nghiệp vụ, phát triển năng lực quản lý và chuẩn hóa đội ngũ cán bộ cấp trung nhằm đáp ứng được các mục tiêu phát triển nguồn nhân lực bền vững.

Năm 2022, trên cơ sở tối ưu hóa cơ cấu tổ chức, Công ty đã bổ nhiệm ông Trần Ngọc Bảo giữ chức Phó Tổng Giám đốc Tài chính và bà Lưu Thị Mai giữ chức Kế toán trưởng để hoạt động quản trị nhân sự được phát huy hiệu quả, tinh gọn.

Đổi mới, hoàn thiện các quy định, quy chế nhằm tăng cường tính minh bạch, sự tuân thủ và chuẩn mực làm việc của hệ thống quản lý.



Bên cạnh việc xây dựng một cơ cấu quản trị vững mạnh trên cơ sở tuân thủ quy định của pháp luật Việt Nam kết hợp với việc vận dụng các thông lệ quốc tế về quản trị doanh nghiệp, Nhựa Tiên Phong đã xây dựng, ban hành và liên tục cập nhật hệ thống các văn bản nội bộ nhằm tạo ra một cơ chế quản trị thống nhất và xuyên suốt để kiểm soát, giám sát hoạt động của Công ty một cách minh bạch, chuyên nghiệp và hiệu quả, góp phần đảm bảo lợi ích của cổ đông và sự hài hòa và lợi ích của các bên liên quan. Trong năm 2022, Nhựa Tiên Phong đã hoàn thiện, sửa đổi, bổ sung các văn bản nội bộ như Điều lệ Công ty, Quy chế công bố thông tin, Quy chế bổ sung quyền lợi cho CBCNV, Quy chế trả lương, Quy chế người đại diện vốn của Nhựa Tiên Phong tại doanh nghiệp, v.v.

BÁO CÁO CỦA BAN ĐIỀU HÀNH (tiếp)

C. KHỐI NGHIÊN CỨU KỸ THUẬT VÀ SẢN XUẤT

1. Khối nghiên cứu kỹ thuật

Vượt qua những khó khăn, trong năm 2022 Khối Kỹ thuật đã và đang hoàn thiện một số công việc trọng tâm:

a. Công tác khuôn mẫu - thiết bị:

- Tiếp nhận, lập giải pháp đưa các bộ khuôn IPLEX AU/NZ vào sản xuất. Thời điểm hiện tại đang tiếp tục hoàn thiện các bộ khuôn còn lại trong tổng số 236 bộ khuôn với hơn 400 mã sản phẩm.
- Thiết kế các thiết bị thử nghiệm CPVC, các thiết bị phụ trợ cho dự án Van zacco Sekisui
- Thiết kế chế tạo mới, nghiệm thu 70 bộ khuôn trong năm 2022.
- Triển khai các dự án sản xuất sản phẩm của Sekisui
- Chế tạo mới và đưa vào sử dụng 19 máy móc thiết bị có tính năng hoạt động tiên tiến phục vụ sản xuất.
- Thực hiện các giải pháp thay thế cụm thiết bị, linh kiện nhập ngoại trên dây chuyên sản xuất ống, đáp ứng kịp thời cho sản xuất và tiết kiệm chi phí đầu tư, phù hợp với điều kiện sản xuất của công ty.
- Thực hiện 687 biện pháp sửa chữa, chế tạo thiết bị, chi tiết phục vụ công tác chế tạo, sửa chữa thiết bị.
- Lập và tổ chức triển khai các giải pháp tiết kiệm năng lượng tại các nhà máy sản xuất
- Thu thập dữ liệu kỹ thuật của toàn bộ máy móc thiết bị, khuôn mẫu để phục vụ cho công tác quản lý hệ thống.



b. Công tác tư vấn kỹ thuật, phối hợp công tác:

- Hỗ trợ tư vấn về sản phẩm và thi công cho các dự án lớn như Minh Phú – Kiên Giang, Dự án thay thế ống thoát nước bê tông bằng ống gân sóng 2 lớp PE/PP.
- Phối hợp với các đơn vị trong khối Kinh doanh tổ chức các đợt hội thảo giới thiệu và đào tạo về sản phẩm của công ty.
- Thiết lập công cụ định mức và đưa vào áp dụng một số nguyên công.
- Hỗ trợ các đơn vị sản xuất đánh giá tay nghề lao động cơ - điện.

C. KHỐI NGHIÊN CỨU KỸ THUẬT VÀ SẢN XUẤT (tiếp)

2. Khối sản xuất

Trong những năm gần đây, ngành nhựa xây dựng Việt Nam đang phát triển mạnh và nhu cầu về những vật liệu mới đáp ứng được những yêu cầu khắt khe của các tòa nhà cao tầng ngày càng tăng. Với phương châm “Chất lượng là trên hết”, Nhựa Tiền Phong đã mạnh dạn loại bỏ các sản phẩm cũ, cải tiến nhiều chủng loại mẫu mã sản phẩm cho phù hợp hơn với xu thế xây dựng hiện đại, cũng như tiên phong đầu tư nghiên cứu và sản xuất những sản phẩm mới đón đầu xu hướng thị trường.



Chỉ tiêu	Kế hoạch 2022	Thực hiện 2022	Kế hoạch 2023	Kế hoạch 2023 so với thực hiện 2022
Sản lượng sản xuất (tấn)	77,928	80,730	82,198	102%



Bên cạnh đó, Nhựa Tiền Phong tiếp tục nghiên cứu đưa ra những sản phẩm mới, góp phần đa dạng hoá danh mục sản phẩm không chỉ phục vụ ngành xây dựng mà còn mở rộng ra các lĩnh vực mới như ngành điện, ngành nuôi trồng thủy hải sản, v.v, mang đến cho các khách hàng, thầu thợ sự thuận tiện và tiết giảm chi phí, thời gian thi công.

Năm 2022 các đơn vị trong khối sản xuất đã hoàn thành tốt nhiệm vụ để đáp ứng đủ hàng hóa cung cấp cho khách hàng, nhất là trong các tháng cao điểm.

a. Công tác quản lý sản xuất

- Duy trì tốt các hệ thống quản lý của công ty như ISO 9001, ISO 14001, ISO 50001, ISO 45001 và các công cụ quản lý như 5S, TPM, phòng Thử nghiệm của công ty đạt chuẩn ISO/IEC 17025 mở rộng nhiều phép thử. Đảm bảo Hệ thống quản lý và sản phẩm của IPLEX đáp ứng yêu cầu hợp chuẩn theo tiêu chuẩn AS/NZS1260 và AS/NZS1477 được Water Mark và SAI Global công nhận.
- Chứng nhận sản phẩm phụ tùng uPVC phù hợp tiêu chuẩn ISO 1452-3:2009 và duy trì tất cả các sản phẩm của công ty đều được Quacert chứng nhận hợp chuẩn, hợp quy.
- Thực hiện nhiều khóa đào tạo cho công ty cũng như đào tạo nội bộ trong đơn vị để nâng cao tay nghề cho công nhân công nghệ và công nhân cơ điện, qua đó liên tục đánh giá năng lực nhân sự các vị trí của các nhà máy.
- Duy trì sản xuất ổn định các sản phẩm phụ tùng Iplex. Tham gia tiếp nhận công nghệ và thử nghiệm các dự án sản phẩm mới của Sekisui như Van zacco PVC; bích PVC; phụ tùng hàn điện trở; ống và phụ tùng CPVC. Đã xuất khẩu thuận lợi van cầu Zacco cho Sekisui, Đức và đơn hàng bích PVC sang Sekisui Nhật.
- Công tác bảo dưỡng máy móc thiết bị thực hiện đúng định kỳ, đúng kỹ thuật đảm bảo sẵn sàng phục vụ sản xuất.
- Xây dựng phương án chạy ổn định các sản phẩm ống HDPE cỡ lớn và ống gân sóng dây chuyển Unicor giảm một nửa thời gian và phế mỗi ống, hiện đang tiếp tục tiến tới làm chủ công nghệ trên dây chuyền Corma.
- Triển khai thiết kế, lắp đặt 13 bộ nâng ống uPVC tự động vào xe vận chuyển sản phẩm, giảm sức lao động, giảm nhân công.
- Tiếp tục cải tiến các máy khuấy keo thành máy khuấy đồng hóa giúp giảm thời gian khuấy keo từ 4h về còn 1h, giảm dung sai độ nhớt keo.
- Cải tiến và hoàn thiện công nghệ và thiết bị uốn phụ tùng uPVC cỡ lớn, đã sản xuất được sản phẩm nối góc 90 độ DN630.
- Bên cạnh đó, hơn 10.000 mã sản phẩm dựa trên 3 chủng loại nhựa chính HDPE, PP-R, PVC luôn được kiểm định chất lượng nghiêm ngặt theo các tiêu chuẩn quốc tế trước khi lưu thông trên thị trường.



Danh sách chứng chỉ các sản phẩm hiện hành:

(Hệ thống quản lý phòng thử nghiệm sản phẩm ISO/IEC 17025:2017 với nhiều phép thử được công nhận).

STT	Sản phẩm	Tiêu chuẩn chất lượng
1	Ống nhựa gân sóng PE/PP 2 lớp	TCVN 11821-3:2017/ ISO 21138-3:2007
2	Ống nhựa MPVC chịu áp	TCVN 11822:2017/ AS/NZS 4765:2007
3	Ống nhựa uPVC dùng cho hệ thống lắp đặt điện, loại trơn cứng	BS 6099:2.2:1982
4	Ống nhựa chịu nhiệt PP-R	DIN 8077:2008-09 & DIN 8078:2008-09
5	Phụ tùng ống nhựa Polyetylen chế tạo sẵn dùng để cấp nước, loại Pe100	ISO 4427-3:2019
6	Ống nhựa Polyetylen (PE) chịu áp suất dùng để cấp nước, loại PE80 và PE100, nhóm 1	AS/NZS 4130:2018
7	Ống nhựa Polyetylen (PE) chịu áp suất dùng để cấp nước, loại PE4710 và Pe4608	ASTM F714-13
8	Ống nhựa Polyetylen (PE) dùng để cấp nước, loại PE80; Pe100	DIN 8074:2011-12 & DIN 8075:2011-12; ISO 4427-2:2019
9	Ống nhựa Polyvinyl Clorua không hóa dẻo (uPVC) dùng cho hệ thống cấp nước	ISO 1452-2:2009
10	Phụ tùng nối ống nhựa chịu áp Polypropylene PP-R 80	DIN 16962-5:2000-04

Danh sách chứng chỉ các sản phẩm hiện hành:

(Hệ thống quản lý phòng thử nghiệm sản phẩm ISO/IEC 17025:2017 với nhiều phép thử được công nhận).

STT	Sản phẩm	Tiêu chuẩn chất lượng
11	Hộp kiểm soát kỹ thuật cho hệ thống thoát nước thải sinh hoạt bằng Polyvinyl Chloride không hóa dẻo (uPVC)	TCVN 12755:2020
12	Ống nhựa và Phụ tùng ống nhựa polyvinyl clorua không hóa dẻo (uPVC) dùng cho hệ thống thoát nước thải và chất thải trong các tòa nhà	ISO 3633:2002
13	Ống và Phụ tùng nhựa Polyvinyl Clorua không hóa dẻo (uPVC) dùng để cấp và thoát nước trong điều kiện có áp suất, loại PN6, PN8, PN10, PN12.5, PN16, đường kính danh nghĩa từ DN21 đến DN800;	
	Ống và Phụ tùng nhựa PP-R dùng để dẫn nước nóng và nước lạnh trong điều kiện có áp suất, loại: 1/10 bar, đường kính danh nghĩa từ DN20 - DN250;	QCVN 16:2019/ BXD;
	Ống và Phụ tùng Polyetylen dùng cho mục đích cấp nước trong điều kiện có áp suất, loại: PE80; PE100 (PN6, PN8, PN10, PN12.5, PN16), đường kính danh nghĩa từ DN20 đến DN2000;	

Danh sách chứng chỉ các sản phẩm hiện hành:

(Hệ thống quản lý phòng thử nghiệm sản phẩm ISO/IEC 17025:2017 với nhiều phép thử được công nhận).

STT	Sản phẩm	Tiêu chuẩn chất lượng
	Ống PE thành kết cấu bề mặt không nhẵn kiểu B, SN4, SN8 dùng cho mục đích thoát nước chôn ngầm trong điều kiện không chịu áp suất, đường kính từ DN200 đến DN1000;	QCVN 16:2019/ BXD;
	Ống PP có bề mặt ngoài không nhẵn, kiểu B, SN8 dùng cho mục đích thoát nước chôn ngầm trong điều kiện không chịu áp suất, đường kính từ DN200 đến DN1000.	
14	Bao bì, dụng cụ bằng nhựa tiếp xúc trực tiếp với thực phẩm: Ống nhựa Polyetylen (PE) loại PE80, PE100; Ống nhựa Polyvinyl Clorua không hóa dẻo (uPVC); Ống nhựa chịu nhiệt Polypropylen Random (PP-R) sử dụng trong cấp nước sinh hoạt.	QCVN 12-1:2011/BYT





C. KHỐI NGHIÊN CỨU KỸ THUẬT VÀ SẢN XUẤT (tiếp)

b. Công tác sáng kiến, cải tiến kỹ thuật

Trong năm 2022, công tác sáng kiến cải tiến trong khối sản xuất được đẩy mạnh. Một số sáng kiến cải tiến tiêu biểu trong năm đã được áp dụng:

- Nghiên cứu giải pháp khắc phục chỉ tiêu độ co rút theo chiều dọc quá cao của ống uPVC. Giải pháp này đã được áp dụng cho tất cả các cỡ ống uPVC cả 3 miền Bắc, Trung, Nam và đều đạt yêu cầu của tiêu chuẩn.
- Thử nghiệm và đưa một số lệnh pha chế mới vào sản xuất giúp khắc phục chất lượng sản phẩm, giảm chi phí sản xuất và thân thiện môi trường.
- Thiết kế trụ thành hình có lõi hút chân không để chạy ống gân sóng cỡ 250 và 300 khắc phục được tình trạng min mặt ống.
- Chế tạo bể làm mát phục vụ cho công tác thử nhanh độ cứng vòng mẫu ống gân sóng 2 lớp Unicor, rút ngắn thời gian thử từ 24 giờ xuống còn 1 giờ.
- Nghiên cứu công nghệ tự tạo hạt UV thay cho việc thuê ngoài gia công trước đây, giúp công ty chủ động trong sản xuất và tiết kiệm chi phí.
- Tận dụng và cải tiến một số sản phẩm, máy móc, thiết bị giúp Công ty tiết kiệm chi phí.

D. KHỐI TÀI CHÍNH

Năm 2022, Công ty ghi nhận lãi Quý II/2022 cao kỷ lục trong lịch sử hoạt động với lợi nhuận trước thuế đạt gần 212 tỷ đồng, nhờ đó, lũy kế cả năm 2022, Nhựa Tiên Phong đạt 5.685,11 tỷ đồng doanh thu thuần - tăng gần 18% so với cùng kỳ, lợi nhuận sau thuế đạt 455,82 tỷ đồng tăng nhẹ 2,34% so với năm 2021 tương đương EPS đạt 3,701 đồng.

1. Tình hình tài sản

Tại ngày 31/12/2022, tổng tài sản của Nhựa Tiên Phong đạt 5.063,84 tỷ đồng, tăng gần 4% so với đầu năm. Trong điều kiện kinh tế khó khăn trên toàn cầu nói chung, và tại Việt Nam nói riêng thì đây là một tỷ lệ rất đáng được ghi nhận.

2. Tình hình nợ phải trả

Tại ngày 31/12/2022, Nhựa Tiên Phong có 2.233,02 tỷ đồng nợ phải trả, tăng nhẹ so với đầu năm trong đó không ghi nhận nợ vay dài hạn.



TRÁCH NHIỆM VỚI XÃ HỘI VÀ CỘNG ĐỒNG

1. Chương trình “Cầu nối yêu thương”

Với mục tiêu mang lại cuộc sống tốt đẹp hơn cho người dân, nâng bước các em nhỏ đến trường tại những vùng đất còn nhiều khó khăn trên khắp mọi miền đất nước. Chương trình Cầu nối yêu thương do Nhựa Tiên Phong khởi xướng vào tháng 10/2017, là một trong những hoạt động xã hội vì cộng đồng, thực hiện mục đích xây dựng những cây cầu dân sinh tại những khu vực khó khăn, vùng sâu vùng xa, chưa có đường giao thông đi lại thuận tiện. Sau 5 năm triển khai, bằng cả tấm lòng trao đi yêu thương của mình cùng với sự quyết tâm của BLĐ, sự kết nối của các Hội từ thiện, đặc biệt là sự đồng hành của Nhóm Thiện nguyện Từ Tâm, NTP đã nối liền những đôi bờ với 100 cây cầu được xây dựng tại 24 tỉnh thành với kinh phí khoảng hai trăm tỷ đồng.

Trong chặng đường ấy, mỗi cây cầu lại mang một câu chuyện, một nỗi niềm riêng và có những cây cầu rất đặc biệt. Như cây cầu đầu tiên được xây sửa tại xã Pá Khoang, Điện Biên vào năm 2017 là một con đường độc đạo của các em học sinh trường mầm non và tiểu học Pá Khoang. Ngày cây cầu khánh thành, cả cô và trò đều rất phấn khởi vì mỗi ngày đi học là một ngày vui, không còn những nỗi lo nơm nớp vì trơn trượt hay hụt chân khi đến trường. Ngỡ rằng sẽ còn rất lâu nữa mới quay lại vùng đất xa xôi ấy, nhưng tháng 4/2022, một lần nữa, Nhựa Tiên Phong lại dành tặng cho người dân và các em nhỏ tỉnh Điện Biên một cây cầu nữa tại bản Co En, xã Ảng Cang, huyện Mường Ảng.

Cây cầu là ước mơ của người dân từ rất lâu vì không chỉ là con đường đến trường mà còn là cuộc sống mưu sinh, cơ hội đổi đời của bà con dân tộc Thái. Và có rất nhiều cây cầu được ngóng trông như vậy, như cây cầu treo Nà Ui - CNYT số 3, (xã Nậm Sò, huyện Tân Uyên, Lai Châu) có chiều dài 54m là cây cầu được thi công lâu nhất do địa hình hiểm trở, cây CNYT số 57 (xã Cẩm Sơn, huyện Mỏ Cày Nam, Bến Tre) có chiều dài 108m là cây cầu dài nhất trong chương trình và được xây dựng trong lúc khó khăn do đại dịch Covid hay cây cầu Xốp Kha - CNYT số 38 (xã Yên Hoà, huyện Tương Dương, Nghệ An) là ước mơ nhiều đời của 83 hộ dân Khơ Mú vì nơi ấy không có nước sạch, không điện và không sóng điện thoại.

Cây cầu cuối cùng khép lại hành trình ấy là cây cầu thứ 100 - cầu Bình Thế - Tông Trang tại xã Vinh Quang, huyện Chiêm Hoá, tỉnh Tuyên Quang được khánh thành vào ngày 14/11/2022. Đó là niềm vui lớn không chỉ cho người dân mà còn cho những người thực hiện chương trình vì đây là một dấu ấn ý nghĩa cho hành trình lan toả những giá trị nhân văn, góp phần thay đổi diện mạo của những làng quê nghèo và trên hết là cải thiện đời sống cho bà con cùng các em nhỏ. Chính vì vậy, xuyên suốt các chuỗi hoạt động của chương trình Cầu nối yêu thương, với mỗi địa phương được tặng cầu, NTP còn trao tặng nhiều phần quà và học bổng cho các em học sinh, người có hoàn cảnh khó khăn, hộ nghèo v.v. Đồng thời, các chương trình văn hoá được tổ chức vào các dịp lễ, tết với nội dung ý nghĩa như “Ngày vui của em, Tết cho em, Đèn lồng ước mơ, Xuân ấm áp hy vọng, Chớp cánh ước mơ, v.v đã mang đến sân chơi bổ ích cho các em nhỏ, qua đó bồi dưỡng thêm kiến thức và vun đắp cho tâm hồn trẻ thơ.

Với những ý nghĩa nhân sinh và giá trị tốt đẹp cho cộng đồng, chương trình Cầu nối yêu thương đã thu hút được nhiều sự quan tâm ủng hộ của nhiều hội nhóm thiện nguyện. Không chỉ có sự đồng hành của đơn vị thi công - Công ty TNHH MTV Xây dựng Thái Đức Minh, quỹ Ánh Diệu xanh, Công ty Tín Kim, Đại Dũng, Đỉnh Vàng, Định Tân, Bê tông Châu Thới 620, v.v và rất nhiều nhà hảo tâm khác đã cùng kề vai, sát cánh với NTP. Đặc biệt Nhóm Thiện nguyện Từ Tâm là một phần không thể thiếu vì đã gắn bó từ những ngày đầu, hỗ trợ trong các công tác tổ chức, khảo sát, xây dựng và làm việc với địa phương.

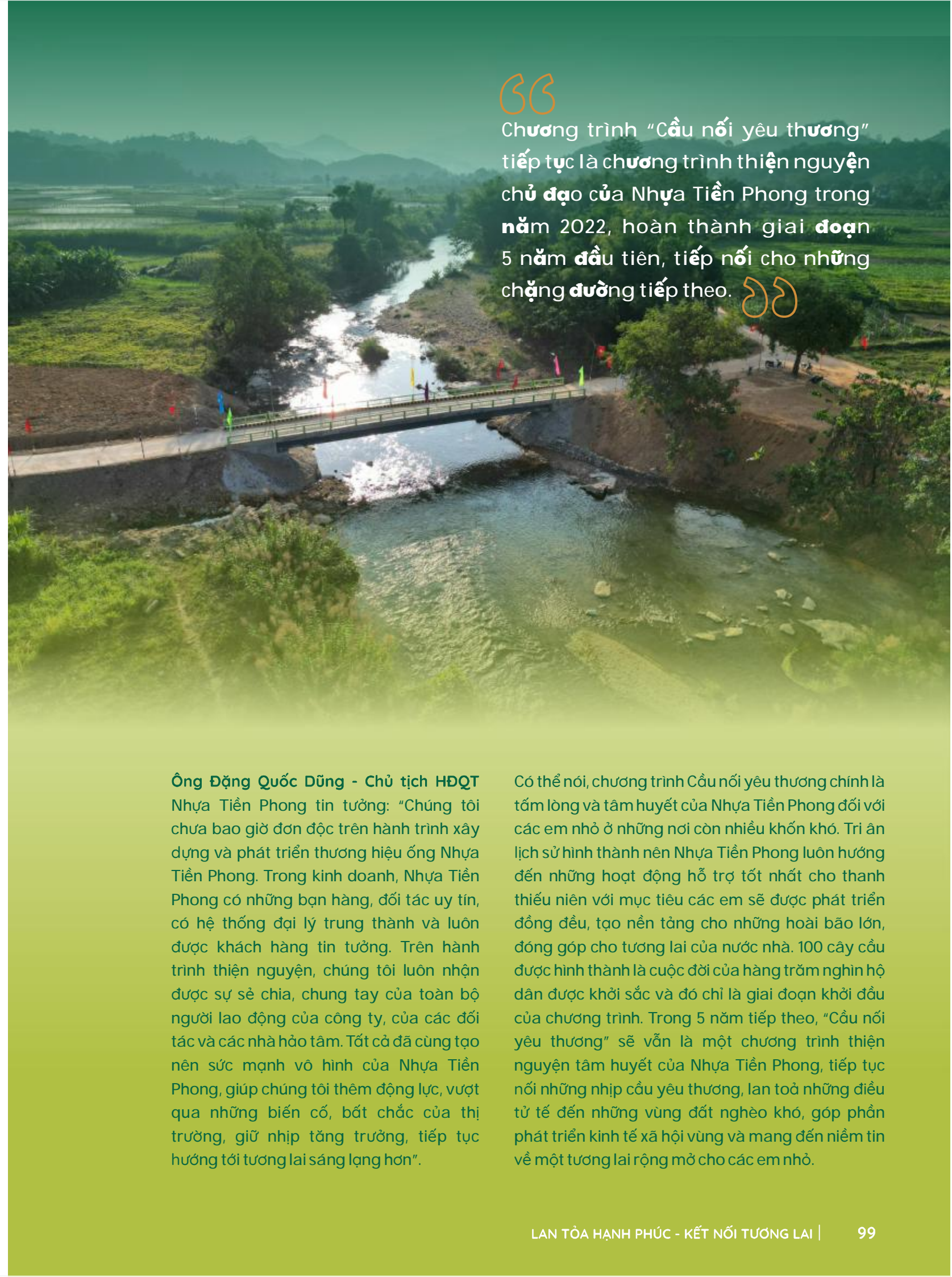

Chương trình “Cầu nối yêu thương” tiếp tục là chương trình thiện nguyện chủ đạo của Nhựa Tiên Phong trong năm 2022, hoàn thành giai đoạn 5 năm đầu tiên, tiếp nối cho những chặng đường tiếp theo.



Ông Đặng Quốc Dũng - Chủ tịch HĐQT Nhựa Tiên Phong tin tưởng: “Chúng tôi chưa bao giờ đơn độc trên hành trình xây dựng và phát triển thương hiệu ống Nhựa Tiên Phong. Trong kinh doanh, Nhựa Tiên Phong có những bạn hàng, đối tác uy tín, có hệ thống đại lý trung thành và luôn được khách hàng tin tưởng. Trên hành trình thiện nguyện, chúng tôi luôn nhận được sự sẻ chia, chung tay của toàn bộ người lao động của công ty, của các đối tác và các nhà hảo tâm. Tất cả đã cùng tạo nên sức mạnh vô hình của Nhựa Tiên Phong, giúp chúng tôi thêm động lực, vượt qua những biến cố, bất chắc của thị trường, giữ nhịp tăng trưởng, tiếp tục hướng tới tương lai sáng lạng hơn”.

Có thể nói, chương trình Cầu nối yêu thương chính là tấm lòng và tâm huyết của Nhựa Tiên Phong đối với các em nhỏ ở những nơi còn nhiều khó khăn. Tri ân lịch sử hình thành nên Nhựa Tiên Phong luôn hướng đến những hoạt động hỗ trợ tốt nhất cho thanh thiếu niên với mục tiêu các em sẽ được phát triển đồng đều, tạo nền tảng cho những hoài bão lớn, đóng góp cho tương lai của nước nhà. 100 cây cầu được hình thành là cuộc đời của hàng trăm nghìn hộ dân được khởi sắc và đó chỉ là giai đoạn khởi đầu của chương trình. Trong 5 năm tiếp theo, “Cầu nối yêu thương” sẽ vẫn là một chương trình thiện nguyện tâm huyết của Nhựa Tiên Phong, tiếp tục nối những nhịp cầu yêu thương, lan toả những điều tử tế đến những vùng đất nghèo khó, góp phần phát triển kinh tế xã hội vùng và mang đến niềm tin về một tương lai rộng mở cho các em nhỏ.

TRÁCH NHIỆM VỚI XÃ HỘI VÀ CỘNG ĐỒNG (tiếp)

2. Phát huy truyền thống Tương thân tương ái

Trong nhiều năm qua, Hội bảo trợ người tàn tật và trẻ mồ côi thành phố Hải Phòng là đơn vị mà Nhựa Tiên Phong đã đồng hành triển khai nhiều hoạt động trợ giúp người khuyết tật và trẻ mồ côi cả vật chất lẫn tinh thần để họ vươn lên trong cuộc sống, hòa nhập cộng đồng. Hàng năm, NTP trao tặng 30 chiếc xe đạp cho học sinh mồ côi, có hoàn cảnh khó khăn tại các quận huyện trên địa bàn thành phố Hải Phòng, xây dựng các căn nhà tình nghĩa cho người già neo đơn, nhà nhân ái cho người tàn tật có hoàn cảnh khó khăn. Trong không khí chào đón Tết cổ truyền Quý Mão 2023 Nhựa Tiên Phong đã trao tặng 230 suất quà cho 230 trẻ mồ côi có hoàn cảnh đặc biệt khó khăn, không nơi nương tựa tại 3 địa điểm trên địa bàn thành phố: Trung tâm bảo trợ xã hội thuộc trường Lao động xã hội Thanh Xuân; Làng nuôi dạy trẻ mồ côi Hoa Phượng và Làng trẻ SOS Hải Phòng, với tổng giá trị tài trợ là 115.000.000 đồng.



Không dừng lại ở đó, hưởng ứng phong trào "Tết nhân ái" Xuân Quý Mão – 2023 do Hội Chữ Thập Đỏ khởi xướng, Nhựa Tiên Phong đã kết hợp cùng Hội triển khai chương trình trao tặng quà Tết cho 200 đối tượng thuộc các gia đình hoàn cảnh, nạn nhân chất độc da cam, người bị ảnh hưởng bởi dịch Covid-19, cựu TNX, v.v tại các quận huyện trên địa bàn thành phố, góp phần hỗ trợ tiền mặt, thực phẩm và nhu yếu phẩm thiết yếu cho người dân với tổng kinh phí 100.000.000 đồng.



Trong gần 10 năm đồng hành, Nhựa Tiên Phong và Hội Chữ Thập Đỏ thành phố Hải Phòng đã thực hiện nhiều hoạt động vì cộng đồng, nâng cao truyền thống "Thương người như thể thương thân".

3. Các hoạt động thiện nguyện khác.

- Nhựa Tiên Phong tài trợ trao thưởng cho 10 đồ án tốt nghiệp xuất sắc về cấp thoát nước, quy hoạch kỹ thuật hạ tầng và công nghệ môi trường tại "Tuần Lễ Nước Việt Nam - Viet Nam Water Week 2022" với chủ đề "Chính sách ngành nước - Phát triển bền vững" do Hội Cấp thoát nước Việt Nam tổ chức.
- Trao tài trợ giải thưởng khuyến khích, động viên cho 12 đề tài đạt giải nhất cho cuộc thi Khoa học, kỹ thuật cấp thành phố dành cho học sinh trung học năm 2022 - 2023. Đây là chương trình mà Công ty đã đồng hành cùng nhiều năm qua.



- Đoàn thanh niên:
 - Đi thăm và tặng quà cho các gia đình thương binh liệt sĩ và người có công với cách mạng tại tỉnh Điện Biên nhân dịp kỷ niệm 68 năm chiến thắng Điện Biên Phủ.
 - Tham gia chăm sóc, dâng hương, hoa viếng tại nghĩa trang Liệt sỹ quận Ngô Quyền và "Lễ thấp nền tri ân các anh hùng liệt sỹ" vào dịp 27/7, ủng hộ 2200 cốc nến cho chương trình ảo quận Ngô Quyền tổ chức với tổng giá trị 10 triệu đồng.

- Tổ chức phát động tham gia các đợt tình nguyện hiến máu nhân đạo "Ngày tình nguyện Hồng - hè 2022" và "Những giọt máu hồng" do quận đoàn triển khai.
- Triển khai, tuyên truyền vận động đoàn viên, thanh niên, nhà hảo tâm tham gia ủng hộ chương trình "Ấm áp mùa đông" và "Xuân tình nguyện" tặng các phần quà: chăn, áo ấm, học bổng cho các cháu thanh thiếu nhi.



Nhựa Tiên Phong tin rằng khi yêu thương được sẻ chia, tương lai sẽ được rộng mở, tạo những nền tảng tốt đẹp cho sự phát triển vững chắc của các thế hệ mai sau, mang lại sự vững mạnh, phồn vinh cho đất nước. Hy vọng hành trình nhân ái cùng thông điệp "Lan tỏa hạnh phúc, kết nối tương lai" sẽ tiếp tục nối dài, vun trồng những hạt mầm xanh tươi sáng cho xã hội cộng đồng.



CHƯƠNG

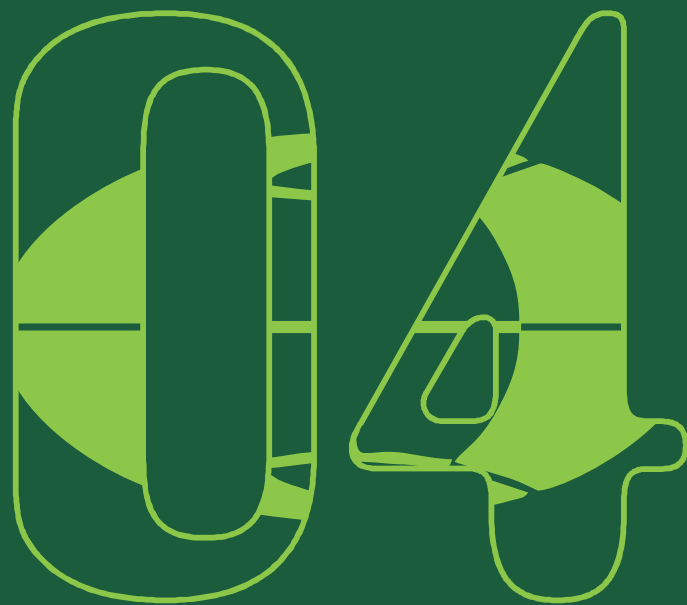

102 - 111	BÁO CÁO CỦA HỘI ĐỒNG QUẢN TRỊ
104	Các hoạt động chính của Hội Đồng quản trị
107	Đánh giá hoạt động của Ban Điều hành
108	Hoạt động của thành viên HĐQT Độc lập và Ủy Ban Kiểm toán
110	Hoạt động của Ban Kiểm toán nội bộ
111	Kế hoạch hoạt động của HĐQT năm 2023

BÁO CÁO CỦA HỘI ĐỒNG QUẢN TRỊ

A. CÁC HOẠT ĐỘNG CHÍNH CỦA HỘI ĐỒNG QUẢN TRỊ

Trong năm 2022 Hội đồng quản trị đã tiến hành 04 phiên họp thường kỳ để thảo luận, đánh giá và đưa ra những định hướng, chỉ đạo các hoạt động chính của Công ty, bao gồm:

- + Bổ nhiệm ông Trần Ngọc Bảo giữ chức Phó Tổng Giám đốc Tài chính Công ty, nhiệm kỳ 03 năm, 2022 - 2025.
- + Bổ nhiệm bà Lưu Thị Mai giữ chức Kế toán trưởng Công ty, nhiệm kỳ 03 năm, 2022 - 2025.
- + Thực hiện Nghị quyết của Đại hội đồng cổ đông thường niên 2022, Hội đồng quản trị đã thực hiện phương án phát hành cổ phiếu tăng vốn cổ phần từ nguồn vốn chủ sở hữu với mức 10%.
- + Thực hiện Nghị quyết của Đại hội đồng cổ đông thường niên 2022, Hội đồng quản trị đã có Quyết định về việc chi trả cổ tức bằng tiền đợt 2 năm 2021 với mức 10% vào ngày 31/5/2022; và tạm ứng cổ tức bằng tiền đợt 1 năm 2022 với mức 15% vào ngày 15/12/2022.
- Bên cạnh đó HĐQT cũng thường xuyên tham gia các cuộc họp của BDH để nắm bắt tình hình và chỉ đạo nhanh chóng, hiệu quả.



* Các Nghị quyết/ Quyết định của HĐQT đã ban hành trong năm 2022

STT	Số Nghị quyết / Quyết định	Ngày ban hành	Nội dung	Tỉ lệ thông qua
1	16/NQ-HĐQT	25/4/2022	Nghị quyết của Hội đồng quản trị về việc chi trả cổ tức bằng tiền đợt 2 năm 2021	100%
2	18/QĐ-HĐQT	28/4/2022	Nghị quyết của Hội đồng quản trị về việc chi trả cổ tức bằng tiền đợt 2 năm 2021 (thay thế NQ số 16/NQ-HĐQT)	100%
3	21/QĐ-HĐQT	05/5/2022	Quyết định của Hội đồng quản trị về việc triển khai thực hiện phương án phát hành cổ phiếu tăng vốn cổ phần từ nguồn vốn chủ sở hữu	100%
4	25/QĐ-HĐQT	23/5/2022	Quyết định của Hội đồng quản trị về việc triển khai thực hiện phương án phát hành cổ phiếu tăng vốn cổ phần từ nguồn vốn chủ sở hữu (thay thế QĐ số 21/QĐ-HĐQT)	100%
5	29/QĐ-HĐQT	23/5/2022	Quyết định của Hội đồng quản trị về việc chi trả cổ tức bằng tiền đợt 2 năm 2021	100%

STT	Số Nghị quyết / Quyết định	Ngày ban hành	Nội dung	Tỉ lệ thông qua
6	41/NQ-HĐQT	22/7/2022	Quyết định của Hội đồng quản trị về việc thông qua kết quả phát hành cổ phiếu tăng vốn cổ phần từ nguồn vốn chủ sở hữu	100%
7	44/NQ-HĐQT	01/8/2022	Quyết định của Hội đồng quản trị về việc ban hành Quy chế công bố thông tin	100%
8	58/NQ-HĐQT	23/9/2022	Quyết định của Hội đồng quản trị về việc bổ nhiệm Phó Tổng giám đốc Tài chính	100%
9	59/NQ-HĐQT	23/9/2022	Quyết định của Hội đồng quản trị về việc bổ nhiệm Kế toán trưởng	100%
10	70/NQ-HĐQT	03/11/2022	Nghị quyết của Hội đồng quản trị về việc tạm ứng cổ tức bằng tiền đợt 1 năm 2022	100%
11	75/NQ-HĐQT	06/12/2022	Quyết định của Hội đồng quản trị về việc tạm ứng cổ tức bằng tiền đợt 1 năm 2022	100%



B. ĐÁNH GIÁ HOẠT ĐỘNG CỦA BAN ĐIỀU HÀNH

Căn cứ Điều lệ Công ty và Quy chế quản trị nội bộ Công ty, HĐQT đã thực hiện việc giám sát hoạt động của Tổng Giám đốc và các thành viên Ban Điều hành trong việc điều hành sản xuất kinh doanh và triển khai các nghị quyết của ĐHĐCĐ và HĐQT trong năm 2022.

* Phương thức giám sát:

Tại các cuộc họp HĐQT, HĐQT đều soát xét tình hình thực hiện các nghị quyết, tình hình sản xuất kinh doanh của quý và lũy kế, thảo luận và quyết định thông qua các nghị quyết để Tổng Giám đốc và Ban Điều hành làm cơ sở triển khai thực hiện. Hàng tháng, Tổng Giám đốc và các thành viên Ban Điều hành sẽ gửi báo cáo hoạt động trong tháng và thực hiện giải trình với các nội dung mà HĐQT yêu cầu. Ngoài ra, theo sự phân công nhiệm vụ, các thành viên HĐQT sẽ thường xuyên trao đổi với các thành viên Ban Điều hành về các nội dung, vấn đề quan tâm giám sát.

* Hoạt động đánh giá của HĐQT đối với Tổng Giám đốc và Ban Điều hành:

Với những kết quả đạt được trong năm 2022, HĐQT đã thực hiện tổng kết, thảo luận và đánh giá:

- Tổng Giám đốc và Ban Điều hành đã có nhiều nỗ lực và thực hiện các nhiệm vụ được giao trong năm 2022 với kết quả rất đáng ghi nhận và khích lệ, tuân thủ nghiêm chỉnh các quy định pháp luật hiện hành và quy chế hoạt động của Công ty.
- Ban Điều hành đã làm tốt công tác điều hành hoạt động sản xuất kinh doanh, đảm bảo công ăn việc làm, đảm bảo an toàn sức khỏe cho toàn thể CBCNV Công ty đồng thời đảm bảo tính trách nhiệm cao với các bên liên quan.
- Ban Điều hành cũng đã tăng cường cải tiến các hoạt động quản trị nội bộ và đã thật sự đạt được những kết quả tốt nhằm nâng cao năng lực quản trị làm tiền đề cho phát triển lâu dài.

C. HOẠT ĐỘNG CỦA THÀNH VIÊN HĐQT ĐỘC LẬP VÀ ỦY BAN KIỂM TOÁN

1. Thông tin về thành viên Ủy ban Kiểm toán:

STT	Thành viên Ủy ban Kiểm toán	Chức vụ	Ngày bắt đầu/không còn là thành viên Ủy ban Kiểm toán	Trình độ chuyên môn
1	Đào Anh Thắng	Chủ tịch	14/4/2021	Thạc sĩ Phân tích tài chính
2	Nguyễn Việt Phương	Thành viên	14/4/2021	Thạc sĩ Quản trị kinh doanh

2. Cuộc họp của Ủy ban Kiểm toán

STT	Thành viên Ủy ban Kiểm toán	Số buổi họp tham dự	Tỷ lệ tham dự họp	Tỷ lệ biểu quyết	Lý do không tham dự họp
1	Đào Anh Thắng	4	100%	100%	
2	Nguyễn Việt Phương	4	100%	100%	

3. Hoạt động giám sát của Ủy ban Kiểm toán đối với HĐQT, Ban Giám đốc điều hành và cổ đông:

Ủy ban kiểm toán Công ty Cổ phần Nhựa Thiếu niên Tiền Phong đã tuân thủ theo nhiệm vụ quy định tại Quy chế hoạt động của Ủy ban Kiểm toán:

- Trực tiếp theo dõi hoạt động của HĐQT thông qua các cuộc họp và việc ban hành Nghị quyết/Quyết định của HĐQT.
 - Giám sát việc thực hiện các Nghị quyết của ĐHĐCĐ thường niên năm 2022; việc thực hiện các Nghị quyết/Quyết định của HĐQT ban hành trong năm 2022.
 - Giám sát việc triển khai hoạt động kinh doanh, quản lý điều hành công ty của Ban điều hành thông qua các cuộc họp Ban điều hành, họp Khối kinh doanh.
 - Giám sát hoạt động kiểm toán độc lập của đơn vị kiểm toán độc lập được chỉ định.
 - Chỉ đạo và giám sát hoạt động của Ban Kiểm toán nội bộ.
- Thông qua hoạt động giám sát, HĐQT đã thực hiện đúng quyền và nghĩa vụ theo Luật định, tích cực triển khai các Nghị quyết của ĐHĐCĐ, nghị quyết của HĐQT, thực hiện công tác quản lý điều hành theo quy định của pháp luật.

4. Sự phối hợp hoạt động giữa Ủy ban Kiểm toán đối với hoạt động của HĐQT, Ban Giám đốc điều hành và các cán bộ quản lý khác:

Ủy ban Kiểm toán luôn phối hợp tốt với các thành viên Hội đồng quản trị, thành viên Ban Điều hành và các cán bộ quản lý trong Công ty nhằm thực hiện chức năng giám sát của mình.

Hội đồng quản trị/Ban Điều hành luôn tạo điều kiện thuận lợi và đáp ứng các yêu cầu về cung cấp thông tin phục vụ yêu cầu giám sát.

Ủy ban Kiểm toán báo cáo định kỳ kết quả giám sát lên Hội đồng quản trị.

D. HOẠT ĐỘNG CỦA BAN KIỂM TOÁN NỘI BỘ

Trong năm 2022, dưới sự chỉ đạo và giám sát của Ủy ban kiểm toán, Ban Kiểm toán nội bộ đã thực hiện các công việc sau:

- Kiểm toán báo cáo tài chính năm 2021 của Công ty;
- Kiểm toán báo cáo tài chính năm 2021 và tình hình hoạt động của Công ty TNHH Nhựa Thiếu niên Tiền Phong miền Trung;
- Kiểm toán hoạt động Ban Vật tư;
- Kiểm toán hoạt động Nhà máy sản xuất PE-PP; Nhà máy Cơ khí; Nhà máy Phụ tùng;
- Kiểm toán Báo cáo tài chính bán niên 2022 của Công ty;
- Hậu kiểm tình hình khắc phục các kiến nghị năm 2021.

E. CÁC GIAO DỊCH THÙ LAO, CÁC KHOẢN LỢI ÍCH CỦA HỘI ĐỒNG QUẢN TRỊ & BAN ĐIỀU HÀNH

STT	Họ và tên	Chức vụ	Năm 2021	Năm 2022
HỘI ĐỒNG QUẢN TRỊ				
1	Đặng Quốc Dũng	Chủ tịch HĐQT	3.352.341.875	4.322.710.128
2	Noboru Kobayashi	Phó Chủ tịch HĐQT	884.500.000	904.000.000
3	Chu Văn Phương	Thành viên HĐQT	3.387.176.659	4.218.706.499
4	Trần Ngọc Bảo	Thành viên HĐQT	2.698.561.261	3.329.506.168
5	Nguyễn Việt Phương	Thành viên HĐQT	177.000.000	271.000.000
6	Đào Anh Thắng	Thành viên HĐQT Độc lập	918.630.000	919.080.000
BAN ĐIỀU HÀNH				
1	Chu Văn Phương	Tổng Giám đốc	3.387.176.659	4.218.706.499
2	Nguyễn Văn Thức	Phó Tổng Giám đốc	1.874.913.765	2.647.362.676
3	Ngô Thị Thu Thủy	Phó Tổng Giám đốc	1.754.314.923	2.245.211.934
4	Trần Nhật Ninh	Phó Tổng Giám đốc	1.563.380.427	2.231.969.930
5	Trần Ngọc Bảo	Phó Tổng Giám đốc	2.698.561.261	3.329.506.168

F. KẾ HOẠCH HOẠT ĐỘNG CỦA HỘI ĐỒNG QUẢN TRỊ NĂM 2023

- Khẳng định năng lực và vị trí dẫn đầu của Công ty tại thị trường Việt Nam. Kiên định với định hướng ưu tiên phát triển thị phần và vận dụng linh hoạt chính sách để nâng cao kết quả kinh doanh.
- Tăng cường khả năng cạnh tranh thông qua việc đa dạng sản phẩm, mở rộng đối tượng khách hàng, ứng dụng các mô hình, công cụ quản trị tiên tiến kết hợp với việc đầu tư công nghệ sản xuất hiện đại.
- Tuân thủ chặt chẽ các quy định của Luật Doanh nghiệp, pháp luật hiện hành cũng như Điều lệ, quy định nội bộ của Nhựa Tiền Phong, đảm bảo tính khách quan, minh bạch trên cơ sở ngăn ngừa xung đột lợi ích giữa Công ty với các thành viên Hội đồng quản trị, Ban Điều hành và người có liên quan, tôn trọng quyền và lợi ích hợp pháp của cổ đông. Tiếp tục hoàn thiện hệ thống quản trị rủi ro nhằm giảm thiểu mọi ảnh hưởng tiêu cực về hiệu quả kinh doanh và phát triển bền vững của Công ty.

- Định hướng xây dựng cơ sở cấu trúc quản trị tiên tiến dựa trên nền tảng số hóa, đồng thời tối ưu hóa nguồn lực Công ty. Từng bước triển khai việc số hóa hệ thống quản trị và áp dụng công nghệ, chuyển đổi số trong các hoạt động sản xuất kinh doanh nhằm nâng cao hiệu quả tổng thể.
- Chú trọng phát triển chất lượng nguồn nhân lực, đội ngũ cán bộ nguồn. Xây dựng môi trường làm việc nội bộ thân thiện, an toàn và nâng cao lợi ích cho người lao động bằng các chính sách đãi ngộ, giữ chân người tài, xây dựng nguồn nhân lực quản lý và lao động chất lượng cao.



CHƯƠNG

05

- 112 - 115 BÁO CÁO PHÁT TRIỂN BỀN VỮNG
- 114 Phát triển gắn liền với 17 mục tiêu phát triển của Liên hợp quốc

Trong bối cảnh kinh tế xã hội có nhiều gián đoạn do ảnh hưởng bởi đại dịch Covid 19 và chính trị quốc tế, “Phát triển bền vững” vẫn là một yếu tố quan trọng để giúp doanh nghiệp vượt lên những khó khăn, mang đến sự thịnh vượng cho doanh nghiệp và xã hội. Trong 62 năm phát triển, doanh nghiệp vẫn lấy “chất lượng” làm tôn chỉ hoạt động, kiên định với các giá trị bền vững đã gây dựng để mang đến những giá trị tốt đẹp cho cộng đồng, sự tôn trọng, minh bạch cho các cổ đông, hợp tác cùng phát triển tới các đối tác và chung tay gánh vác trách nhiệm xã hội cùng Chính phủ.

PHÁT TRIỂN GẮN LIỀN VỚI 17 MỤC TIÊU PHÁT TRIỂN CỦA LIÊN HỢP QUỐC

- 1 Xóa nghèo**
 - Tạo việc làm cho hơn 1700 lao động tại miền Bắc và miền Trung
 - TOP 15 doanh nghiệp nộp thuế cao nhất tại địa phương
- 2 Xóa đói**
 - Trao tặng hơn 1500 suất quà cho các em học sinh nghèo vượt khó và các hộ gia đình có hoàn cảnh khó khăn.
- 3 Sức khỏe tốt và cuộc sống hạnh phúc**
 - Lắp đặt các thiết bị sản xuất tự động, giảm thiểu tác động có hại lên sức khỏe của người lao động.
 - Tạo dựng môi trường làm việc chuyên nghiệp, trong lành, thân thiện với môi trường
 - Tổ chức khám định kỳ cho người lao động (1 năm/1 lần)
 - Kết hợp với trung tâm y tế phường tổ chức tiêm 4 mũi vắc xin Covid cho người lao động và thân nhân.
- 4 Giáo dục chất lượng**
 - Tổ chức 140 khoá đào tạo với 4.926 lượt học viên tham gia tại Công ty
- 5 Bình đẳng giới**
 - Không phân biệt đối xử và có 30% là lãnh đạo nữ (bao gồm các cấp quản lý các đơn vị).
 - Trao nhiều quyền lợi hơn đối với các lao động nữ như quà tặng các dịp 8/3, 20/10, nghỉ thai sản, đi du lịch, v.v
- 6 Nước sạch và điều kiện vệ sinh**
 - 100% nước thải hoạt động sản xuất được xử lý đạt chuẩn.
 - Khai thác nước đúng công suất cho phép.
 - Sử dụng tiết kiệm và phân bổ nguồn nước hợp lý
- 7 Năng lượng sạch và giá hợp lý**
 - Lắp đặt các miếng nhựa trong trên mái các nhà máy để tận dụng ánh sáng phục vụ sản xuất.
 - Dự kiến lắp đặt dàn năng lượng mặt trời tại các Nhà máy giai đoạn 2023 - 2027.
- 8 Việc làm bền vững và phát triển kinh tế**
 - Luôn nằm trong TOP 20 doanh nghiệp nộp thuế và nộp ngân sách cao nhất tại địa phương.
 - Tạo dựng nguồn thu nhập ổn định và phát triển kinh tế cho 4 trung tâm phân phối, hơn 300 đơn vị bán hàng và khoảng 20.000 cửa hàng trên cả nước.
 - Hệ thống quản lý an toàn, sức khỏe nghề nghiệp theo ISO 45001:2018.
 - Top 10 sản phẩm dịch vụ Tin dùng Việt Nam

BÁO CÁO PHÁT TRIỂN BỀN VỮNG

- 9 Công nghiệp, đổi mới và cơ sở hạ tầng**
 - Đầu tư hàng chục tỷ đồng để đổi mới trang thiết bị hiện đại hàng năm và mở rộng khu sản xuất.
 - 100% nhà máy đạt đủ tiêu chuẩn về an toàn lao động và phòng cháy chữa cháy.
 - 80% quy trình sản xuất là hệ thống thiết bị tự động.
- 10 Giảm bất bình đẳng**
 - Không lao động cưỡng bức, không sử dụng lao động trẻ em
 - Không có khiếu nại về bất bình đẳng, phân biệt đối xử
- 11 Các thành phố và cộng đồng bền vững**
 - 100% nhà cung cấp dịch vụ xử lý chất thải có giấy phép hành nghề.
 - Sử dụng nguyên liệu an toàn với môi trường và sức khỏe người tiêu dùng.
- 12 Tiêu dùng và sản xuất có trách nhiệm**
 - Hệ thống nhà máy đạt chứng nhận ISO 14001, ISO 50001, ISO/IEC17025:2017.
 - Sản phẩm luôn được thử nghiệm nghiêm ngặt đạt tiêu chuẩn của ISO, Quacert, OCVN trước khi được lưu thông trên thị trường.
 - Minh bạch thông tin đến các bên liên quan và các cổ đông.
 - Nỗ lực trong bình ổn giá và thông báo điều chỉnh giá tới hệ thống phân phối trước khi áp dụng.
- 13 Ứng phó với biến đổi khí hậu**
 - Triển khai các sáng kiến về tiết kiệm năng lượng và thực hiện quan trắc môi trường định kỳ giúp phát hiện kịp thời các bất thường và có phương án điều chỉnh hợp lý.
 - Không xả thải ra ngoài môi trường.
- 14 Đời sống dưới nước**
 - 100% Nước thải hoạt động sản xuất được xử lý trước khi thải ra môi trường. 70% nước thải được tái sử dụng trong sản xuất và không thải ra môi trường.
- 15 Đời sống trên cạn**
 - Nồng độ khí thải luôn ở mức thấp so với quy định của Bộ y tế và Bộ TNMT.
 - Xây dựng 20 cây cầu nhân ái dành tặng cho các khu vực còn nhiều khó khăn trên cả nước.
- 16 Hòa bình, công lý và thể chế hiệu quả**
 - Cập nhật liên tục các văn bản pháp luật và tuyên truyền cho NLD và các đối tác trong hệ thống phân phối.
 - Tuân thủ chặt chẽ các quy định của Nhà nước trong công tác điều hành và kinh doanh
- 17 Hợp tác đạt mục tiêu.**
 - Đồng hành cùng các đơn vị bán hàng trong công tác kinh doanh, mở rộng thị trường.
 - Hợp tác chặt chẽ với các tập đoàn lớn trong và ngoài nước để mang lại cơ hội phát triển cho cả 2 bên.

CHƯƠNG



116 - 127	BÁO CÁO TÀI CHÍNH
119	Báo cáo của Tổng Giám đốc
120	Báo cáo Kiểm toán độc lập
122	Bảng cân đối Kế toán hợp nhất
124	Báo cáo Kết quả hoạt động kinh doanh hợp nhất
126	Báo cáo Lưu chuyển tiền tệ hợp nhất

BÁO CÁO TÀI CHÍNH

NĂM 2022

BÁO CÁO CỦA BAN TỔNG GIÁM ĐỐC

Giấy chứng nhận
đăng ký Doanh nghiệp số 0200167782 ngày 30 tháng 12 năm 2004

Giấy chứng nhận đăng ký Doanh nghiệp của Công ty đã được điều chỉnh nhiều lần và lần điều chỉnh gần đây nhất là vào ngày 29 tháng 7 năm 2020. Giấy chứng nhận đăng ký Doanh nghiệp do Sở Kế hoạch và Đầu tư Thành phố Hải Phòng cấp.

Hội đồng quản trị	Ông Đặng Quốc Dũng	Chủ tịch
	Ông Noboru Kobayashi	Phó chủ tịch
	Ông Chu Văn Phương	Thành viên
	Ông Trần Ngọc Bảo	Thành viên
	Ông Nguyễn Việt Phương	Thành viên

Ban Tổng Giám đốc	Ông Đào Anh Thắng	Thành viên độc lập
-------------------	-------------------	--------------------

Ban Tổng Giám đốc	Ông Chu Văn Phương	Tổng Giám đốc
	Ông Trần Nhật Ninh	Phó Tổng Giám đốc Kỹ thuật
	Bà Ngô Thị Thu Thủy	Phó Tổng Giám đốc Sản xuất
	Ông Nguyễn Văn Thức	Phó Tổng Giám đốc Nội chính
	Ông Trần Ngọc Bảo	Phó Tổng Giám đốc Tài chính (từ ngày 23/9/2022)

Ban Kiểm soát	Ông Đào Anh Thắng	Trưởng Ban
	Ông Nguyễn Việt Phương	Thành viên

Trụ sở đăng ký Số 2 An Đà
Phường Lạch Tray, Quận Ngô Quyền
Thành phố Hải Phòng
Việt Nam

Công ty kiểm toán Công ty TNHH KPMG
Việt Nam

Ban Tổng Giám đốc Công ty Cổ phần Nhựa Thiếu niên tiền Phong ("Công ty") trình bày báo cáo này và báo cáo tài chính hợp nhất đính kèm của Công ty cho năm kết thúc ngày 31 tháng 12 năm 2022.

Ban Tổng Giám đốc Công ty chịu trách nhiệm lập và trình bày trung thực và hợp lý báo cáo tài chính hợp nhất theo các Chuẩn mực Kế toán Việt Nam, Chế độ Kế toán Doanh nghiệp Việt Nam và các quy định pháp lý có liên quan đến việc lập và trình bày báo cáo tài chính. Theo ý kiến của Ban Tổng Giám đốc Công ty:

(a) báo cáo tài chính hợp nhất được trình bày từ trang 5 đến trang 48 đã phản ánh trung thực và hợp lý tình hình tài chính hợp nhất của Công ty và các công ty con tại ngày 31 tháng 12 năm 2022, kết quả hoạt động kinh doanh và lưu chuyển tiền tệ hợp nhất của Công ty và các công ty con cho năm kết thúc cùng ngày, phù hợp với các Chuẩn mực Kế toán Việt Nam, Chế độ Kế toán Doanh nghiệp Việt Nam và các quy định pháp lý có liên quan đến việc lập và trình bày báo cáo tài chính; và

(b) tại ngày lập báo cáo này, không có lý do gì để Ban Tổng Giám đốc Công ty cho rằng Công ty và các công ty con sẽ không thể thanh toán các khoản nợ phải trả khi đến hạn.

Tại ngày lập báo cáo này, Ban Tổng Giám đốc Công ty đã phê duyệt phát hành báo cáo tài chính hợp nhất đính kèm.

Thay mặt Ban Tổng Giám đốc,



Chu Văn Phương
Tổng Giám đốc

Hải Phòng, ngày 23 tháng 3 năm 2023

Kính gửi các Cổ đông và Hội đồng Quản trị
Công ty Cổ phần Nhựa Thiếu niên Tiền Phong

Chúng tôi đã kiểm toán báo cáo tài chính hợp nhất đính kèm của Công ty Cổ phần Nhựa Thiếu niên Tiền Phong (“Công ty”), bao gồm bảng cân đối kế toán hợp nhất tại ngày 31 tháng 12 năm 2022, báo cáo kết quả hoạt động kinh doanh và báo cáo lưu chuyển tiền tệ hợp nhất liên quan cho năm kết thúc cùng ngày và các thuyết minh kèm theo được Ban Tổng Giám đốc Công ty phê duyệt phát hành ngày 22 tháng 3 năm 2023, được trình bày từ trang 5 đến trang 48.

Trách nhiệm của Ban Tổng Giám đốc

Ban Tổng Giám đốc Công ty chịu trách nhiệm lập và trình bày trung thực và hợp lý báo cáo tài chính này theo các Chuẩn mực Kế toán Việt Nam, Chế độ Kế toán Doanh nghiệp Việt Nam và các quy định pháp lý có liên quan đến việc lập và trình bày báo cáo tài chính, và chịu trách nhiệm về kiểm soát nội bộ mà Ban Tổng Giám đốc xác định là cần thiết để đảm bảo việc lập báo cáo tài chính hợp nhất không có sai sót trọng yếu do gian lận hay nhầm lẫn.

Trách nhiệm của kiểm toán viên

Trách nhiệm của chúng tôi là đưa ra ý kiến về báo cáo tài chính hợp nhất này dựa trên kết quả kiểm toán của chúng tôi. Chúng tôi đã thực hiện công việc kiểm toán theo các Chuẩn mực Kiểm toán Việt Nam. Các chuẩn mực này yêu cầu chúng tôi tuân thủ chuẩn mực và các quy định về đạo đức nghề nghiệp và lập kế hoạch và thực hiện cuộc kiểm toán để đạt được sự đảm bảo hợp lý về việc liệu báo cáo tài chính hợp nhất có còn sai sót trọng yếu hay không.

Công việc kiểm toán bao gồm việc thực hiện các thủ tục nhằm thu thập các bằng chứng kiểm toán về các số liệu và các thuyết minh trong báo cáo tài chính. Các thủ tục được lựa chọn dựa trên xét đoán của kiểm toán viên, bao gồm đánh giá rủi ro có sai sót trọng yếu trong báo cáo tài chính do gian lận hoặc nhầm lẫn. Khi thực hiện các đánh giá rủi ro này, kiểm toán viên xem xét kiểm soát nội bộ của Công ty liên quan tới việc lập và trình bày báo cáo tài chính trung thực và hợp lý nhằm thiết kế các thủ tục kiểm toán phù hợp với tình hình thực tế, tuy nhiên không nhằm mục đích đưa ra ý kiến về hiệu quả của kiểm soát nội bộ của Công ty. Công việc kiểm toán cũng bao gồm việc đánh giá tính thích hợp của các chính sách kế toán được áp dụng và tính hợp lý của các ước tính kế toán của Ban Tổng Giám đốc của Công ty, cũng như đánh giá việc trình bày tổng thể báo cáo tài chính.

Chúng tôi tin rằng các bằng chứng kiểm toán mà chúng tôi thu được là đầy đủ và thích hợp làm cơ sở cho ý kiến kiểm toán của chúng tôi.

Ý kiến của kiểm toán viên

Theo ý kiến của chúng tôi, báo cáo tài chính hợp nhất đã phản ánh trung thực và hợp lý, trên các khía cạnh trọng yếu, tình hình tài chính hợp nhất của Công ty Cổ phần Nhựa Thiếu niên Tiền Phong tại ngày 31 tháng 12 năm 2022, kết quả hoạt động kinh doanh và lưu chuyển tiền tệ hợp nhất của Công ty cho năm kết thúc cùng ngày, phù hợp với các Chuẩn mực Kế toán Việt Nam, Chế độ Kế toán Doanh nghiệp Việt Nam và các quy định pháp lý có liên quan đến việc lập và trình bày báo cáo tài chính.

Công ty TNHH KPMG

Việt Nam

Báo cáo kiểm toán số: 20-02-00154-23-2



Wang Toon Kim

Giấy chứng nhận đăng ký hành nghề

kiểm toán số: 0557-2023-007-1

Phó Tổng Giám đốc

Hà Nội, ngày 23 tháng 3 năm 2023

Trương Tuyết Mai

Giấy chứng nhận đăng ký hành nghề

kiểm toán số: 2594-2019-007-1

BẢNG CÂN ĐỐI KẾ TOÁN HỢP NHẤT

(Tại ngày 31 tháng 12 năm 2022)

Mẫu B 01 – DN/HN
(Ban hành theo
Thông tư số 202/2014/TT-BTC
ngày 22/12/2014 của Bộ Tài chính)

TÀI SẢN	Mã số	Thuyết minh	31/12/2022 VND	1/1/2022 VND
Tài sản ngắn hạn (100 = 110 + 120 + 130 + 140 + 150)	100		3.075.796.747.433	2.721.738.069.056
Tiền và các khoản tương đương tiền	110	4	167.926.602.716	142.541.519.801
Tiền	111		127.873.999.976	142.541.519.801
Các khoản tương đương tiền	112		40.052.602.740	-
Đầu tư tài chính ngắn hạn	120		432.857.808.219	700.000.000.000
Đầu tư nắm giữ đến ngày đáo hạn	123	5(a)	432.857.808.219	700.000.000.000
Các khoản phải thu ngắn hạn	130		890.889.388.815	785.380.028.271
Phải thu ngắn hạn của khách hàng	131	6	866.425.088.081	790.361.564.540
Trả trước cho người bán ngắn hạn	132	7	73.350.864.092	40.938.576.777
Phải thu về cho vay ngắn hạn	135			15.461.572.866
Phải thu ngắn hạn khác	136	8	13.201.215.478	18.812.535.519
Dự phòng phải thu ngắn hạn khó đòi	137	9	(62.087.778.836)	(80.194.221.431)
Hàng tồn kho	140	10	1.535.149.437.534	1.081.529.963.899
Hàng tồn kho	141		1.538.861.573.575	1.084.976.323.019
Dự phòng giảm giá hàng tồn kho	149		(3.712.136.041)	(3.446.359.120)
Tài sản ngắn hạn khác	150		48.973.510.149	12.286.557.085
Chi phí trả trước ngắn hạn	151		12.681.337.593	5.135.108.112
Thuế giá trị gia tăng được khấu trừ	152		35.878.430.549	6.730.399.749
Thuế và các khoản khác phải thu Nhà nước	153		413.742.007	421.049.224
Tài sản dài hạn (200 = 220 + 240 + 250 + 260)	200		1.988.040.342.651	2.176.459.992.881
Tài sản cố định	220		1.410.746.940.838	1.463.914.085.124
Tài sản cố định hữu hình	221	11	1.403.427.508.608	1.456.309.209.920
Nguyên giá	222		3.062.315.499.643	2.966.977.974.550
Giá trị hao mòn lũy kế	223		(1.658.887.991.035)	(1.510.668.764.630)
Tài sản cố định vô hình	227	12	7.319.432.230	7.604.875.204
Nguyên giá	228		16.966.399.107	16.966.399.107
Giá trị hao mòn lũy kế	229		(9.646.966.877)	(9.361.523.903)
Tài sản dở dang dài hạn	240		8.679.749.912	36.506.524.504
Xây dựng cơ bản dở dang	242	13	8.679.749.912	36.506.524.504
Đầu tư tài chính dài hạn	250		424.164.579.920	549.780.086.115
Đầu tư vào các công ty liên kết	252	5(b)	329.539.391.320	305.154.897.515
Đầu tư góp vốn vào đơn vị khác	253	5(c)	95.960.188.600	95.960.188.600
Dự phòng đầu tư tài chính dài hạn	254	5(c)	(1.335.000.000)	(1.335.000.000)
Đầu tư nắm giữ đến ngày đáo hạn	255	5(a)		150.000.000.000
Tài sản dài hạn khác	260		144.449.071.981	126.259.297.138
Chi phí trả trước dài hạn	261	14	143.187.441.487	124.710.234.388
Tài sản thuế thu nhập hoãn lại	262	15	1.261.630.494	1.549.062.750
TỔNG CỘNG TÀI SẢN (270 = 100 + 200)	270		5.063.837.090.084	4.898.198.061.937

BẢNG CÂN ĐỐI KẾ TOÁN HỢP NHẤT (tiếp)

(Tại ngày 31 tháng 12 năm 2022)

Mẫu B 01 – DN/HN
(Ban hành theo
Thông tư số 202/2014/TT-BTC
ngày 22/12/2014 của Bộ Tài chính)

NGUỒN VỐN	Mã số	Thuyết minh	31/12/2022 VND	1/1/2022 VND
NỢ PHẢI TRẢ (300 = 310 + 330)	300		2.233.019.745.258	2.190.220.357.037
Nợ ngắn hạn	310		2.233.019.745.258	2.173.499.759.514
Phải trả người bán ngắn hạn	311	16	287.076.377.670	232.932.824.035
Người mua trả tiền trước ngắn hạn	312	17	44.233.927.436	97.609.735.132
Thuế và các khoản khác phải nộp Nhà nước	313	18	30.549.531.968	62.082.103.645
Phải trả người lao động	314		60.722.160.180	66.258.780.784
Chi phí phải trả ngắn hạn	315	19	65.771.331.043	110.327.253.299
Phải trả ngắn hạn khác	319	20	39.597.874.952	9.013.077.859
Vay ngắn hạn	320	21(a)	1.699.309.871.727	1.593.961.329.934
Quỹ khen thưởng, phúc lợi	322	22	5.758.670.282	1.314.654.826
Nợ dài hạn	330		-	16.720.597.523
Vay dài hạn	338	21(b)	-	16.720.597.523
VỐN CHỦ SỞ HỮU (400 = 410)	400		2.830.817.344.826	2.707.977.704.900
Vốn chủ sở hữu	410	23	2.830.817.344.826	2.707.977.704.900
Vốn cổ phần	411	24	1.295.753.340.000	1.177.961.830.000
- Cổ phiếu phổ thông có quyền biểu quyết	411a		1.295.753.340.000	1.177.961.830.000
Quỹ đầu tư phát triển	418	26	1.023.163.062.043	1.034.576.932.192
Lợi nhuận sau thuế chưa phân phối	421		511.900.942.783	495.438.942.708
- LNST chưa phân phối lũy kế đến cuối năm trước	421a		256.724.220.151	234.373.568.296
- LNST năm nay	421b		255.176.722.632	261.065.374.412
TỔNG CỘNG NGUỒN VỐN (440 = 300 + 400)	440		5.063.837.090.084	4.898.198.061.937

Ngày 23 tháng 3 năm 2023

Người lập:



Lưu Thị Mai
Kế toán trưởng

Người duyệt:



Trần Ngọc Bảo
Phó Tổng giám đốc Tài chính

Chu Văn Phương
Tổng Giám đốc

BÁO CÁO KẾT QUẢ HOẠT ĐỘNG KINH DOANH HỢP NHẤT

(cho năm kết thúc ngày 31 tháng 12 năm 2022)

Mẫu B 02 – DN/HN
(Ban hành theo
Thông tư số 202/2014/TT-BTC
ngày 22/12/2014 của Bộ Tài chính)

	Mã số	Thuyết minh	2022 VND	2021 VND
Doanh thu bán hàng	01	28	5.833.535.613.193	4.995.476.207.069
Các khoản giảm trừ doanh thu	02	28	148.423.196.426	171.951.644.851
Doanh thu thuần về bán hàng (10 = 01 - 02)	10	28	5.685.112.416.767	4.823.524.562.218
Giá vốn hàng bán	11	29	4.294.534.288.942	3.682.609.246.256
Lợi nhuận gộp (20 = 10 - 11)	20		1.390.578.127.825	1.140.915.315.962
Doanh thu hoạt động tài chính	21	30	64.386.895.488	44.815.376.152
Chi phí tài chính	22	31	141.933.492.971	75.814.295.391
<i>Trong đó: Chi phí lãi vay</i>	23		78.639.277.456	41.404.493.800
Phần lãi trong công ty liên kết	24	5(b)	24.384.493.805	22.573.855.212
Chi phí bán hàng	25	32	620.367.663.869	437.437.678.262
Chi phí quản lý doanh nghiệp	26	33	154.378.233.969	137.179.719.745
Lợi nhuận thuần từ hoạt động kinh doanh {30 = 20 + (21 - 22) + 24 - (25 + 26)}	30		562.670.126.309	557.872.853.928
Thu nhập khác	31		3.907.435.527	12.475.055.033
Chi phí khác	32		2.097.978.928	19.313.074.324
Kết quả từ hoạt động khác (40 = 31 - 32)	40		1.809.456.599	(6.838.019.291)
Lợi nhuận kế toán trước thuế (50 = 30 + 40)	50		564.479.582.908	551.034.834.637
Chi phí thuế TNDN hiện hành	51	35	84.652.427.020	83.330.178.645
Chi phí/(lợi ích) thuế TNDN hoãn lại	52	35	287.432.256	(54.992.920)
Lợi nhuận sau thuế TNDN (60 = 50 - 51 - 52)	60		479.539.723.632	467.759.648.912

BÁO CÁO KẾT QUẢ HOẠT ĐỘNG KINH DOANH HỢP NHẤT (tiếp)

(cho năm kết thúc ngày 31 tháng 12 năm 2022)

Mẫu B 02 – DN/HN
(Ban hành theo
Thông tư số 202/2014/TT-BTC
ngày 22/12/2014 của Bộ Tài chính)

	Mã số	Thuyết minh	2022 VND	2021 VND
Lãi trên cổ phiếu				Đã điều chỉnh lại
Lãi cơ bản trên cổ phiếu	70	36	3.349	3.269

Ngày 23 tháng 3 năm 2023

Người lập:



Lưu Thị Mai
Kế toán trưởng

Người duyệt:



Trần Ngọc Bảo
Phó Tổng giám đốc Tài chính



Chu Văn Phương
Tổng Giám đốc

BÁO CÁO LƯU CHUYỂN TIỀN TỆ HỢP NHẤT

(cho năm kết thúc ngày 31 tháng 12 năm 2022)

Mẫu B 03 – DN/HN
(Ban hành theo
Thông tư số 202/2014/TT-BTC
ngày 22/12/2014 của Bộ Tài chính)

	Mã số	2022 VND	2021 VND
LƯU CHUYỂN TIỀN TỪ HOẠT ĐỘNG KINH DOANH			
Lợi nhuận trước thuế	01	564.479.582.908	551.034.834.637
Điều chỉnh cho các khoản			
Khấu hao và phân bổ	02	158.563.557.791	153.123.376.265
Các khoản dự phòng	03	(1.340.971.740)	(27.666.431)
Lỗi chênh lệch tỷ giá hối đoái do đánh giá lại các khoản mục tiền tệ có gốc ngoại tệ	04	6.125.133.983	929.513.027
Lãi từ hoạt động đầu tư	05	(78.596.329.564)	(68.098.722.275)
Chi phí lãi vay	06	78.639.277.456	41.404.493.800
Lợi nhuận từ hoạt động kinh doanh trước những thay đổi vốn lưu động	08	727.870.250.834	678.365.829.023
Biến động các khoản phải thu	09	(154.647.463.307)	29.715.243.845
Biến động hàng tồn kho	10	(453.885.250.556)	(437.380.360.998)
Biến động các khoản phải trả và nợ phải trả khác	11	(8.470.003.961)	205.839.204.254
Biến động chi phí trả trước	12	(17.532.841.564)	4.231.083.937
		93.334.691.446	480.771.000.061
Tiền lãi vay đã trả	14	(75.448.956.761)	(41.344.651.100)
Thuế thu nhập doanh nghiệp đã nộp	15	(93.735.496.338)	(70.395.757.998)
Tiền chi khác cho hoạt động kinh doanh	17	(40.096.884.250)	(53.960.077.703)
Lưu chuyển tiền thuần từ hoạt động kinh doanh	20	(115.946.645.903)	315.070.513.260
LƯU CHUYỂN TIỀN TỪ HOẠT ĐỘNG ĐẦU TƯ			
Tiền chi mua sắm, xây dựng tài sản cố định	21	(107.308.155.481)	(92.181.677.991)
Tiền thu từ thanh lý, nhượng bán tài sản cố định	22	1.026.987.069	4.914.545.455
Tiền chi cho vay, gửi tiền gửi có kỳ hạn với thời hạn trên 3 tháng	23	(838.272.602.739)	(1.303.000.000.000)
Tiền thu hồi cho vay, rút tiền gửi có kỳ hạn với thời hạn trên 3 tháng	24	1.255.414.794.520	603.000.000.000
Tiền thu lãi tiền gửi và cổ tức	27	59.520.687.278	32.588.301.029
Lưu chuyển tiền thuần từ hoạt động đầu tư	30	370.381.710.647	(754.678.831.507)

BÁO CÁO LƯU CHUYỂN TIỀN TỆ HỢP NHẤT (tiếp)

(cho năm kết thúc ngày 31 tháng 12 năm 2022)

Mẫu B 03 – DN/HN
(Ban hành theo
Thông tư số 202/2014/TT-BTC
ngày 22/12/2014 của Bộ Tài chính)

	Mã số	2022 VND	2021 VND
LƯU CHUYỂN TIỀN TỪ HOẠT ĐỘNG TÀI CHÍNH			
Tiền thu từ đi vay	33	4.618.066.332.386	3.563.854.982.297
Tiền chi trả nợ gốc vay	34	(4.534.823.775.266)	(2.899.385.108.245)
Tiền trả cổ tức	36	(312.159.184.000)	(294.490.457.500)
Lưu chuyển tiền thuần từ hoạt động tài chính	40	(228.916.626.880)	369.979.416.552
Lưu chuyển tiền thuần trong năm (50 = 20 + 30 + 40)	50	25.518.437.864	(69.628.901.695)
Tiền và các khoản tương đương tiền đầu năm	60	142.541.519.801	212.170.457.483
Ảnh hưởng của thay đổi tỷ giá hối đoái quy đổi ngoại tệ	61	(133.354.949)	(35.987)
Tiền và các khoản tương đương tiền cuối năm (70 = 50 + 60 + 61) (Thuyết minh 4)	70	167.926.602.716	142.541.519.801

Ngày 23 tháng 3 năm 2023

Người lập:



Lưu Thị Mai
Kế toán trưởng

Người duyệt:



Trần Ngọc Bảo
Phó Tổng giám đốc Tài chính



Chu Văn Phương
Tổng Giám đốc