



NHỰA TIỀN PHONG

TIỀN PHONG CÔNG NGHỆ VỮNG BƯỚC THÀNH CÔNG



**BÁO CÁO
THƯỜNG NIÊN
| 2023**

MỤC LỤC

4 - 5 DANH MỤC TỪ NGỮ VIẾT TẮT

6 - 7 THÔNG ĐIỆP CỦA CHỦ TỊCH HỘI ĐỒNG QUẢN TRỊ

8 - 35

CHƯƠNG 01

THÔNG TIN CHUNG VỀ NHỰA TIỀN PHONG

- 9** THÔNG TIN KHÁI QUÁT
- 10** SỰ KIỆN NỔI BẬT NĂM 2023
- 13** LỊCH SỬ HÌNH THÀNH VÀ PHÁT TRIỂN CÔNG TY
- 16** QUY MÔ CÔNG TY
- 21** MÔ HÌNH TỔ CHỨC VÀ QUẢN LÝ
- 34** ĐỊNH HƯỚNG PHÁT TRIỂN TRUNG HẠN VÀ DÀI HẠN CỦA NHỰA TIỀN PHONG

36 - 77

CHƯƠNG 02

BÁO CÁO CỦA BAN ĐIỀU HÀNH

- 38** TỔNG QUAN THỊ TRƯỜNG
- 47** KHỞI NGHIỆP CỨU VÀ SẢN XUẤT
- 49** KHỞI KINH DOANH
- 54** TÌNH HÌNH TỔ CHỨC VÀ NHÂN SỰ
- 60** KHỐI TÀI CHÍNH
- 62** BẢO VỆ MÔI TRƯỜNG
- 71** CÁC HOẠT ĐỘNG TỪ THIỆN XÃ HỘI

78 - 81

CHƯƠNG 03

BÁO CÁO ĐÁNH GIÁ CỦA HỘI ĐỒNG QUẢN TRỊ

- 79** ĐÁNH GIÁ HOẠT ĐỘNG CỦA CÔNG TY
- 80** ĐÁNH GIÁ HOẠT ĐỘNG CỦA BAN ĐIỀU HÀNH
- 80** ĐÁNH GIÁ CỦA THÀNH VIÊN HỘI ĐỒNG QUẢN TRỊ ĐỘC LẬP
- 81** KẾ HOẠCH HOẠT ĐỘNG CỦA HĐQT NĂM 2024

82 - 91

CHƯƠNG 04

BÁO CÁO QUẢN TRỊ CÔNG TY

- 83** TRÁCH NHIỆM CỦA HỘI ĐỒNG QUẢN TRỊ
- 86** KIỂM SOÁT CÁC HOẠT ĐỘNG
- 87** CÔNG BỐ THÔNG TIN VÀ MINH BẠCH
- 88** ĐẢM BẢO QUYỀN CÁC CỔ ĐÔNG VÀ QUYỀN LỢI CÁC BÊN LIÊN QUAN
- 89** BÁO CÁO CỦA ỦY BAN KIỂM TOÁN
- 91** CÁC GIAO DỊCH, THÙ LAO, CÁC KHOẢN LỢI ÍCH CỦA HĐQT, BAN ĐH, UBKT

92 - 95

CHƯƠNG 05

BÁO CÁO QUẢN TRỊ RỦI RO

- 93** HỆ THỐNG QUẢN LÝ RỦI RO
- 93** CÁC RỦI RO VỀ KINH TẾ VĨ MÔ, CẠNH TRANH, TÀI CHÍNH, PHÁP LUẬT, NHÂN SỰ

96 - 99

CHƯƠNG 06

BÁO CÁO PHÁT TRIỂN BỀN VỮNG

- 97** 17 MỤC TIÊU CSI CỦA LIÊN HỢP QUỐC

100 - 110

CHƯƠNG 07

BÁO CÁO TÀI CHÍNH

- 103** BÁO CÁO CỦA TỔNG GIÁM ĐỐC
- 104** BÁO CÁO KIỂM TOÁN ĐỘC LẬP
- 106** BẢNG CÂN ĐỐI KẾ TOÁN HỢP NHẤT
- 108** BÁO CÁO KẾT QUẢ HOẠT ĐỘNG KINH DOANH HỢP NHẤT
- 109** BÁO CÁO LƯU CHUYỂN TIỀN TỆ HỢP NHẤT

DANH MỤC TỪ VIẾT TẮT

NTP	Công ty Cổ phần Nhựa Thiếu niên Tiền Phong	GSHH	Giám sát hàng hóa
CP	Cổ phần	TNMT	Tài nguyên môi trường
TNHH	Trách nhiệm hữu hạn	CNYT	Cầu nối yêu thương
ĐHDCĐ	Đại hội đồng cổ đông	TNXP	Thanh niên xung phong
HĐQT	Hội đồng quản trị	KTNB	Kiểm toán nội bộ
UBKT	Ủy Ban Kiểm toán	BXD	Bộ Xây dựng
BDH	Ban điều hành	BHXH	Bảo hiểm xã hội
UBCKNN	Ủy ban chứng khoán nhà nước	BHYT	Bảo hiểm y tế
THPT	Trung học phổ thông	BHTN	Bảo hiểm thất nghiệp
CBCNV	Cán bộ công nhân viên	NLD	Người lao động
SCIC	Tổng Công ty đầu tư và kinh doanh vốn Nhà nước	ATGT	An toàn giao thông
SXKD	Sản xuất kinh doanh	ĐVT	Đơn vị tính

Thông điệp của

CHỦ TỊCH HĐQT

KÍNH THƯA QUÝ CỔ ĐÔNG,

Thay mặt Hội đồng quản trị và Ban Lãnh đạo Công ty Cổ phần Nhựa Thiếu niên Tiên Phong, tôi xin gửi tới Quý cổ đông lời chào trân trọng cùng lời chúc sức khỏe, hạnh phúc và thành công!

Kính thưa quý vị,

Năm 2023 vừa qua là một năm có nhiều diễn biến và tác động bất ngờ của nền kinh tế toàn thế giới, lạm phát tuy đã hạ nhiệt nhưng vẫn neo ở mức cao. Tại Việt Nam, nhiều động lực tăng trưởng chính chậm lại, cơ cấu kinh tế và mô hình tăng trưởng chưa có nhiều thay đổi đáng kể, thị trường bất động sản chưa thể sôi động trở lại do tiềm ẩn nhiều rủi ro, do đó nửa đầu năm, các doanh nghiệp vẫn phải khắc phục những khó khăn còn tồn đọng và từng bước khắc phục. Mặc dù năm 2022, Nhựa Tiên Phong đã đạt được kết quả cao nhất toàn ngành nhưng nửa đầu năm 2023 đã tiếp tục gặp những thách thức mới đến từ kinh tế trong và ngoài nước. Tuy nhiên 6 tháng cuối năm với sự nỗ lực của các phòng ban trong công ty và sự chỉ đạo linh hoạt sát sao của Ban lãnh đạo, Nhựa Tiên Phong đã tăng tốc để về đích, chính vì vậy, mặc dù không đạt được mục tiêu mà Hội đồng quản trị đã đề ra nhưng kết quả sản xuất kinh doanh cũng đạt mức cao so với toàn ngành với tổng doanh thu là 5.084 tỉ đồng và lợi nhuận vượt 23% đạt trên 641 tỷ đồng với tổng sản lượng tiêu thụ gần 100.000 tấn.

Có thể nói công nghệ cũng là một yếu tố quan trọng để Nhựa Tiên Phong nâng cao năng lực cạnh tranh và nhận được sự tin tưởng của các đối tác. Từ nhiều năm nay, Nhựa Tiên Phong xác định sẽ tập trung phát triển vào



công nghệ, trở thành đơn vị tiên phong trên thị trường đưa ra nhiều sản phẩm mới mà chưa có doanh nghiệp trong nước nào sản xuất được như ống uPVC lõi xoắn, sử dụng cho hệ thống thoát nước nhà cao tầng hay ống gân sóng 2 lớp PP/PE, ống HDPE cỡ lớn có đường kính 2000mm. Quy mô nhà máy cũng không ngừng được mở rộng không chỉ tại phía Bắc mà còn trên 3 miền để nâng cao dịch vụ, cung ứng nhanh nhất cho các khách hàng, đảm bảo tiến độ cho các dự án cũng như tiết kiệm chi phí đầu tư. Đây cũng là một nền tảng tốt cho những tham vọng của chúng tôi trong tương lai.

Thương hiệu Nhựa Tiên Phong được giữ gìn suốt 63 năm qua là một thương hiệu Việt uy tín và hàng đầu trong ngành nhựa xây dựng, nhưng chúng tôi không dừng lại ở đó mà đang nỗ lực để đưa thương hiệu vươn tầm quốc tế và doanh nghiệp sẽ sánh ngang với những tập đoàn lớn trên thế giới, phấn đấu đạt doanh thu tỷ USD vào năm 2040.



“SẢN PHẨM TIỀN PHONG
KHÁT VỌNG NÂNG TẦM”

Bước sang 2024, Liên hợp quốc đã đưa ra dự báo không mấy khả quan về kinh tế toàn cầu trong năm. Tại Việt Nam, tốc độ tăng trưởng ngành nhựa cũng đang chậm lại kể từ cuối năm 2022. Tuy nhiên trong bối cảnh nền kinh tế hội nhập toàn cầu hiện nay cũng như những hoạt động quyết liệt của Chính phủ để tháo gỡ khó khăn cho thị trường bất động sản, đồng thời đẩy mạnh xây dựng, phát triển hệ thống kết cấu hạ tầng chiến lược đồng bộ, hiện đại, nhất là hệ thống đường cao tốc, nâng cấp các sân bay, bến cảng, hạ tầng đô thị, một số dự án hạ tầng giao thông quan trọng liên thông vùng, v.v đã mang lại hy vọng mới và tiềm năng phát triển cho doanh nghiệp trong ngành. Mặt khác, đầu tư trực tiếp nước ngoài (FDI) vào lĩnh vực chuyển đổi năng lượng có xu hướng gia tăng mạnh và là lĩnh vực đầu tư có mức tăng trưởng cao nhất trong giai đoạn 2015-2023. Điều này cho thấy các nhà đầu tư coi chuyển đổi năng lượng (năng lượng tái tạo, cơ sở hạ tầng năng lượng, các công nghệ sạch và phát thải thấp) là chiến lược dài hạn, là xu thế chuyển đổi bắt buộc để thích ứng với các tiêu chuẩn mới về giảm phát thải.

Để đón đầu cơ hội, từ nhiều năm nay, Nhựa Tiên Phong đã cải tiến và nghiêm túc đầu tư công nghệ, thiết bị để sản xuất các sản phẩm xanh, sạch, đa dạng mẫu mã

chủng loại, chất lượng quốc tế, đạt đủ tiêu chuẩn để xuất khẩu tại các thị trường nước ngoài có yêu cầu cao, qua đó gia tăng khả năng cạnh tranh và mở rộng hợp tác quốc tế. Những sản phẩm mới của Nhựa Tiên Phong cũng hướng đến sự an toàn cho hệ sinh thái, sức khỏe của người tiêu dùng và được sử dụng trong nhiều dự án lớn về cải thiện môi trường sống trên khắp cả nước. Nhưng chưa dừng lại ở đó, chúng tôi sẽ tiếp tục nỗ lực để nâng tầm sản phẩm dịch vụ, qua đó nâng tầm thương hiệu để một ngày không xa, thương hiệu Việt sẽ vươn tầm quốc tế, sánh vai với các tập đoàn quốc tế lớn trong ngành ống và phụ tùng bằng nhựa.

Với chủ đề dành cho năm 2024 là “SẢN PHẨM TIỀN PHONG - KHÁT VỌNG NÂNG TẦM”, tôi mong rằng tất cả chúng ta sẽ đạt được những thành công mới, để nâng tầm cho những khát khao mà chúng ta hằng theo đuổi và nâng tầm cho thương hiệu Nhựa Tiên Phong ở trong nước và quốc tế.

Nhìn lại những gì mà Nhựa Tiên Phong đã đạt được, tôi xin gửi lời tri ân tới sự tin tưởng, ủng hộ, đồng hành của Quý cổ đông, khách hàng, đối tác và lời cảm ơn tới toàn thể đội ngũ lao động vì những nỗ lực, cống hiến hết mình cho một mục tiêu phát triển trong năm 2023.

Kính chúc quý vị tràn đầy sức khỏe, hạnh phúc và thành công!

Trân trọng.

CHỦ TỊCH HỘI ĐỒNG QUẢN TRỊ



ĐẶNG QUỐC DŨNG



CHƯƠNG 01

Thông tin chung về NHỰA TIỀN PHONG



THÔNG TIN KHÁI QUÁT



- Tên công ty:
CÔNG TY CỔ PHẦN NHỰA THIẾU NIÊN TIỀN PHONG
- Tên tiếng Anh:
TIEN PHONG PLASTIC JOINT STOCK COMPANY
- Mã chứng khoán: **NTP**
- Giấy chứng nhận đăng ký doanh nghiệp số: **0200167782** do Sở Kế hoạch và Đầu tư thành phố Hải Phòng cấp ngày 30 tháng 12 năm 2004 và các Giấy chứng nhận đăng ký kinh doanh điều chỉnh.
- Vốn điều lệ: **1.295.753.340.000 đồng**
- Trụ sở chính:
Số 2 An Đà, phường Lạch Tray, quận Ngô Quyền, thành phố Hải Phòng, Việt Nam.
- Văn phòng:
Số 222 Mạc Đăng Doanh, phường Hưng Đạo, quận Dương Kinh, thành phố Hải Phòng, Việt Nam.
- Số điện thoại: **+ (84 225) 3813979**
- Số fax: **+ (84 225) 3813989**
- Website: **www.nhuatienphong.vn**

II

SỰ KIỆN NỔI BẬT NĂM 2023

- 11 HỢP TÁC PHÁT TRIỂN
- 11 HOẠT ĐỘNG TỪ THIỆN
- 12 THÔNG TIN TÀI CHÍNH



1. HỢP TÁC PHÁT TRIỂN

HỢP TÁC CHIẾN LƯỢC VỚI CÔNG TY TNHH CA WATER

Trên quan điểm cùng hợp tác, cùng phát triển, cùng mục tiêu mang đến những công trình xanh, đảm bảo chất lượng cho cộng đồng, Công ty CP Nhựa Thiếu niên Tiên Phong đã chính thức ký hợp tác chiến lược với Công ty TNHH CA Water.

Với sự hợp tác này, CA Water sẽ sử dụng các sản phẩm ống và phụ tùng nhựa của Nhựa Tiên Phong trong các dự án của mình và Nhựa Tiên Phong cũng cam kết sẽ tạo điều kiện tốt nhất để đáp ứng nhu cầu sử dụng của CA Water cũng như nhanh chóng thực hiện các thủ tục hành chính, ưu tiên về chính sách giá, thời gian cung cấp và hỗ trợ các dịch vụ sau bán hàng.

Sự gắn kết này không chỉ khẳng định uy tín mà còn thúc đẩy sự phát triển bền vững và vị thế của các bên trong ngành trong tương lai.



2. HOẠT ĐỘNG TỪ THIỆN



Nhựa Tiên Phong đã dành gần 5 tỷ đồng cho các hoạt động vì cộng đồng trong năm 2023, đặc biệt là chương trình “**Cầu nối yêu thương**” do công ty khởi xướng và triển khai thực hiện từ tháng 10/2017. Năm qua, Nhựa Tiên Phong không chỉ xây dựng thêm 15 cây cầu tại phía Bắc và phía Nam mà còn trở lại trung tu cây cầu tại Hòa Bình và Lai Châu, đồng thời tổ chức những chương trình và phần quà dành tặng cho người dân và các em nhỏ vào dịp Tết đến xuân về. Trong 6 năm, Nhựa Tiên Phong đã mang đến 115 cây cầu vững chắc mang màu xanh hy vọng tặng cho người dân khu vực khó khăn của 25 tỉnh thành trên toàn quốc, từ miền núi phía Bắc xa xôi đến miền Tây sông nước với nguồn kinh phí lên đến hàng trăm tỷ đồng.



3. THÔNG TIN TÀI CHÍNH TÓM TẮT



5.084 tỷ đồng

Tổng doanh thu thuần hợp nhất



559 tỷ đồng

Lợi nhuận sau thuế hợp nhất



4.016.840.000

đồng

Vốn hoá thị trường
(tính tại 31/12/2023)



EPS: 3,58

(cập nhật tính đến quý 4/2023)



1.284 người

Số cán bộ công nhân viên



gần **400** đơn vị

Số lượng nhà phân phối



12

Số trung tâm phân phối



Xuất khẩu **64,9** tỷ đồng

tại Australia, Đức, Nhật Bản, NewZealand



13 ý tưởng

Số lượng sáng kiến, cải tiến



LỊCH SỬ HÌNH THÀNH VÀ PHÁT TRIỂN CÔNG TY



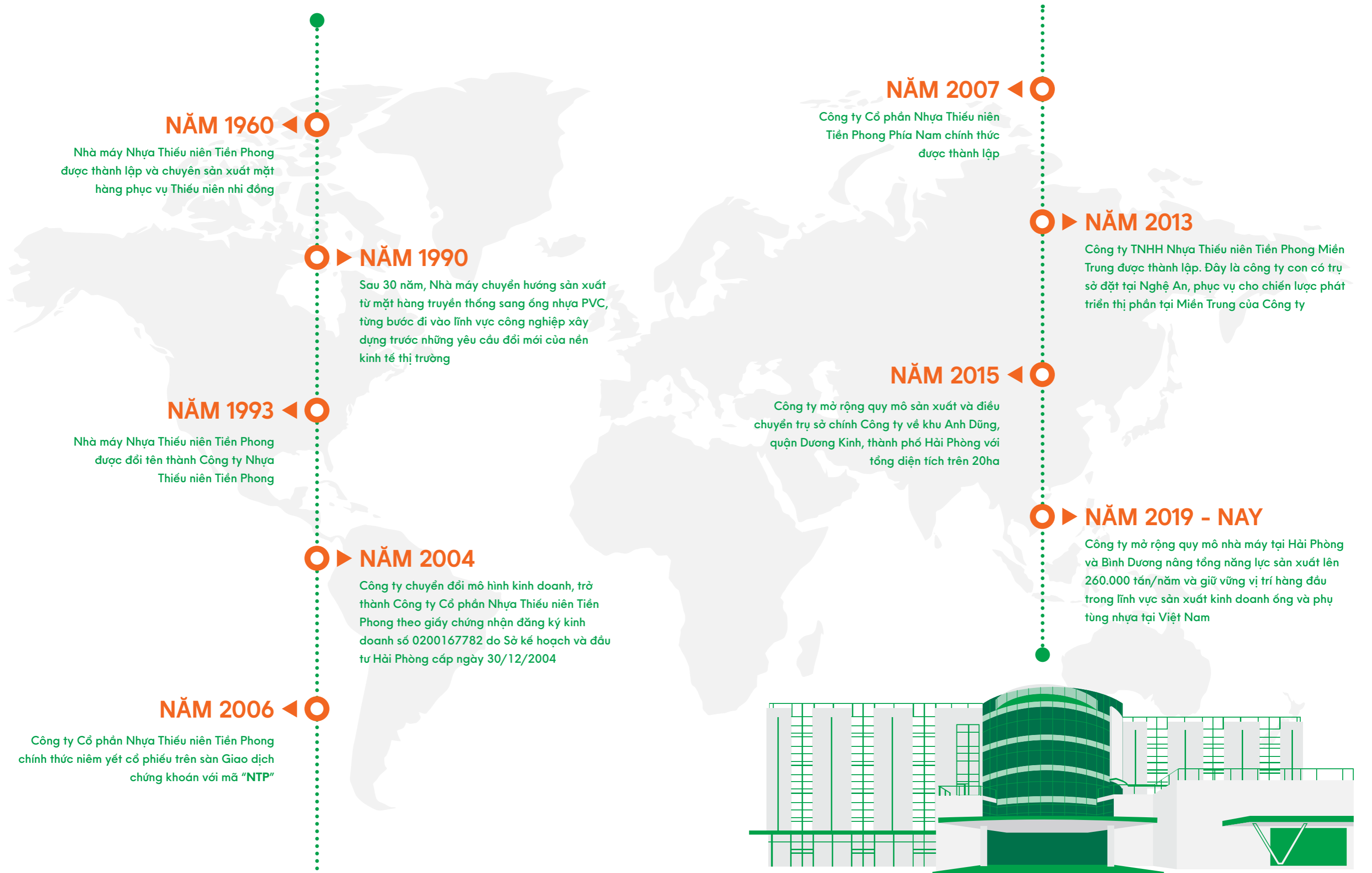

IV

QUY MÔ CÔNG TY

- 17 SƠ ĐỒ QUY MÔ CÔNG TY
- 18 MÔ HÌNH HOẠT ĐỘNG CỦA CÔNG TY

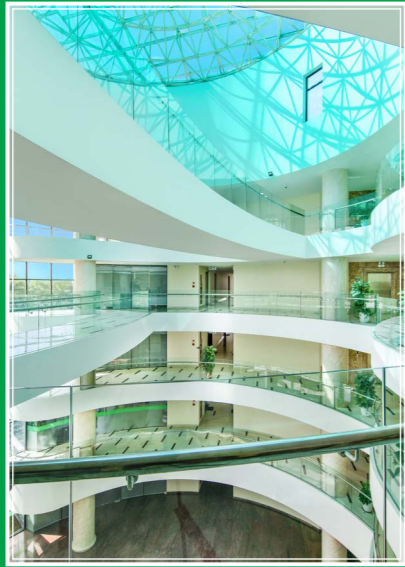

Trong hơn 63 năm hoạt động, bằng sự nhanh nhạy nắm bắt tốt xu hướng thị trường, đồng thời sở hữu nền tảng kinh nghiệm 33 năm nghiên cứu và sản xuất ống và phụ tùng nhựa - từ năm 1990 đến nay, Nhựa Tiên Phong đã khẳng định được vị thế là một trong những doanh nghiệp nhựa hàng đầu tại Việt Nam chuyên sản xuất sản phẩm ống và phụ tùng nhựa. Hiện nay, thị phần sản phẩm nhựa Tiên Phong chiếm 55% - 60% thị phần miền Bắc và 30% thị phần cả nước. Các sản phẩm liên tục được sản xuất ra mỗi ngày tại 03 nhà máy ở Hải Phòng, Nghệ An và Bình Dương với mạng lưới phân phối của Nhựa Tiên Phong 12 Trung tâm phân phối, gần 400 Nhà phân phối và hơn 26.000 Điểm bán hàng, phủ khắp mọi tỉnh thành trải dài từ Bắc tới Nam đã đưa các sản phẩm mang thương hiệu Nhựa Tiên Phong đến mọi miền đất nước.

Với tinh thần “TIỀN PHONG CÔNG NGHỆ” liên tục cải tiến, đổi mới, thân thiện với môi trường để ngày càng “VỮNG BƯỚC THÀNH CÔNG”. Nhựa Tiên Phong liên tục đầu tư vào sản xuất theo quy chuẩn quốc tế bằng các dây chuyền và công nghệ từ các thương hiệu nổi tiếng từ Đức, Áo, Canada, Hàn Quốc, Đài Loan, v.v với gần 100 thiết bị và áp dụng các Hệ thống quản lý ISO 9001, 14001, 45001, 50001 và các công cụ cải tiến TPM, 5S, Lean 6sigma để nâng cao năng suất, cải tiến chất lượng và tiếp tục tiên phong đưa ra những sản phẩm mới, dẫn đầu xu hướng thị trường. Sự tiên phong công nghệ của Nhựa Tiên Phong được khẳng định qua các sản phẩm mới đã được đưa vào thị trường trong thời gian gần đây gồm ống nhựa MPVC chịu lực va đập tốt, van cầu zacco uPVC được sản xuất theo công nghệ Nhật Bản. Đặc biệt có những sản phẩm chỉ được sản xuất tại Nhựa Tiên Phong như ống nhựa gân sóng PP 2 lớp, hộp kiểm soát kỹ thuật uPVC, ống HDPE đường kính lớn lên đến 2000mm, phụ tùng hàn điện trở HDPE, ống lõi xoắn uPVC, ống và phụ tùng uPVC thoát nước theo tiêu chuẩn ISO 3633, v.v. Bên cạnh đó, Nhựa Tiên Phong còn thực hiện hợp tác sản xuất với các tập đoàn quốc tế uy tín như Sekisui, Iplex, v.v sản xuất các sản phẩm xuất khẩu đi Australia và New Zealand; hợp tác với tập đoàn Sekisui Nhật Bản trong việc nghiên cứu, sản xuất ống và phụ tùng CPVC sử dụng cho hệ thống phòng cháy chữa cháy nhằm hướng tới những vùng thị trường mới đầy tiềm năng trong tương lai.

1. SƠ ĐỒ QUY MÔ CÔNG TY

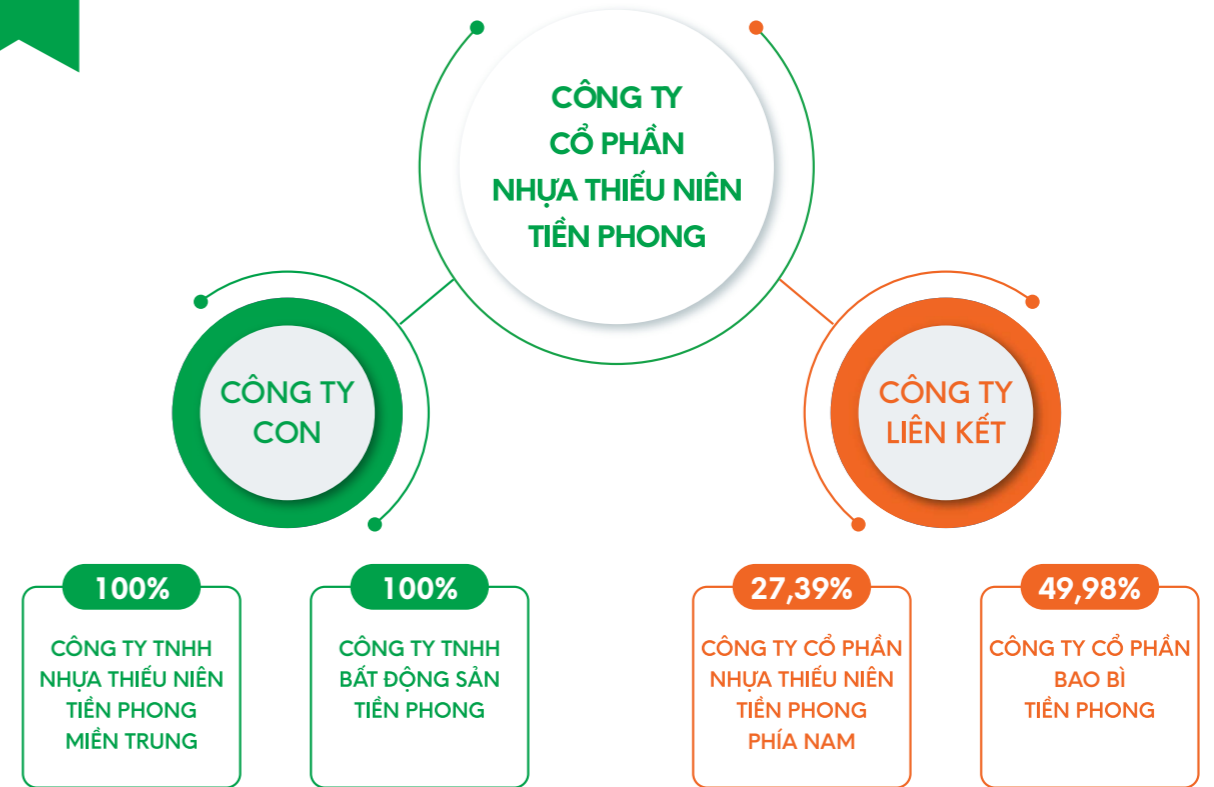

2. MÔ HÌNH HOẠT ĐỘNG CỦA CÔNG TY

a. CÔNG TY CON - CÔNG TY LIÊN KẾT

CÔNG TY TNHH NHỰA THIẾU NIÊN TIỀN PHONG MIỀN TRUNG

- Tên công ty:
Công ty TNHH Nhựa Thiếu Niên Tiền Phong Miền Trung
- Trụ sở:
Lô C, Khu công nghiệp Nam Cẩm, huyện Nghi Lộc, tỉnh Nghệ An, Việt Nam
- Vốn điều lệ: **120 tỷ đồng**
- Tỷ lệ sở hữu của NTP: **100%**
- Chức năng chính:
Sản xuất và kinh doanh các sản phẩm nhựa dân dụng và công nghiệp

CÔNG TY TNHH BẤT ĐỘNG SẢN TIỀN PHONG

- Tên công ty:
Công ty TNHH Bất Động Sản Tiền Phong
- Trụ sở:
Số 2 An Đà, phường Lạch Tray, quận Ngô Quyền, Tp. Hải Phòng, Việt Nam
- Vốn điều lệ: **20 tỷ đồng**
- Tỷ lệ sở hữu của NTP: **100%**
- Chức năng chính:
Kinh doanh bất động sản, quyền sử dụng đất và kinh doanh vận tải, các sản phẩm nhựa dân dụng và công nghiệp

CÔNG TY CỔ PHẦN NHỰA THIẾU NIÊN TIỀN PHONG PHÍA NAM

- Tên công ty:
Công ty Cổ phần Nhựa Thiếu Niên Tiền Phong Phía Nam
- Trụ sở:
Khu công nghiệp Đồng An 2, phường Hòa Phú, thành phố Thủ Dầu Một, tỉnh Bình Dương, Việt Nam
- Vốn điều lệ: **446.057.450.000 đồng**
- Tỷ lệ sở hữu của NTP: **27,39%**
- Chức năng chính:
Sản xuất và kinh doanh các sản phẩm nhựa dân dụng và công nghiệp

CÔNG TY CỔ PHẦN BAO BÌ TIỀN PHONG

- Tên công ty:
Công ty Cổ phần Bao Bì Tiền Phong
- Trụ sở:
Số 2 An Đà, phường Lạch Tray, quận Ngô Quyền, Tp. Hải Phòng, Việt Nam
- Vốn điều lệ: **10 tỷ đồng**
- Tỷ lệ sở hữu của NTP: **49,98%**
- Chức năng chính:
Sản xuất bao bì nhựa PP, bao bì xi măng, các loại giấy, màng ghép phức hợp và sản phẩm nhựa khác

b. CÔNG TY CỔ PHẦN - CỔ ĐÔNG

CỔ PHẦN

Loại cổ phần	Tại ngày 31/12/2022	Tại ngày 31/12/2023
Tổng số cổ phần và loại cổ phần đang lưu hành	129.575.334	129.575.334
Số lượng cổ phần chuyển nhượng tự do	129.575.334	129.575.334
Số lượng cổ phần bị hạn chế chuyển nhượng	0	0

CƠ CẤU CỔ ĐÔNG

Cơ cấu cổ đông	Thời điểm ngày 31/12/2022		Thời điểm ngày 31/12/2023	
	Số CP nắm giữ	Tỉ lệ %	Số CP nắm giữ	Tỉ lệ %
Cổ đông Nhà nước	48.078.529	37,1%	48.078.529	37,1%
Cá nhân trong nước	45.577.481	35,1%	35.486.820	27,4%
Tổ chức trong nước	60.982.476	47%	70.976.312	51,8%
Cá nhân nước ngoài	322.751	0,3%	425.231	0,3%
Tổ chức nước ngoài	22.692.626	17,6%	22.686.971	17,5%
Tổng cộng	129.575.334	100%	129.575.334	100%

"Cơ cấu cổ đông "Tổ chức trong nước" bao gồm cả "Cổ đông Nhà nước"
- Tỷ lệ sở hữu nước ngoài tối đa tại NTP là: 50%

THÔNG TIN VỀ CỔ ĐÔNG LỚN SỞ HỮU TỪ 5% TRỞ LÊN TẠI THỜI ĐIỂM 31/12/2023

STT	Tên cá nhân/tổ chức (người đại diện)	Loại cổ đông	Số lượng CP nắm giữ	Tỷ lệ CP nắm giữ (%)
1	Đặng Quốc Dũng	Cá nhân Trong nước	8.905.968	6,87
2	Công ty CP Nhựa TNTP phía Nam	Tổ chức Trong nước	18.488.762	14,27
3	SEKISUI CHEMICAL CO.,LTD	Tổ chức Nước ngoài	19.436.538	15,00
4	Tổng công ty Đầu tư và Kinh doanh vốn Nhà nước SCIC	Tổ chức Trong nước	48.078.529	37,104



V

MÔ HÌNH TỔ CHỨC VÀ QUẢN LÝ

- 22 SƠ ĐỒ TỔ CHỨC VÀ CƠ CẤU QUẢN LÝ
- 31 NGÀNH NGHỀ VÀ ĐỊA BÀN KINH DOANH
- 32 SẢN PHẨM CHÍNH CỦA NHỰA TIỀN PHONG

1. SƠ ĐỒ TỔ CHỨC VÀ CƠ CẤU QUẢN LÝ

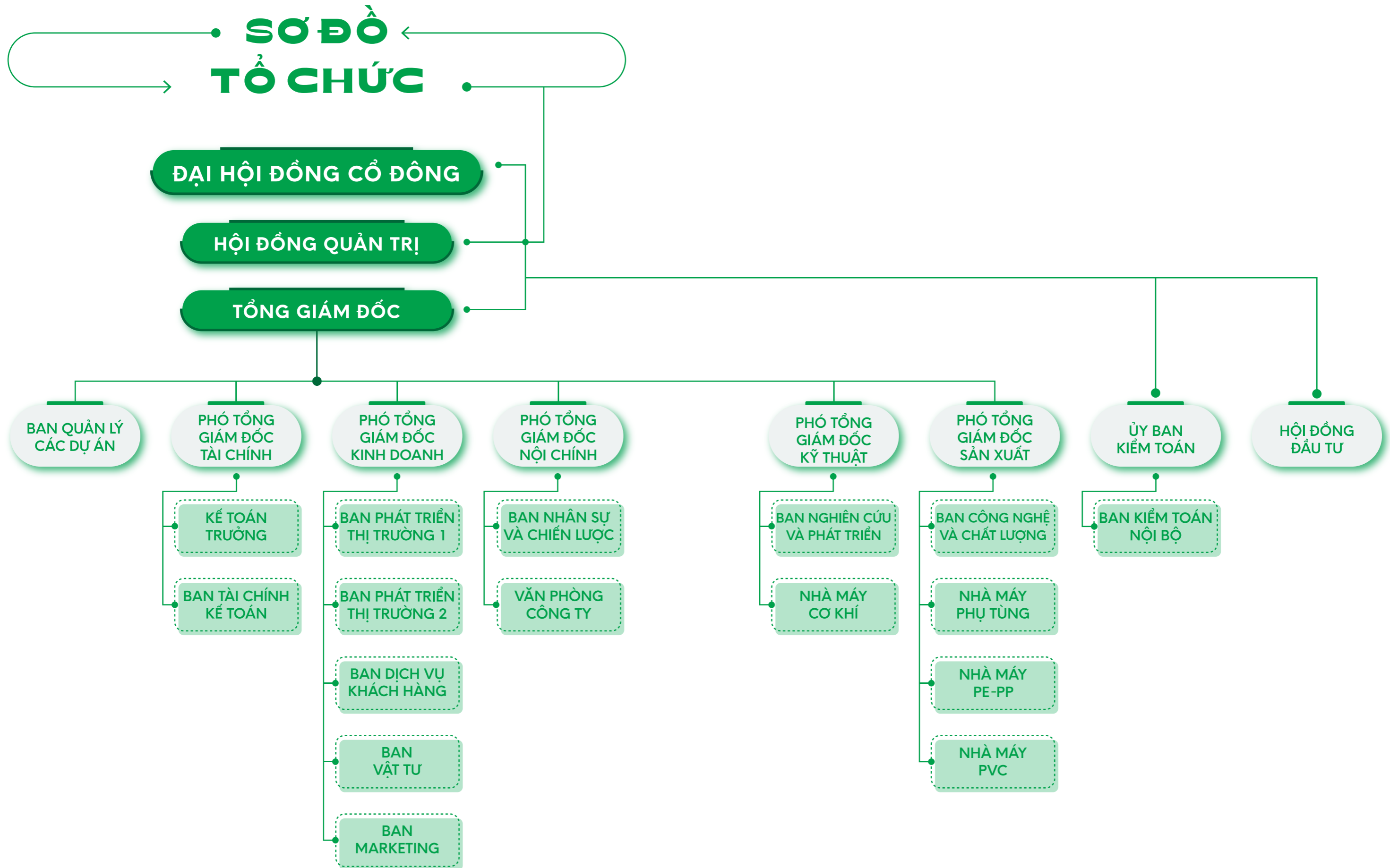

A. GIỚI THIỆU HỘI ĐỒNG QUẢN TRỊ



ÔNG ĐẶNG QUỐC DŨNG

CHỦ TỊCH HĐQT

- Năm sinh: **1968**
- Trình độ chuyên môn: **Cử nhân kinh tế (Đại học Thương mại Hà Nội)**
- Quá trình công tác:

2002 - 2005

Giám đốc - Công ty TNHH Hương Minh

2007 - nay

Chủ tịch Hội đồng quản trị tại Công ty Cổ phần Nhựa Thiếu niên Tiền Phong Phía Nam

2007 - 2017

Thành viên Hội đồng quản trị tại Công ty Cổ phần Nhựa Thiếu niên Tiền Phong

2018 - 4/2019

Phó Chủ tịch Hội đồng quản trị tại Công ty Cổ phần Nhựa Thiếu niên Tiền Phong

4/2019 - nay

Chủ tịch Hội đồng quản trị tại Công ty Cổ phần Nhựa Thiếu niên Tiền Phong



ÔNG NOBORU KOBAYASHI

PHÓ CHỦ TỊCH HĐQT

- Quốc tịch: **Nhật Bản**
- Năm sinh: **1966**
- Trình độ chuyên môn: **Kỹ sư Hóa học**
- Quá trình công tác:

2017 - nay

Giám đốc - Công ty TNHH SEKISUI Việt Nam

2017 - 4/2019

Thành viên Hội đồng quản trị tại Công ty Cổ phần Nhựa Thiếu niên Tiền Phong

4/2019 - nay

Phó Chủ tịch Hội đồng quản trị tại Công ty Cổ phần Nhựa Thiếu niên Tiền Phong

Thành viên Hội đồng quản trị tại

Công ty Cổ phần Nhựa Thiếu niên Tiền Phong Phía Nam



ÔNG CHU VĂN PHƯƠNG

THÀNH VIÊN HĐQT - TỔNG GIÁM ĐỐC

- Năm sinh: **1972**
- Trình độ chuyên môn: **Thạc sĩ Quản trị kinh doanh (Đại học Kinh tế Quốc dân)**
- Quá trình công tác:

2007 - 2012

Đã từng nắm giữ các vị trí như **Phó phòng, Trưởng Phòng kinh doanh** tại Công ty Cổ phần Nhựa Thiếu niên Tiền Phong

2012 - 2018

Phó Tổng Giám đốc phụ trách kinh doanh tại Công ty Cổ phần Nhựa Thiếu niên Tiền Phong

4/2018 - nay

Thành viên Hội đồng quản trị tại Công ty Cổ phần Nhựa Thiếu niên Tiền Phong

2019 - nay

Tổng Giám đốc tại Công ty Cổ phần Nhựa Thiếu niên Tiền Phong



ÔNG TRẦN NGỌC BẢO

THÀNH VIÊN HĐQT - PHÓ TGD TÀI CHÍNH

- Năm sinh: **1976**
- Trình độ chuyên môn: **Cử nhân kinh tế (Học Viện Tài Chính)** và **Chứng chỉ Kiểm toán viên CPA Việt Nam**
- Quá trình công tác:

2000 - 2009

Giám đốc chi nhánh - Chi nhánh Hải Phòng Công ty TNHH Deloitte Việt Nam

2010

Kế toán trưởng - Chi nhánh Công ty Máy và Phụ tùng Dầu khí tại Vũng Tàu

2010 - 2012

Trưởng Ban Kiểm soát Công ty Cổ phần Nhựa Thiếu niên Tiền Phong

2012 - 2022

Kế toán trưởng Công ty Cổ phần Nhựa Thiếu niên Tiền Phong

4/2018 - nay

Thành viên Hội đồng quản trị Công ty Cổ phần Nhựa Thiếu niên Tiền Phong

9/2022 - nay

Phó Tổng Giám đốc Tài chính Công ty Cổ phần Nhựa Thiếu niên Tiền Phong

A. GIỚI THIỆU HỘI ĐỒNG QUẢN TRỊ (tiếp)



ÔNG **BÙI ĐỨC LONG**

THÀNH VIÊN HĐQT
THÀNH VIÊN ỦY BAN KIỂM TOÁN

- Năm sinh: **1976**
- Trình độ chuyên môn: **Thạc sĩ Kinh tế, Cử nhân luật Kinh tế**
- Quá trình công tác:

1998 - 2006

Chuyên viên Tổng Cục quản lý vốn và tài sản nhà nước tại doanh nghiệp (nay là Cục Tài chính doanh nghiệp) - Bộ Tài chính

2006 - 2009

Phó Trưởng phòng Thư ký tổng hợp

Văn phòng Bộ Tài chính

2009 - 2014

Trưởng phòng Thư ký tổng hợp

Văn phòng Bộ Tài chính

2014 - 2020

Kiểm soát viên chuyên trách - Tổng Công ty Đầu tư và Kinh doanh vốn nhà nước

2020 - nay

Trưởng ban Tổ chức cán bộ - Tổng Công ty Đầu tư và Kinh doanh vốn nhà nước



ÔNG **ĐÀO ANH THẮNG**

THÀNH VIÊN HĐQT ĐỘC LẬP
CHỦ TỊCH ỦY BAN KIỂM TOÁN

- Năm sinh: **1991**
- Trình độ chuyên môn: **Thạc sĩ Phân tích tài chính (Đại học Tổng hợp New South Wales, Úc)**
- Quá trình công tác:

4/2019 - nay

Thành viên Hội đồng quản trị độc lập kiêm Chủ tịch Ủy ban kiểm toán

Công ty Cổ phần Nhựa Thiếu niên Tiền Phong

B. GIỚI THIỆU BAN ĐIỀU HÀNH



ÔNG **CHU VĂN PHƯƠNG**

THÀNH VIÊN HĐQT - TỔNG GIÁM ĐỐC



ÔNG **TRẦN NGỌC BẢO**

THÀNH VIÊN HĐQT - PHÓ TGD TÀI CHÍNH



ÔNG **NGUYỄN VĂN THỨC**

PHÓ TỔNG GIÁM ĐỐC NỘI CHÍNH

- Năm sinh: **1969**
- Trình độ chuyên môn: **Cử nhân kinh tế (Đại học Kinh tế Quốc Dân)**
- Quá trình công tác:

2005 - 2015

Đã từng nắm giữ các vị trí như Phó Trưởng Phòng Tổ chức lao động, Phụ trách phòng Tổ chức lao động, Trưởng phòng Tổ chức lao động tại Công ty Cổ phần Nhựa Thiếu niên Tiền Phong

2015 - nay

Phó Tổng Giám đốc Nội chính

Công ty Cổ phần Nhựa Thiếu niên Tiền Phong

B. GIỚI THIỆU BAN ĐIỀU HÀNH (tiếp)



BÀ NGÔ THỊ THU THỦY

PHÓ TỔNG GIÁM ĐỐC SẢN XUẤT

- Năm sinh: 1970
- Trình độ chuyên môn: **Kỹ sư Công nghệ hóa học, Kỹ sư Quản trị doanh nghiệp (Đại học Bách Khoa Hà Nội)**

Quá trình công tác:

2004 - 2014

Đã từng nắm giữ các vị trí như **Phó trưởng phòng, Trưởng Phòng kỹ thuật sản xuất và Quản lý chất lượng** tại Công ty Cổ phần Nhựa Thiếu niên Tiên Phong

2014 - nay

Phó Tổng Giám đốc Sản xuất

Công ty Cổ phần Nhựa Thiếu niên Tiên Phong



ÔNG TRẦN NHẬT NINH

PHÓ TỔNG GIÁM ĐỐC KỸ THUẬT

- Năm sinh: 1971
- Trình độ chuyên môn: **Kỹ sư Cơ khí, Kỹ sư Quản trị doanh nghiệp (Đại học Bách Khoa Hà Nội)**
- Quá trình công tác:

2005 - 2014

Đã từng nắm giữ các vị trí như **Phó Quản đốc phân xưởng, Phó Trưởng Phòng Nghiên cứu Thiết kế và Trưởng Phòng Nghiên cứu Thiết kế** tại Công ty Cổ phần Nhựa Thiếu niên Tiên Phong

2014 - nay

Phó Tổng Giám đốc Kỹ thuật

Công ty Cổ phần Nhựa Thiếu niên Tiên Phong

C. GIỚI THIỆU ỦY BAN KIỂM TOÁN



ÔNG ĐÀO ANH THẮNG

THÀNH VIÊN HĐQT ĐỘC LẬP
CHỦ TỊCH ỦY BAN KIỂM TOÁN



ÔNG BUI ĐỨC LONG

THÀNH VIÊN HĐQT
THÀNH VIÊN ỦY BAN KIỂM TOÁN



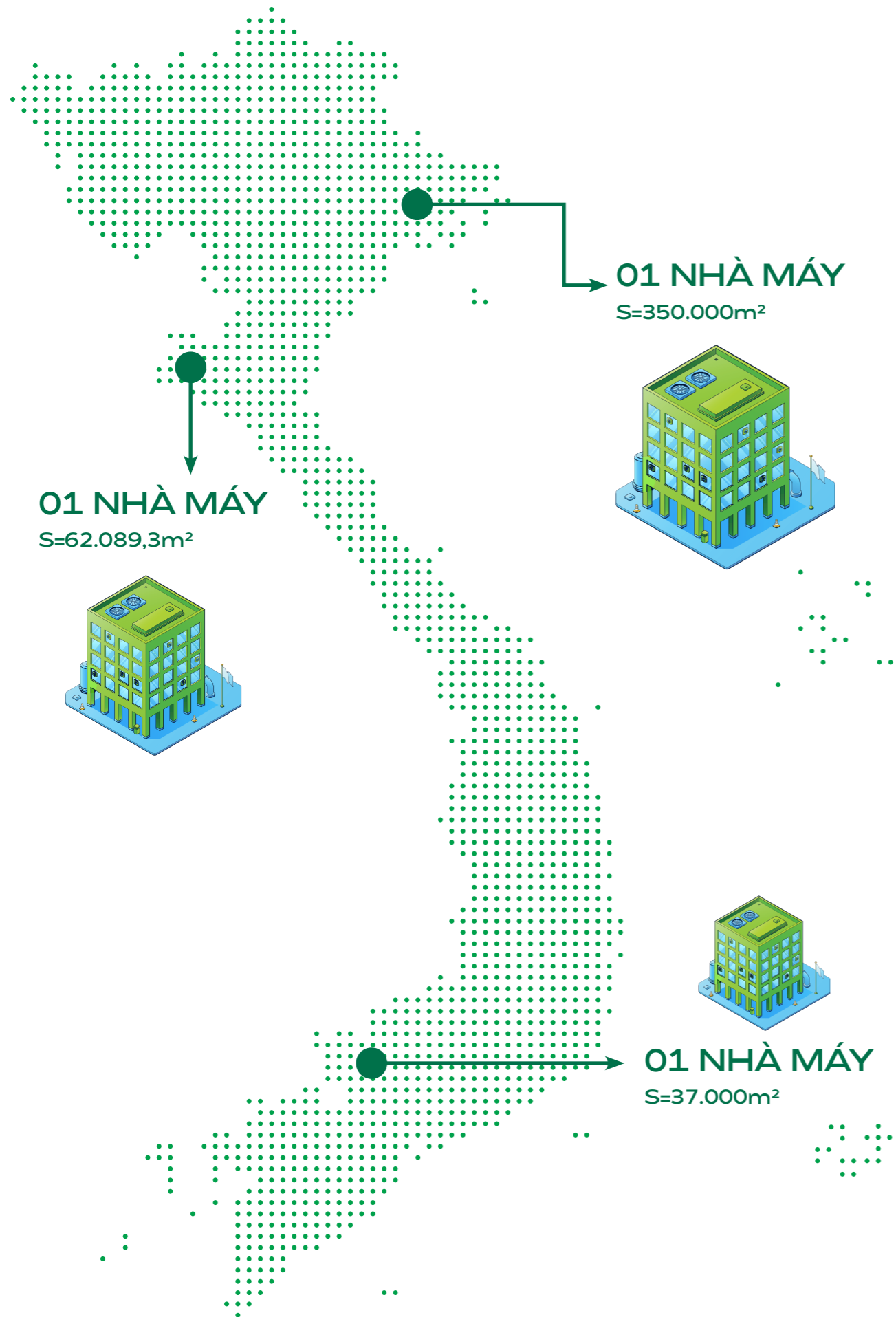

2. NGÀNH NGHỀ VÀ ĐỊA BÀN KINH DOANH

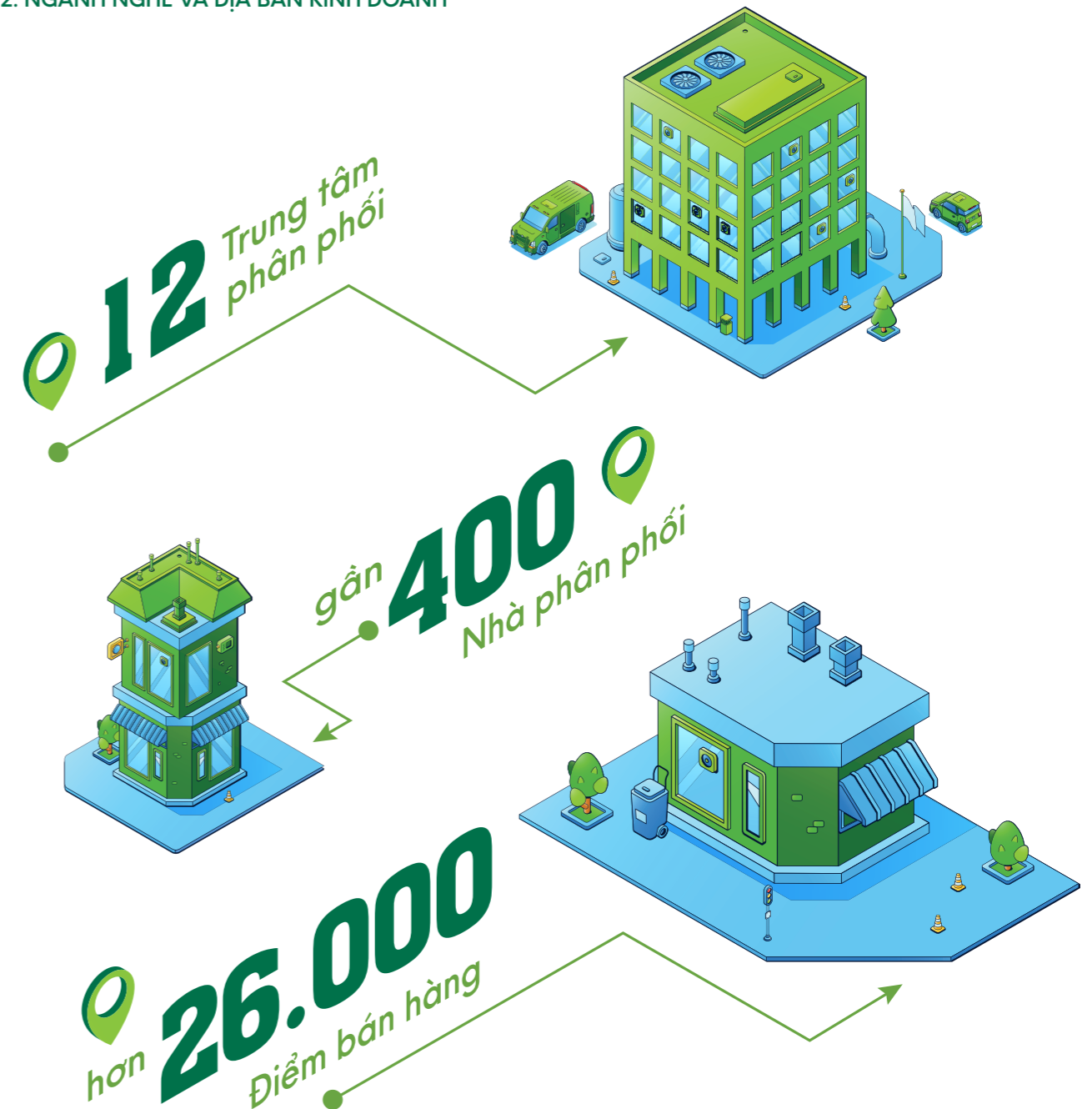

a. Lĩnh vực Nhựa vật liệu xây dựng

Sau hơn 3 thập kỷ gắn bó với các mặt hàng tiêu dùng, Công ty Cổ phần Nhựa Thiếu niên Tiên Phong đặt những viên gạch đầu tiên cho sự chuyển đổi sản xuất và kinh doanh sang lĩnh vực nhựa vật liệu xây dựng, nhằm phục vụ các công trình công nghiệp, giao thông vận tải, dầu khí, dân dụng, v.v. Hiện nay, các dòng sản phẩm chính do công ty cung cấp gồm hơn 10.000 chủng loại ống và phụ tùng nhựa chính là HDPE, PP, PP-R, PE.

b. Địa bàn kinh doanh

Để đáp ứng kịp thời nhu cầu của Khách hàng, tới nay Công ty đã thành lập 03 nhà máy sản xuất tại Hải Phòng, Bình Dương và Nghệ An. Trải qua hơn 63 năm giữ vững thương hiệu trên thị trường, mạng lưới phân phối của Nhựa Tiên Phong phủ khắp mọi tỉnh thành với 12 Trung tâm phân phối sản phẩm, gần 400 Nhà phân phối và hơn 26.000 Điểm bán hàng trải dài từ Bắc tới Nam.

3. SẢN PHẨM CHÍNH CỦA NHỰA TIỀN PHONG

ỐNG VÀ PHỤ TÙNG NỐI ỐNG uPVC CẤP - THOÁT NƯỚC CÓ ÁP SUẤT

- **Tiêu chuẩn:** ISO 1452 (TCVN8491)
- **Đường kính danh nghĩa:** DN21 ÷ DN800
- **Áp suất danh nghĩa:** PN4 ÷ PN20
- **Phạm vi áp dụng:** Sử dụng cho hệ thống cấp nước và thoát nước chôn ngầm và đi nổi trên mặt đất trong điều kiện có áp suất.

ỐNG VÀ PHỤ TÙNG NỐI ỐNG HDPE

- **Tiêu chuẩn:** ISO 4427 (TCVN7305)
- **Đường kính danh nghĩa:** DN16 ÷ DN2000
- **Áp suất danh nghĩa:** PN6 ÷ PN25
- **Phạm vi áp dụng:** Sử dụng cho hệ thống cấp nước và thoát nước chôn ngầm và đi nổi trên mặt đất trong điều kiện có áp suất.

ỐNG VÀ PHỤ TÙNG NỐI ỐNG PP-R VÀ PP-R CHỐNG UV

- **Tiêu chuẩn:** DIN 8077 & DIN 8078
- **Đường kính danh nghĩa:** DN20 ÷ DN250
- **Áp suất danh nghĩa:** PN10 ÷ PN25
- **Phạm vi áp dụng:** Sử dụng cho hệ thống cấp nước nóng và nước lạnh.

ỐNG MPVC

- **Tiêu chuẩn:** AZ/NZS 4765 (TCVN11822)
- **Đường kính danh nghĩa:** DN110 ÷ DN400
- **Áp suất danh nghĩa:** PN6 ÷ PN18
- **Phạm vi áp dụng:** Sử dụng cho hệ thống cấp nước và thoát nước chôn ngầm và đi nổi trên mặt đất trong điều kiện có áp suất.

ỐNG VÀ PHỤ TÙNG NỐI ỐNG uPVC - THOÁT NƯỚC TRONG NHÀ

- **Tiêu chuẩn:** ISO 3633 (TCVN12119)
- **Đường kính danh nghĩa:** DN34 ÷ DN315
- **Phạm vi áp dụng:** Sử dụng cho hệ thống thoát nước trong các tòa nhà

ỐNG uPVC LỖ XOẮN

- Là sản phẩm hợp tác và chuyển giao công nghệ giữa Nhựa Tiên Phong và Tập đoàn Sekisui (Nhật Bản)
- **Đường kính danh nghĩa:** DN110 ÷ DN160
- **Phạm vi áp dụng:** Sử dụng cho thoát nước trực đứng nhà cao tầng.



HỘP KIỂM SOÁT KỸ THUẬT uPVC

- **Tiêu chuẩn:** TCVN 12755
- **Đường kính danh nghĩa:** Đầu vào/ra – DN110/DN160 Đầu hướng lên – DN160/DN200/DN225
- **Phạm vi áp dụng:** Sử dụng cho hệ thống thoát nước chôn ngầm nhằm kiểm tra, thông tắc, v.v cho hệ thống.

ỐNG VÀ PHỤ TÙNG NỐI ỐNG GÂN SÓNG HDPE/PP 2 LỚP

- **Tiêu chuẩn:** ISO 21138-3 (TCVN11821-3)
- **Đường kính danh nghĩa:** DN200 ÷ DN1000
- **Độ cứng vòng:** SN4 ÷ SN12
- **Phạm vi áp dụng:** Sử dụng cho hệ thống thoát nước, thoát chất thải chôn ngầm và không chịu áp suất.

ỐNG VÀ PHỤ TÙNG NỐI ỐNG uPVC LUỒN DÂY ĐIỆN

- **Tiêu chuẩn:** BS 6099
- **Đường kính danh nghĩa:** DN16 ÷ DN63
- **Phạm vi áp dụng:** Lắp đặt dây điện đi nổi trên trần nhà, chôn ngầm trong tường - bê tông hoặc dưới mặt đất.

MÁNG uPVC LUỒN DÂY ĐIỆN

- **Tiêu chuẩn:** BS 4678
- **Phạm vi áp dụng:** lắp đặt dây điện đi nổi tại các nơi quan sát được trong các tòa nhà.

ỐNG VÀ PHỤ TÙNG NỐI ỐNG GÂN XOẮN HDPE 1 LỚP

- **Tiêu chuẩn:** KS C8455
- **Đường kính danh nghĩa:** DN30 ÷ DN200
- **Phạm vi áp dụng:** Lắp đặt, bảo vệ hệ thống cáp điện, cáp thông tin cho các dự án - công trình.

SẢN PHẨM KHÁC:

- **Hàng rào nhựa uPVC.**
- **Thùng T50 (HDPE):** Chuyên dùng để chứa nguyên liệu, thành phẩm tôm, cá, mực phục vụ sản xuất cho ngành thủy hải sản, thùng sử dụng tốt trong kho lạnh cấp đông.
- **Vách PE (Vật liệu HDPE)**
 - Phạm vi sử dụng: Lắp dựng thành các ao phục vụ nuôi trồng thủy sản: tôm, cá, v.v.
 - Lắp dựng thành các hồ chứa dự trữ nước ngọt tại các khu vực hạn hán, ngập mặn, v.v.
 - Đường kính ao hiện tại có thể đáp ứng: từ 17 - 45 (m)

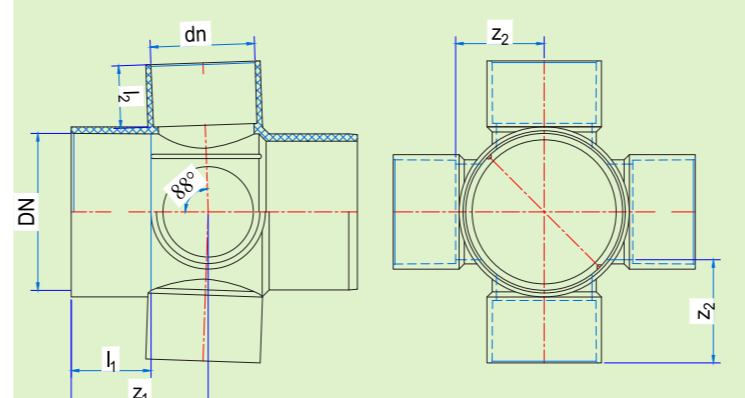

VII

ĐỊNH HƯỚNG PHÁT TRIỂN TRUNG HẠN VÀ DÀI HẠN CỦA NHỰA TIỀN PHONG

35 GIAI ĐOẠN 2023 - 2028

35 GIAI ĐOẠN DÀI HẠN



1. GIAI ĐOẠN 2023 - 2028

Giữ vững vị thế dẫn đầu trong ngành Nhựa Việt Nam

Gia tăng số lượng các cửa hàng thông qua các chính sách kinh doanh hợp lý, mở rộng quy mô nhà xưởng, nâng cấp hệ thống thiết bị hiện đại để sản xuất thành công những sản phẩm mới mang tính tiên phong, định hướng nhu cầu tiêu dùng, qua đó gia tăng khả năng cạnh tranh và chiếm lĩnh trên 40% thị phần nội địa, nhất là tại phía Nam.

Tạo nền tảng phát triển tại các lĩnh vực mới

Không chỉ sản xuất những sản phẩm chuyên dành cho ngành ống và phụ tùng nhựa xây dựng, Nhựa Tiên Phong còn tiếp cận thị trường mới ở đa lĩnh vực như thủy hải sản, ngành điện, v.v thông qua cung cấp đa dạng sản phẩm và tăng cường hợp tác chiến lược với các tập đoàn, công ty lớn, có nhiều tiềm năng phát triển trong ngành.

Mở rộng cơ hội hợp tác chiến lược

Duy trì sự hợp tác bền chặt với Tập đoàn Sekisui Chemical Nhật Bản và tập đoàn Iplex để học hỏi các công nghệ tiên tiến, nghiên cứu kỹ thuật sản xuất ra những sản phẩm mới định hướng thị trường. Đồng thời ký hợp tác chiến lược hoặc góp cổ phần tại các doanh nghiệp trong nước có cùng định hướng phát triển (như các công ty cấp nước tại các tỉnh, công ty TNHH CA Water, PC1, v.v) để có thể hỗ trợ lẫn nhau và tận dụng cơ hội tốt hơn trong công tác phát triển kinh doanh.



2. GIAI ĐOẠN DÀI HẠN

Trở thành nhà sản xuất các sản phẩm nhựa vật liệu xây dựng hàng đầu Việt Nam và trong khu vực Đông Nam Á

Mục tiêu của toàn thể ban lãnh đạo cùng đội ngũ cán bộ nhân viên công ty là đưa thương hiệu Nhựa Tiên Phong đi vào tiềm thức của người tiêu dùng Việt Nam khi nghĩ đến vật liệu xây dựng, đồng thời vươn ra thị trường quốc tế, đưa Nhựa Tiên Phong trở thành tập đoàn đa quốc gia và có doanh thu tỷ đô trong tương lai.

Đa dạng hóa các ngành nghề kinh doanh

Bên cạnh hoạt động chính là sản xuất ống nhựa và phụ tùng ống nhựa. Công ty chủ động trong việc đa dạng hóa ngành nghề kinh doanh từ đó nắm bắt tối đa các cơ hội trong bối cảnh môi trường kinh doanh biến đổi liên tục.

Phát triển bền vững

Song song với hoạt động sản xuất kinh doanh, Nhựa Tiên Phong mong muốn mang đến một sự phát triển toàn diện khi gắn liền với lợi ích của cổ đông, đối tác, người lao động và cả cộng đồng. Chính vì vậy, công tác xã hội sẽ luôn được Nhựa Tiên Phong duy trì để lan tỏa những điều tốt đẹp, nâng đỡ cho những mảnh đời còn bất hạnh và trao cơ hội cho những hi vọng về tương lai tươi sáng của các em nhỏ, góp phần mang lại sự phồn vinh cho đất nước.

CHƯƠNG 02

Báo cáo của
BAN ĐIỀU HÀNH

I

TỔNG QUAN THỊ TRƯỜNG

- 38 TỔNG QUAN THỊ TRƯỜNG NGÀNH NHỰA NĂM 2023
- 43 PHÂN TÍCH S.W.O.T
- 45 KẾ HOẠCH KINH DOANH NĂM 2024

1. TỔNG QUAN THỊ TRƯỜNG NGÀNH NHỰA NĂM 2023

a. Ngành nhựa thế giới

QUY MÔ THỊ TRƯỜNG NHỰA TOÀN CẦU

Quy mô thị trường nhựa toàn cầu ước tính đạt 624,8 tỷ USD vào năm 2023 và dự kiến sẽ tăng trưởng với tốc độ tăng trưởng kép hàng năm (CAGR) là 4,2% từ năm 2024 đến năm 2030. Sự thay thế thủy tinh, kim loại, gỗ, cao su tự nhiên và các loại khác vật liệu bằng nhựa ngày càng mạnh mẽ sẽ thúc đẩy thị trường nhựa toàn cầu trong những năm tới.

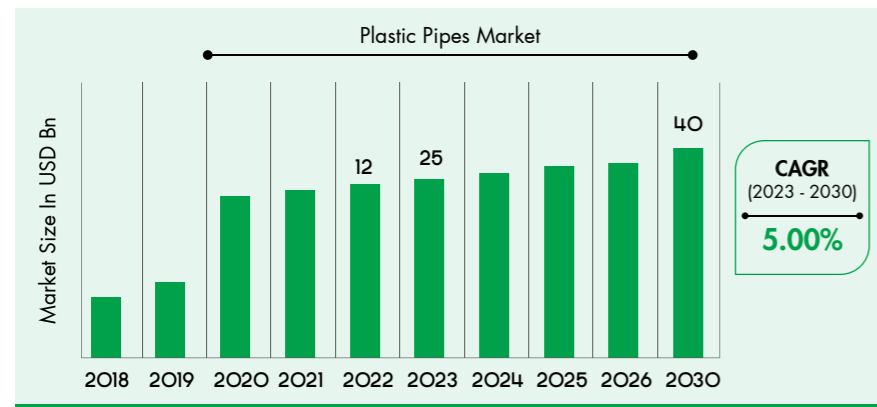

Nguồn: Plastic Pipes Market Research Report

ĐỘNG LỰC CỦA THỊ TRƯỜNG ỐNG NHỰA THẾ GIỚI

Sự tăng trưởng nhu cầu đối với phân khúc dầu khí trong các ứng dụng công nghiệp và gia đình cùng với sự gia tăng nhu cầu đối với các dự án đường ống dẫn cần đến ống nhựa là động lực thị trường chính thúc đẩy tăng trưởng thị trường.

CƠ HỘI PHÁT TRIỂN MẠNH MẼ CỦA THỊ TRƯỜNG NHỰA TÁI CHẾ

Riêng quy mô thị trường nhựa tái chế toàn cầu trị giá 69,4 tỷ USD vào năm 2023 và dự kiến sẽ đạt 120,0 tỷ USD vào năm 2030, tăng trưởng với tốc độ 8,1% mỗi năm trong giai đoạn dự báo. Nhận thức ngày càng tăng của dân cư về tiết kiệm năng lượng và các sáng kiến của các chính phủ dự kiến sự thúc đẩy của thị trường trong những năm tới.

Châu Á Thái Bình Dương được dự đoán sẽ chiếm thị phần lớn nhất trong ngành nhựa tái chế toàn cầu nhờ các yếu tố thúc đẩy như: dân số tăng, tăng trưởng kinh tế và sự phát triển của ngành công nghiệp ở các nền kinh tế mới nổi.

b. Ngành nhựa Việt Nam QUY MÔ THỊ TRƯỜNG

Theo dữ liệu từ Future Market Insight, quy mô thị trường nhựa Việt Nam ước tính đạt 10,92 triệu tấn vào năm 2024 và dự kiến sẽ đạt 16,36 triệu tấn vào năm 2029, tăng trưởng với tốc độ CAGR đạt 8,44% trong giai đoạn 2024 - 2029 (Mordor Intelligence, 2023). Dù những ảnh hưởng của tình hình kinh tế toàn cầu lên ngành nhựa là không thể phủ nhận, các chính sách kích cầu và hoạt động hỗ trợ doanh nghiệp đã góp phần duy trì mức tăng trưởng của ngành nhựa Việt Nam. Trong tương lai gần, phân khúc nhựa xây dựng được dự báo sẽ thúc đẩy sự tăng trưởng của ngành, chiếm khoảng 1/4 tổng ngành nhựa.

Doanh thu ngành nhựa Việt Nam năm 2023 đạt 25 tỷ USD, giảm khoảng 0,7% so với cùng kỳ năm 2022. Các vấn đề ô nhiễm nhựa, chính sách giảm thiểu sử dụng nhựa nguyên sinh và tăng cường sử dụng nhựa tái chế trên toàn cầu trong thời gian tới sẽ tạo ra rất nhiều cơ hội kinh doanh cũng như thách thức cho các doanh nghiệp trong ngành nhựa Việt Nam.

THỰC TRẠNG XUẤT NHẬP KHẨU NGÀNH NHỰA

Theo Hiệp hội Nhựa Việt Nam thông tin tại Triển lãm Plastics & Rubber Vietnam 2024, Tổng giá trị kim ngạch xuất khẩu sản phẩm nhựa của năm 2023 là 5,2 tỷ USD; giảm 5,7% so với năm 2022. Hiện nay, các thị trường xuất khẩu đang thắt chặt hơn về yếu tố môi trường, đòi hỏi tín chỉ carbon, công nghệ tái chế buộc các doanh nghiệp nhựa Việt Nam phải thích ứng và cải tiến, để không bị đứt gãy đơn hàng, trong bối cảnh cạnh tranh ngày càng lớn. Nguyên liệu nhựa nhập khẩu năm

2023 đạt 6,8 triệu tấn giảm 4,2% so với 2022.

QUY MÔ VÀ TỶ TRỌNG DOANH NGHIỆP NGÀNH NHỰA

Việt Nam hiện có gần 4.000 doanh nghiệp nhựa trên cả nước, trong đó, các doanh nghiệp nhỏ và vừa chiếm đến 90% tập trung chủ yếu tại khu vực phía Nam. Trong đó, các doanh nghiệp sản xuất trong ngành Nhựa bao bì chiếm tỷ trọng lớn nhất với 38%, tiếp theo là các doanh nghiệp nhựa gia dụng và nhựa xây dựng chiếm lần lượt 30% và 23% trong cơ cấu ngành Nhựa Việt Nam.

NHỮNG CƠ HỘI VÀ THÁCH THỨC CHO NGÀNH NHỰA VIỆT NAM

Biến động liên tục của giá các mặt hàng hạt nhựa nguyên liệu: Việt Nam có thể sản xuất được các nguyên liệu như PVC, PP, PE, với tổng công suất gần 1 triệu tấn/năm. Tuy nhiên, nguồn nguyên liệu trong nước chỉ có thể đáp ứng 10% nhu cầu thị trường nội địa, 90% còn lại được nhập khẩu từ các quốc gia trên thế giới như Arab Saudi, Hàn Quốc, Thái Lan, Nhật Bản, Mỹ, Trung Quốc, Đài Loan (Trung Quốc), Malaysia, Singapore, v.v. Do đó biến động giá nguyên liệu thế giới sẽ tác động không nhỏ tới tình hình sản xuất kinh doanh của các doanh nghiệp trong nước, đòi hỏi khả năng thích ứng, và dự báo thị trường của các doanh nghiệp ngành, từ đó mới có thể giảm các tổn thương do biến động xấu mang lại.

Năm 2023 vừa qua ghi nhận là một năm khó khăn chung cho nền kinh tế thế giới, với sự giảm sút cả tăng trưởng GDP, thương mại và đầu tư toàn cầu; trong khi nợ xấu tăng và lạm phát vẫn duy trì ở mức cao, gắn với những diễn biến căng thẳng của các xung đột địa chính



trị (Xung đột quân sự giữa Israel và phong trào Hamas, Chiến tranh Nga - Ukraine, v.v ngày càng leo thang phức tạp hơn) và phân mảnh công nghệ, thời tiết cực đoan và dịch bệnh diện rộng. Bức tranh kinh tế vĩ mô toàn cầu nhìn chung âm ảm và nhiều tín hiệu khó khăn kéo dài cho những năm tiếp theo, sẽ ảnh hưởng lớn đến nền kinh tế trong nước nói chung, và ngành nhựa nói riêng.

Sự chuyển đổi sang các sản phẩm thân thiện với môi trường như nhựa tái chế, nhựa sinh học, nhựa tái sử dụng và tăng cường nghiên cứu và phát triển công nghệ mới hiện nay dự kiến sẽ giúp ngành nhựa thế giới và Việt Nam đáp ứng được nhu cầu của thị trường, tạo ra các sản phẩm chất lượng cao, tiết kiệm nguyên liệu và năng lượng và đồng thời giảm thiểu tác động xấu đến môi trường.

Những hiệp định thương mại mà đặc biệt là Hiệp định Thương mại tự do Việt Nam - EU (EVFTA) có hiệu lực, thuế quan của hầu hết các sản phẩm nhựa xuất khẩu vào thị trường EU được gỡ bỏ. Đây là một lợi thế lớn để gia tăng sản lượng sản phẩm nhựa xuất khẩu của ngành nhựa Việt Nam với một thị trường quan trọng là EU. Ngoài ra trong năm 2023, Việt Nam và Israel đã ký Hiệp định Thương mại tự do (FTA); Việt Nam đang khởi động đàm phán Hiệp định Đối tác kinh tế toàn diện giữa Việt Nam với Các Tiểu vương quốc Ả rập thống nhất (CEPA); Việt Nam và 13 đối tác trong khuôn khổ kinh tế Ấn Độ Dương - Thái Bình Dương vì Thịnh vượng (IPEF) cũng đã công bố kết thúc đàm phán về Thỏa thuận chuỗi cung ứng IPEF quốc tế đầu tiên giữa các thành viên. Những hiệp định và giao kết thương mại mới hứa hẹn mở ra cơ hội kinh doanh tốt cho doanh nghiệp Việt Nam nói chung, và ngành nhựa nói riêng.

Nhu cầu sử dụng nhựa trong nhiều lĩnh vực như đóng gói, ô tô, điện tử, y tế, và nông nghiệp xu hướng vẫn đang tăng lên trở thành động lực chính cho tăng trưởng sản xuất và tiêu thụ nhựa trong tương lai.

c. Triển vọng cho các doanh nghiệp ngành nhựa Việt Nam

LỢI NHUẬN CÁC DOANH NGHIỆP NGÀNH NHỰA XÂY DỰNG KHẢ QUAN DÙ GẶP NHIỀU KHÓ KHĂN

Theo Công ty Chứng khoán FPT, trong năm 2023, lợi nhuận của các doanh nghiệp ngành nhựa xây dựng đã chứng kiến sự tăng trưởng vượt bậc với lợi nhuận sau thuế. Nguyên nhân chính là giá nguyên liệu nhựa

giảm mạnh. Cho cả năm 2023, FPT dự phóng sản lượng tiêu thụ ống nhựa sẽ sụt giảm 10,3% so với cùng kỳ, nguyên nhân chính là do tác động tiêu cực từ ngành xây dựng, đặc biệt là mảng xây dựng nhà

ở (mảng tác động lớn tới nhu cầu tiêu thụ ống nhựa) chững lại từ quý 4/2022 tới nay vì những khó khăn từ nhóm khách hàng bất động sản như tình hình cấp phép xây dựng các dự án mới chững lại.

Diễn biến biên LNG nhựa xây dựng theo giá bán và giá hạt nhựa PVC

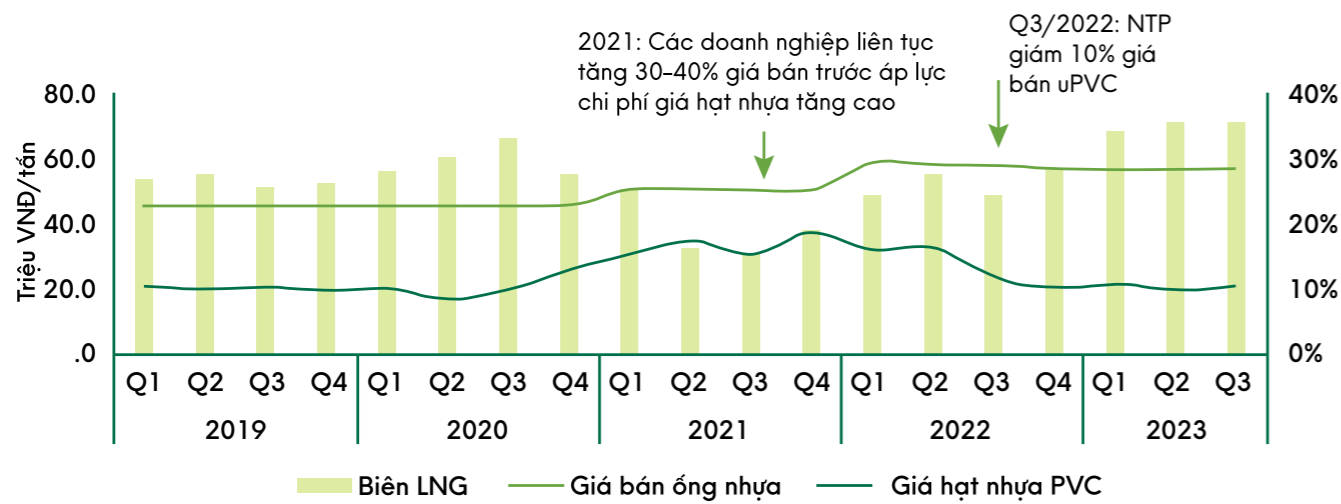

Nguồn: Blooming, BMP, NTP, FPTs ước tính

Theo nguồn Vietstock cũng đánh giá giá vốn nguyên vật liệu duy trì mức thấp tạo biên lãi gộp cao, giúp toàn ngành nhựa thu lãi ròng gấp đôi cùng thời điểm năm trước, dù doanh thu giảm.

Tỷ lệ giá vốn trên doanh thu ngành nhựa từ quý 3/2020

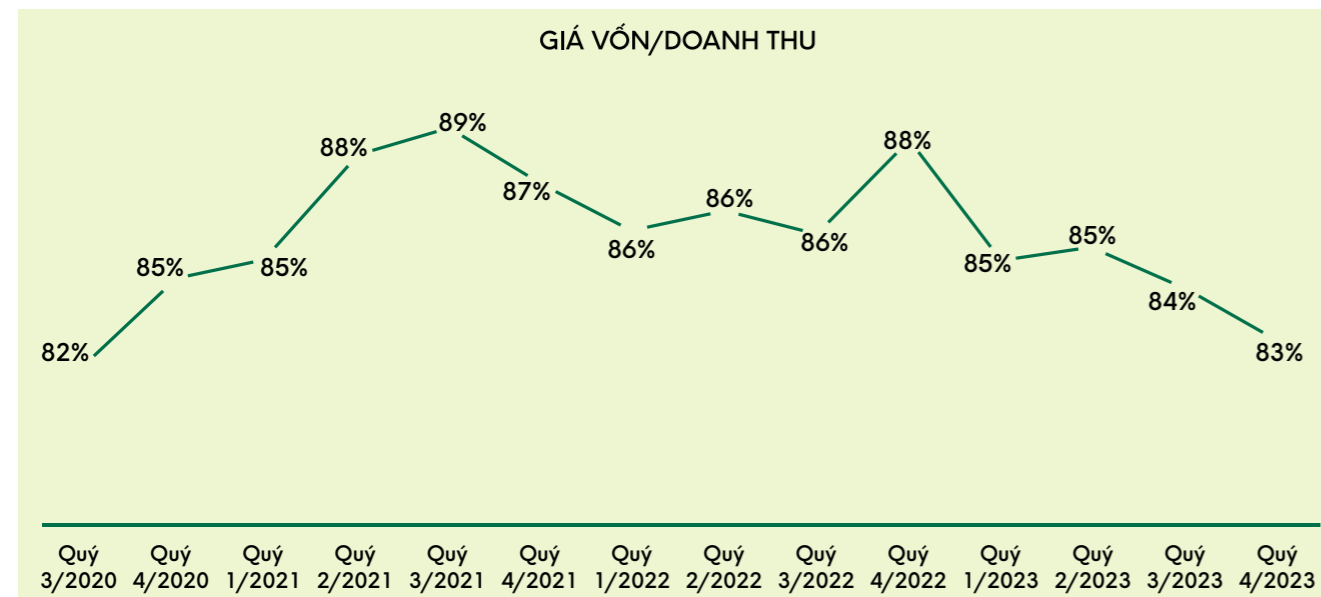

Nguồn: VietstockFinance

Nhóm 5 ông lớn ngành nhựa đạt doanh thu gần 9 ngàn tỷ đồng, giảm 12% và chiếm tỷ trọng 64% toàn ngành. Lãi ròng nhóm này chiếm tới 80%, đạt 533 tỷ đồng, hơn gấp đôi quý 4/2022.

Lãi ròng của 5 doanh nghiệp nhựa doanh thu trên nghìn tỷ (Đvt: tỷ đồng)

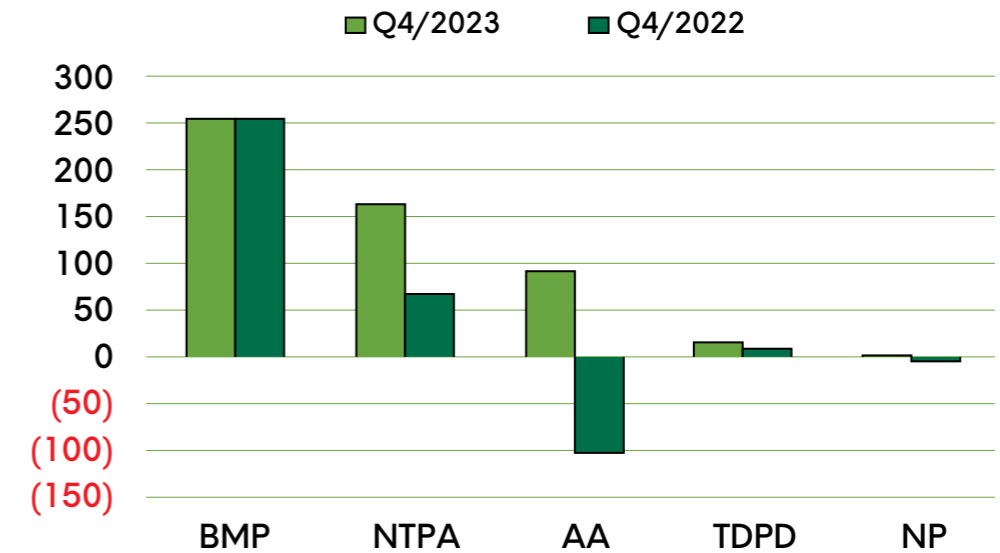

Nguồn: VietstockFinance

Biên lãi gộp của Nhựa Thiếu niên Tiền Phong cũng không ngoại lệ, tăng dần qua từng quý, từ mức 19% quý 3/2022 đến quý 4/2023 đạt 33.2%. Lãi ròng cũng theo đó tăng mạnh 138%, lên 164 tỷ đồng, và liên tục ghi nhận quý sau cao hơn quý trước. Kết quả này nhờ giá nguyên vật liệu giảm mạnh và tiết giảm chi phí lãi vay.

Diễn biến biên lãi gộp theo quý của NTP từ năm 2020 đến nay

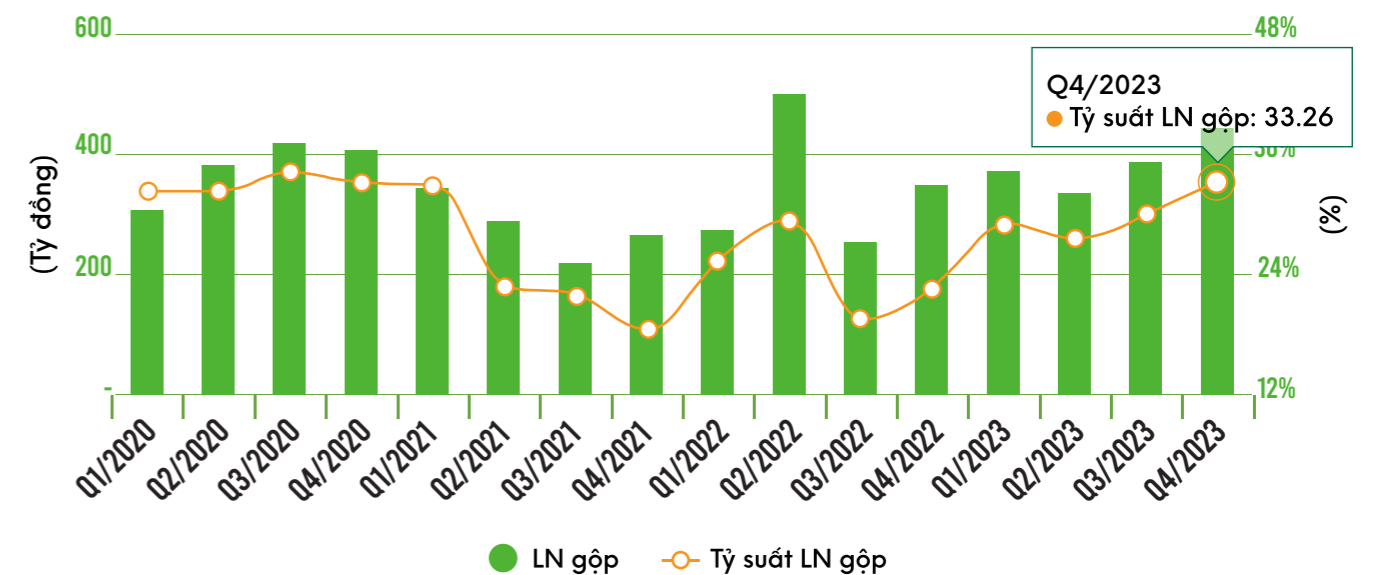

Nguồn: VietstockFinance



GIÁ HẠT NHỰA PVC NĂM 2024 KỲ VỌNG DẪN PHỤC HỒI

Gía hạt nhựa đang ở mức rất thấp, kỳ vọng sẽ phục hồi trong năm 2024 khi nhu cầu trên thế giới dần cải thiện. FPTS kỳ vọng giá hạt nhựa PVC năm 2024 sẽ dẫn phục hồi về mức xấp xỉ 900 USD/tấn, tăng 6,2% so với cùng kỳ, tương ứng ở vùng giá trung bình giai đoạn 2018 - 2020, nhưng thấp hơn đáng kể so với giai đoạn 2021 - 2022 do nhu cầu tiêu thụ hạt nhựa cải thiện hơn trên toàn cầu và kỳ vọng giá dầu Brent đạt 85 USD/thùng, tăng 3,0% so với cùng kỳ trong năm 2024.

TRIỂN VỌNG BẤT ĐỘNG SẢN PHỤC HỒI

Sản lượng ống nhựa tiêu thụ sẽ khả quan hơn, dự kiến tăng trưởng 8,5% so với mức nền thấp của 2023 (dự báo của FPTS), do kỳ vọng vào sự tăng trưởng của mảng xây dựng nhà ở khi nhóm khách hàng bất động sản dần hồi phục trong năm 2024 nhờ áp lực lãi vay giảm.

Nhu cầu ống nhựa dự kiến sẽ cải thiện từ quý 2/2024 sau kỳ nghỉ Tết, và tăng trưởng rõ nét hơn trong nửa cuối năm 2024. Tuy nhiên, mức sản lượng tiêu thụ có thể chưa phục hồi hoàn toàn về mức cao của giai đoạn 2019 - 2020 vì triển vọng ngành bất động sản vẫn gặp nhiều khó khăn.



Các nhà quản lý, chuyên gia và giới đầu tư dự báo, thị trường bất động sản sẽ khởi sắc hơn từ nửa cuối 2024 nhờ các yếu tố như: 03 Luật Bất động sản lớn được thông qua; Mặt bằng lãi suất đã giảm và kỳ vọng duy trì thấp, dư địa giảm lãi suất cho vay; Niềm tin và thanh khoản dần cải thiện, tập trung ở phân khúc căn hộ; Sự phát triển cơ sở hạ tầng hỗ trợ phục hồi thị trường bất động sản.

2. PHÂN TÍCH S.W.O.T

a. Điểm mạnh - Cơ hội

KHẲNG ĐỊNH SỰ VƯỢT TRỘI BẰNG CÔNG NGHỆ SẢN XUẤT TIÊN TIẾN

Trong những năm gần đây, ngành công nghiệp nhựa xây dựng tại Việt Nam đã trải qua một giai đoạn phát triển mạnh mẽ. Sự gia tăng đáng kể trong nhu cầu sử dụng vật liệu xây dựng mới để đáp ứng các yêu cầu khắt khe của các công trình đã thúc đẩy sự phát triển của ngành. Trước tình hình này, Ban Lãnh đạo của công ty đã quyết định mạnh mẽ hành động, bằng cách loại bỏ các sản phẩm cũ và tiến hành việc cải tiến đa dạng hóa các mẫu



mã sản phẩm, nhằm đáp ứng một cách tốt nhất với xu hướng xây dựng hiện đại.

Đứng vững trước những thách thức như suy thoái kinh tế và đại dịch covid-19, Nhựa Tiên Phong luôn khẳng định vị thế của mình là một trong những doanh nghiệp hàng đầu trong lĩnh vực nghiên cứu và sản xuất ống và phụ tùng vật tư cho ngành cấp thoát nước tại Việt Nam. Đáp ứng những yêu cầu ngày càng cao về

chất lượng và phát triển bền vững, công ty không ngừng cải tiến và đổi mới, áp dụng công nghệ hiện đại và thân thiện với môi trường để tạo ra các sản phẩm mới. Đối với các dòng sản phẩm hiện có, Nhựa Tiên Phong liên tục hợp tác và tiếp nhận công nghệ từ các đối tác trong và ngoài nước, thử nghiệm và phát triển các dự án sản phẩm mới, nhằm mang đến cho người tiêu dùng những sản phẩm chất lượng nhất.

NĂNG LỰC SẢN XUẤT BỀN VỮNG, KHÔNG NGỪNG PHÁT TRIỂN, ĐÓN LÀN SÓNG PHỤC HỒI BẤT ĐỘNG SẢN

Trong năm qua, Nhựa Tiên Phong không chỉ duy trì mà còn nâng cao năng lực sản xuất của mình lên một tầm cao mới. Với trang thiết bị sản xuất hiện đại, cùng với việc vận hành 03 cụm nhà máy tại Hải Phòng, Nghệ An, Bình Dương đã tăng năng lực sản xuất với sản lượng lên đến 260.000 tấn sản phẩm/năm.

Với năng lực sản xuất mạnh mẽ, làm chủ công nghệ, sự cam kết không ngừng cải tiến, cùng với khả năng mở rộng dải sản phẩm, Nhựa Tiên Phong tự tin sẽ tiếp tục là đối tác tin cậy cho mọi dự án trong năm 2024 và những năm tiếp theo.

TIÊN PHONG CÔNG NGHỆ - TIÊN PHONG CHẤT LƯỢNG

Nhựa Tiên Phong không ngừng phát triển trong việc sản xuất các sản phẩm đạt tiêu chuẩn quốc tế cùng với chất lượng đã được kiểm chứng của người tiêu dùng. Sự đầu tư mạnh mẽ vào công nghệ không chỉ giữ cho Nhựa Tiên Phong luôn nằm trong top đầu lĩnh vực ống nhựa xây dựng tại Việt Nam mà còn đem đến cho thị trường những sản phẩm mới, mang lại giá trị sử dụng cao cho khách hàng. Việc nhập khẩu thiết bị, dây chuyền sản xuất và công nghệ từ các thương hiệu hàng đầu thế giới không chỉ mang lại quy trình sản xuất và quản lý tiên tiến mà còn chuyển giao kỹ thuật, cùng nghiên cứu để tạo ra sản phẩm phù hợp với đặc điểm tiêu dùng và thị trường

Việt Nam. Đây là những yếu tố quan trọng giúp Nhựa Tiên Phong duy trì và phát triển vị thế hàng đầu trên thị trường, đặc biệt trong bối cảnh có sự tham gia của nhiều nhà đầu tư mới.

Sản phẩm của Nhựa Tiên Phong không chỉ phủ rộng khắp thị trường nội địa mà còn vươn ra nhiều thị trường khó tính nhất trên thế giới như Đức, Nhật Bản, New Zealand, Hong Kong, v.v. Điều này khẳng định vị thế dẫn đầu về chất lượng sản phẩm của Nhựa Tiên Phong không chỉ trong nước mà còn ở ngoài biên giới Việt Nam.



NHỰA TIỀN PHONG - KHẲNG ĐỊNH VỊ THẾ THƯƠNG HIỆU VIỆT QUA NĂM THÁNG

Là doanh nghiệp đầu tiên sản xuất ống nhựa và phụ tùng ngành nước tại thị trường miền Bắc, Nhựa Tiên Phong đã đi liền với chiều dài phát triển và mở rộng cơ sở hạ tầng của đất nước, đây không chỉ là biểu tượng trong lĩnh vực ống và phụ tùng ngành nước mà còn có ảnh hưởng sâu rộng đối với toàn bộ ngành xây dựng.

Sức mạnh của thương hiệu Nhựa Tiên Phong không chỉ đến từ việc sản xuất sản phẩm chất lượng mà còn từ việc tham gia tích cực trong các hoạt động xã hội. Từ các chương trình như "Câu nói yêu thương" đến những hoạt động thiện nguyện khác, Nhựa Tiên Phong đã góp phần xây dựng một cộng đồng vững mạnh.

Nhắc đến ống Nhựa Tiên Phong, người dùng không chỉ nhớ đến sản phẩm chất lượng mà còn tự hào về một doanh nghiệp Việt Nam có sự đóng góp đáng kể vào sự phát triển của cộng đồng.

b. Điểm yếu - Thách thức

RỦI RO VỀ BIẾN ĐỘNG GIÁ NGUYÊN LIỆU ĐẦU VÀO VÀ TỶ GIÁ

Với bất ổn về địa chính trị trên thế giới trong năm 2023 đã gây ảnh hưởng đến giá cả các ngành hàng, làm gia tăng sức ép lạm phát cũng như vòng xoáy lạm phát - lãi suất mới.

Nhựa Tiên Phong đã phải đối mặt với rủi ro từ sự biến động của giá nguyên liệu đầu vào và tỷ giá, hai yếu tố đó đều có ảnh hưởng đến hiệu quả kinh doanh của công ty. Do phải nhập khẩu gần 100% nguyên liệu nhựa (chiếm 70% chi phí nguyên vật liệu) và sử dụng tiền thanh toán chủ yếu là USD, EUR, Nhựa Tiên Phong phải chịu rủi ro kép từ giá nguyên liệu đầu vào và tỷ giá. Tuy nhiên, lường trước những rủi ro này, Ban lãnh đạo công ty đã áp dụng chính sách dự phòng tốt về nguyên liệu cùng với sự ổn định về giá hạt nhựa, giảm thiểu tác động của rủi ro này đối với lợi nhuận. Tuy nhiên, tình hình kinh tế vẫn chưa thật sự ổn định, nguy cơ về giá vẫn luôn hiện hữu, đòi hỏi sự chủ động và các chính sách đúng đắn để giúp Nhựa Tiên Phong tiếp tục phát triển mạnh mẽ và bền vững.

SỨC ÉP VỀ THỊ PHẦN VÀ LỢI NHUẬN

Mặc dù Nhựa Tiên Phong đã gặt hái được những thành công trong việc tăng sản lượng tiêu thụ, nhưng sức ép về thị phần cũng là một thách thức lớn. Với hàng loạt các nhà sản xuất mới gia nhập ngành cùng với sự xuất hiện của hàng giả, hàng nhái trên thị trường, đã làm chậm lại mức sản lượng tiêu thụ của Nhựa Tiên Phong. Năm 2023, dù đã có dấu hiệu khởi sắc hơn, nhưng vẫn chưa thực sự rõ rệt do những khó khăn về kinh tế và hậu dịch bệnh. Sự cạnh tranh chủ yếu tập trung vào mảng ống nhựa trong các dự án, và để cạnh tranh với các nhà sản xuất khác, Nhựa Tiên Phong đã áp dụng các chính sách kinh doanh linh hoạt cho hệ thống phân phối và người tiêu dùng.



3. KẾ HOẠCH KINH DOANH NĂM 2024

Nền kinh tế toàn cầu Năm 2023 bắt đầu tương đối khó khăn do ảnh hưởng bất ổn địa chính trị ở một số quốc gia trên thế giới. Điều này tác động mạnh đến các ngành nghề và đặc biệt là những ngành nghề có liên quan đến giá dầu mà điển hình như các ngành vận tải, xây

dựng, bất động sản, nhựa xây dựng, v.v và Nhựa Tiên Phong đã chịu ảnh hưởng trực tiếp khi giá nguyên vật liệu biến động tăng cao. Tuy nhiên 6 tháng cuối năm với sự nỗ lực của các phòng ban trong công ty và sự chỉ đạo linh hoạt sát sao của Ban lãnh đạo, chúng ta đã tăng tốc để

về đích, chính vì vậy, mặc dù không đạt được những mục tiêu mà Hội đồng quản trị đã đề ra nhưng kết quả sản xuất kinh doanh cũng đạt mức cao so với toàn ngành, đặc biệt lợi nhuận đã vượt kế hoạch trên 20%, đạt trên 600 tỷ đồng. Trước đà tăng trưởng cũng như tiềm năng phát triển của nền kinh tế, Ban điều hành đã đặt ra các chỉ tiêu SXKD năm 2024 như sau:

Chỉ tiêu	ĐVT	TH Năm 2023	KH Năm 2024	Tăng trưởng 2024/2023
Doanh thu	Tỷ đồng	5.084	5.400	106%
Sản lượng bán hàng	Tấn	98.582	104.500	106%
Lợi nhuận trước thuế	Tỷ đồng	641	555	87%

Đây tiếp tục là một mục tiêu tương đối cao mà Ban lãnh đạo đặt ra để tạo động lực cho nhân viên thể hiện năng lực một cách tốt nhất, đồng thời, tạo ra sự bất phá, đổi mới để tạo cơ hội thử thách và phát triển, đảm bảo doanh nghiệp không chỉ duy trì mà còn tiến xa hơn trong môi trường cạnh tranh và gia tăng giá trị. Do đó, cần chú trọng phát triển một số công tác như:

SẢN XUẤT, KỸ THUẬT VÀ CÔNG NGHỆ:

Tích cực ứng dụng tự động hóa vào sản xuất kinh doanh và triển khai hiệu quả các biện pháp cải tiến sản xuất kể cả về quản lý, kỹ thuật và công nghệ để nâng cao năng suất lao động, bảo vệ môi trường.

Đẩy nhanh tiến độ nghiên cứu sản xuất những sản phẩm mới, cải tiến các sản phẩm cũ.

Áp dụng và kiểm soát chặt chẽ việc thực hiện định mức tiêu hao nguyên vật liệu, phụ liệu, hóa chất, thực hành tiết kiệm tối đa trong sản xuất.

Thực hiện tốt công tác bảo dưỡng thiết bị, hạn chế mức thấp nhất giờ dừng máy do hỏng đột ngột, tăng chỉ số OEE.

KINH DOANH:

Duy trì theo dõi, khảo sát dung lượng thị trường thường xuyên để nắm bắt thông tin và nhu cầu tiêu thụ sản phẩm để có sự dự báo trước những biến động và triển khai kế hoạch kinh doanh phù hợp cho từng vùng thị trường.

Đầu tư cho công tác truyền thông quảng bá sản phẩm một cách thường xuyên và sâu rộng, tạo được điểm nhấn cũng như sự chú ý của đồng người tiêu dùng về sản phẩm của Công ty.

Xem xét đưa ra những chính sách bán hàng linh hoạt và nâng cao dịch vụ hậu mãi, đưa ra các phương án giải quyết sự cố, khiếu nại nhanh chóng, chu đáo để làm hài lòng và giữ chân các đơn vị bán hàng, thu hút thêm các khách hàng tiềm năng.

TÀI CHÍNH:

Tăng cường kiểm soát nội bộ, giám sát tài chính để quản lý các nguồn vốn chặt chẽ, ưu tiên cho sản xuất kinh doanh và đầu tư phát triển dự án giáo dục Tiên Phong.

Đánh giá rủi ro, nâng cao hiệu quả chi phí huy động vốn, quản trị dòng tiền hiệu quả, đáp ứng khả năng thanh toán các khoản nợ phải trả và nguồn vốn đầu tư phải giải ngân trong kỳ đúng hạn.



PHÁT TRIỂN NGUỒN NHÂN LỰC:

- Tìm kiếm và áp dụng các mô hình quản trị tiên tiến để vận hành Công ty phát triển một cách bền vững, giảm thiểu các nguy cơ rủi ro về sự bất đồng bộ trong quản lý, quản trị Công ty.
- Tối ưu năng lực hoạt động của bộ máy bằng việc rút gọn, hạn chế quản lý chồng chéo, trách nhiệm không rõ ràng.
- Nâng cao hơn nữa đời sống vật chất, tinh thần, thực hiện tốt các chế độ chính sách của Nhà nước đối với người lao động.
- Hoàn thiện quy hoạch cán bộ chủ chốt tại các vị trí, bảo đảm tính kế thừa, phát hiện người tài, nuôi dưỡng thiếu đỏi nhằm đưa Công ty phát triển ổn định một cách lâu dài.
- Tăng cường triển khai các khóa đào tạo, đẩy mạnh công tác đào tạo nội bộ để công việc được thông suốt và gia tăng sự kết nối giữa các CBNV.
- Các tổ chức Công đoàn, Đoàn thành niên kết hợp cùng Lãnh đạo công ty xây dựng các chương trình để nâng cao đời sống cho người lao động. Đồng thời triển khai chặt chẽ các biện pháp an toàn vệ sinh lao động, phòng ngừa tai nạn lao động, bệnh nghề nghiệp và phòng chống cháy nổ trong doanh nghiệp.

CÁC HOẠT ĐỘNG KHÁC:

- Thực hiện tốt công tác xây dựng Đảng, xây dựng chính quyền và các tổ chức đoàn thể.
- Tổ chức các phong trào, cuộc thi hướng đến kỷ niệm 65 năm thành lập công ty vào năm 2025 nhằm khích lệ, tạo động lực cho người lao động hoàn thành tốt nhiệm vụ.
- Duy trì các hoạt động xã hội, thiện nguyện nhằm tạo nên văn hóa của doanh nghiệp cũng như giúp cho thương hiệu Nhựa Tiên Phong luôn đứng vững, dành được sự tin yêu của khách hàng và cộng đồng trên cả nước.



II

**KHỞ
NGHIÊN CỨU - SẢN XUẤT**



- 48 TÍCH CỰC ĐỔI MỚI, SÁNG TẠO CÔNG NGHỆ KỸ THUẬT
- 48 PHÁT TRIỂN CÁC SẢN PHẨM MỚI
- 48 SẢN XUẤT HIỆU QUẢ



Trong những năm gần đây, ngành công nghiệp cấp thoát nước đang chứng kiến sự thay đổi đáng kể trong việc sử dụng các loại ống nhựa. Các công nghệ mới và những sản phẩm nhập khẩu đã tạo ra nhiều cơ hội và thách thức cho ngành công nghiệp này. Khách hàng ngày càng đòi hỏi các sản phẩm có độ bền cao và khả năng chống ăn mòn tốt, giúp cho ống có thể sử dụng trong thời gian dài mà không bị hư hỏng.

Bên cạnh đó, một xu hướng khác đó là sử dụng ống có kích thước lớn hơn nhằm giảm thiểu số lượng các đoạn nối trong thi công lắp đặt. Số lượng đoạn nối càng ít đồng nghĩa với việc hạn chế thời gian lắp đặt, chi phí và tỉ lệ rò rỉ nước sau một thời gian sử dụng. Hiện nay, Nhựa Tiên Phong cũng là đơn vị tiên phong và duy nhất tại thị trường Việt Nam sản xuất những sản phẩm như ống PP/PE 2 lớp gân sóng, hộp kiểm soát kỹ thuật uPVC, ống lõi xoắn uPVC, ống và phụ tùng uPVC thoát nước theo tiêu chuẩn ISO 3633, v.v. Những sản phẩm này đã được tin dùng trong nhiều dự án lớn và tạo ra xu hướng tiêu dùng trên thị trường.

1. TÍCH CỰC ĐỔI MỚI, SÁNG TẠO CÔNG NGHỆ KỸ THUẬT

Việc đổi mới, sáng tạo, áp dụng tiến bộ công nghệ trong hoạt động sản xuất là điều tiên quyết giúp cho doanh nghiệp không chỉ thích nghi với tốc độ thay đổi của thế giới mà còn củng cố vị thế “luôn tiên phong” của doanh nghiệp. Nhựa Tiên Phong với tâm vóc của một doanh nghiệp đi đầu trong ngành luôn luôn tìm tòi, sáng tạo và ứng dụng công nghệ mới nhằm nâng cao chất lượng sản phẩm cũng như tối ưu nguồn lực trong sản xuất. Năm 2023 đã ghi nhận nhiều ý tưởng, sáng kiến kiến mới có tính thực tiễn cao, được ứng dụng vào thực tế như nghiên cứu nguyên liệu HDPE cho ống gân sóng, gân xoắn; thiết kế đồ gá chỉ tiêu độ bền uốn và gẫy gập cho sản phẩm ống luồn dây điện uPVC; tìm kiếm phương pháp và thiết kế thiết bị đánh giá độ mài mòn các loại ống nhựa HDPE, PP-R, MPVC cùng nhiều giải pháp mới giúp giảm thiểu chi phí đầu tư, nâng cao hiệu quả trong thử nghiệm sản phẩm, v.v. Do đó các chỉ số về hiệu quả hoạt động trong 3 mục tiêu chính đã đạt bằng và vượt mục tiêu đề ra đó là giảm tỷ lệ phế, tăng chỉ số OEE và tiết kiệm nguyên liệu trước sự biến động của giá hiện nay.

Ngoài ra, việc thúc đẩy tư duy đổi mới cũng như mạnh dạn thử nghiệm, áp dụng công nghệ mới đã góp phần giúp Nhựa Tiên Phong dẫn đầu xu hướng trong nghiên cứu và tạo ra các sản phẩm có chất lượng quốc tế, củng cố lòng tin với nhiều đối tác nước ngoài như Tập đoàn Sekisui - Nhật Bản, Iplex - Úc và New Zealand. Mặc dù tỉ lệ xuất khẩu chiếm một phần nhỏ trong tổng doanh thu như sự gia tăng các đơn hàng quốc tế đã là một minh chứng rõ ràng cho việc đi đúng hướng trong định hướng phát triển, cũng như củng cố thêm vị thế của Nhựa Tiên Phong ở trong nước và đẩy mạnh gia nhập thị trường quốc tế.

PHÁT TRIỂN CÁC SẢN PHẨM MỚI 2.

Với hơn 10.000 sản phẩm ống và phụ kiện cung cấp giải pháp tổng thể cho cấp thoát nước, Nhựa Tiên Phong vẫn luôn tìm tòi, nghiên cứu phát triển các sản phẩm mới nhằm đáp ứng và phục vụ tốt hơn cho nhu cầu ngày càng đa dạng của thị trường trong nước và quốc tế. Trong năm 2023 cũng đánh dấu một bước tiến trong nghiên cứu sản xuất ống CPVC, sử dụng trong phòng cháy chữa cháy vì ống CPVC có khả năng kháng hóa chất, khả năng chịu nhiệt và chống cháy vượt trội, độ bền cao và dễ lắp đặt, thi công, bảo dưỡng.

Ngoài ra Nhựa Tiên Phong cũng đang xem xét một số sản phẩm mới như tấm chắn Crosswave - một giải pháp chống ngập đô thị và trữ nước sạch, phù hợp sử dụng ở các địa hình hay ngập lụt hay khu vực hạn hán, thiếu nước ngọt. Bên cạnh đó, các sản phẩm cũ được cải tiến, bổ sung thêm các tính năng ưu việt như van bi tay gạt, tay xoay PPR để mang đến sự thuận tiện cho người sử dụng.

SẢN XUẤT HIỆU QUẢ 3.

Nhằm đối phó với sự biến động của giá nguyên vật liệu, Nhựa Tiên Phong luôn tích lũy và hạn chế tối đa số lượng phế thải để tiết kiệm nguyên vật liệu, năng lượng, kéo dài vòng đời sản phẩm, giảm chất thải và chi phí xử lý phế. Ngoài ra, áp dụng các công cụ Lean 6sigma, TPM, 5S, Kazen - những phương pháp quản trị thông minh bằng công nghệ, nhằm tinh gọn hóa sản xuất, giảm thiểu lãng phí trong doanh nghiệp và đã mang lại kết quả hết sức khả quan. Các nhà máy sản xuất đều nỗ lực hạn chế số lượng phế ở mức thấp nhất, duy trì ở mức trung bình hơn 6% trên tổng sản lượng sản xuất và đạt được hiệu suất hoạt động trên 60.

(Bảng số liệu OEE năm 2023)

THÁNG	NMPVC	NMPT-1	NMPT-2	NMPE-PP
Bình quân năm 2023	63,85	54,28	66,12	71,22

III

KHỐI KINH DOANH

- 50 KẾT QUẢ KINH DOANH NĂM 2023
- 51 GIA TĂNG HOẠT ĐỘNG SXKD
- 52 HOẠT ĐỘNG MARKETING



1. KẾT QUẢ KINH DOANH NĂM 2023

Năm 2023 - một năm với nhiều sự bất ổn về kinh tế và chính trị trên toàn thế giới cùng với sự suy giảm của ngành xây dựng cũng như bất động sản, đặc biệt là vào thời điểm những tháng đầu năm. Điều này tác động lớn đến các chỉ tiêu kinh doanh của Nhựa Tiên Phong, nhưng với tinh thần đoàn kết quyết tâm, cùng sự lãnh đạo sáng suốt, linh hoạt của Ban điều hành, Công ty đã vượt qua năm 2023 nhiều bất ổn và đạt được lợi nhuận cao nhất từ trước đến nay.

Chỉ tiêu	ĐVT	Kế hoạch năm 2023	Thực hiện năm 2023	% thực hiện kế hoạch năm 2023	Thực hiện năm 2022	Thực hiện năm 2023 so với năm 2022
Doanh thu bán sản phẩm	Tỷ đồng	5.875	5.084	87%	5.615	91%
Lợi nhuận trước thuế Công ty mẹ	Tỷ đồng	535	641	120%	532	120%
Lợi nhuận sau thuế Công ty mẹ	Tỷ đồng	-	559	-	479	116,7%

Đứng trước những khó khăn của thời cuộc, Nhựa Tiên Phong đã luôn chủ động thích ứng, nhanh nhạy với tình hình mới, chủ động tìm kiếm các giải pháp kinh doanh, tiết kiệm trong chi phí sản xuất, kết hợp với sự linh hoạt trong hoạt động, chủ động trong việc phòng và xử lý phát sinh tình huống trong từng thời kỳ nhằm giảm thiểu rủi ro tác động đến Công ty. Chính vì vậy, năm 2023, Nhựa Tiên Phong ghi nhận 5.084 tỷ đồng doanh thu, giảm 9% so với năm 2022, nhưng lãi ròng lại tăng 17%, đạt 559,4 tỷ đồng. Đây cũng là mức lợi nhuận cao nhất của doanh nghiệp kể từ khi niêm yết vào năm 2006. So với kế hoạch kinh doanh cả năm, Nhựa Tiên Phong mới chỉ thực hiện được 87% mục tiêu doanh thu, nhưng đạt 120% mục tiêu lợi nhuận trước thuế.

Ngoài ra với cách tiếp cận mới, đồng hành và phối hợp với các Trung tâm phân phối, đơn vị bán hàng, v.v cùng tích cực nắm bắt thị trường, ngăn chặn hàng giả để tiếp tục duy trì hoạt động kinh doanh có hiệu quả nhất.

GIỮ VỮNG VÀ PHÁT TRIỂN HỆ THỐNG
 Tính đến cuối năm 2023, công ty có 12 Trung tâm phân phối, gần 400 Nhà phân phối với hơn 26.000 điểm bán trải dài khắp 64 tỉnh, thành phố trong cả nước. Tính riêng thị trường phía Bắc, trong năm đã mở mới thêm 08 đơn vị bán hàng chủ yếu tại Hà Nội, Hải Phòng, Quảng Ninh, v.v.

CÔNG TÁC BÁN HÀNG DỰ ÁN
Tổng số dự án mà các ban thị trường đã tiếp cận làm việc, chào giá, đàm phán với khách hàng để bán sản phẩm là: 1.238 dự án, trong đó đã bán được hàng là 611 dự án. So với năm 2022 thì các số liệu về các dự án đều phát triển mạnh. Số các dự án được tiếp cận, chào bán sản phẩm nhiều hơn 46%, còn số các dự án bán hàng thành công cũng tăng 29% so với năm 2022.
Trong số các dự án bán hàng thành công có một số dự án có giá trị lớn như: Trung tâm Chính trị - Hành chính thành phố Hải Phòng, Golden Crown - Hải Phòng, KCN Nam Đình Vũ mở rộng - Hải Phòng, Sailing Club Residences HaLong Bay - Quảng Ninh, Khu công nghiệp Bắc Tiên Phong - Quảng Yên, Khu công nghiệp Số 5 - Ân Thi - Hưng Yên, Khu công nghiệp Gia Lộc, Nhà ở xã hội Thành Đông - Hải Dương, Khu công nghiệp Bảo Minh - Nam Định, Khu công nghiệp Vsip - Nghệ An, Dự án cấp nước Sông Đà, Cấp nước Hà Nội, Vinhomes Ocean Park 2,3 - Hưng Yên, v.v.

STT	Tên thương hiệu sản phẩm	Doanh thu của sản phẩm	
		(đơn vị: VND)	
		Xuất khẩu	
		2022	2023
1	HDPE	4,680,390	83,946,500
2	PP-R	162,917,993	1,868,952,792
3	PVC	66,374,217,710	67,459,867,121

2. GIA TĂNG HOẠT ĐỘNG SXKD

Nhựa Tiên Phong là đơn vị đầu tiên đặt nền móng cho việc sản xuất ống và phụ tùng nhựa tại miền Bắc, hiện nay, Nhựa Tiên Phong đã trở thành doanh nghiệp ống nhựa lớn nhất miền Bắc và là một trong hai doanh nghiệp hàng đầu của ngành nhựa xây dựng với tỷ lệ chiếm gần 60% thị phần miền Bắc và khoảng 30% thị phần cả nước. Nhựa Tiên Phong luôn tiên phong trong sản xuất, thể hiện vai trò của một doanh nghiệp tiên phong khi liên tục cải tiến, đổi mới, áp dụng công nghệ hiện đại, thân thiện với môi trường, từ đó tạo ra các sản phẩm có tính năng ưu việt, định hướng nhu cầu thị trường.

Bên cạnh đó, Nhựa Tiên Phong chủ động lựa chọn các nhà cung cấp uy tín, đàm phán giá, các điều khoản thanh toán và thời điểm mua hợp lý. Nhờ vậy, nguồn nguyên vật liệu, thiết bị, vật tư, hàng hóa luôn đầy đủ để cung cấp kịp thời, duy trì ổn định hoạt động cũng như đảm bảo các sản phẩm mới được đưa ra thị trường nhanh nhất như phụ tùng hàn điện trở, ống uPVC lõi xoắn, bộ sản phẩm thoát ISO 3633 và Ống PP/PE 2 lớp gân sóng, và chuẩn bị là ống và PT nhựa CPVC dùng cho Phòng cháy chữa cháy.

Các sản phẩm này đã được Nhựa Tiên Phong tích cực giới thiệu đến gần 6000 khách hàng thông qua 11 hội thảo giới thiệu sản phẩm mới được tổ chức tại các tỉnh. Đây cũng là hoạt động được Nhựa Tiên Phong triển khai đều đặn trong 2 năm nay để tăng cường hoạt động kinh doanh cho các đơn vị trong hệ thống và tiếp cận đến các khách hàng tiềm năng như chủ đầu tư, thợ thầu, kỹ sư xây dựng tại địa bàn tỉnh.

Một điểm nhấn quan trọng trong hoạt động kinh doanh phải kể đến là mở rộng hợp tác song phương với các doanh nghiệp tiềm năng trong nước thông qua việc ký hợp tác chiến lược như với công ty TNHH CA Water vào đầu tháng 11/2023 đã mang đến cho Nhựa Tiên Phong cơ hội tiếp cận những công trình xanh, tạo nên những nguồn nước chất lượng cho cộng đồng và thúc đẩy vị thế của công ty trong lĩnh vực cấp thoát nước.

Thông qua việc hợp tác lâu dài với hãng IPLEX (hãng sản xuất ống nhựa hàng đầu tại Úc và NewZealand) và tập đoàn Sekisui Chemical Nhật Bản, thương hiệu "Nhựa Tiên Phong" đã từng bước tiếp cận thị trường quốc tế khi xuất khẩu sang các nước có tiêu chuẩn khắt khe như Australia, Đức, Nhật Bản, NewZealand. Để chuẩn bị một cách tốt nhất, từ nhiều năm nay, Nhựa Tiên Phong đã đăng ký bảo hộ nhãn hiệu hàng hóa tại 5 nước, gồm: Trung Quốc, Lào, Thái Lan, Campuchia và Myanmar.

Không chỉ mở rộng hợp tác, Nhựa Tiên Phong vẫn duy trì mối quan hệ tốt đẹp đối với các đối tác thân thiết, đặc biệt với các đối tác chiến lược như tập đoàn Sekisui Chemical Nhật Bản và nhận được những đánh giá tích cực về cách làm việc chuyên nghiệp, chuẩn mực, nghiêm túc. Qua đó, các đối tác khẳng định sẽ tiếp tục song hành với Nhựa Tiên Phong để sản xuất những sản phẩm ưu việt, nâng cao năng lực cạnh tranh và gia tăng thị phần tại thị trường quốc tế.

3. HOẠT ĐỘNG MARKETING

Tích cực nắm bắt thông tin thị trường được triển khai đồng bộ trên khắp các khu vực. Qua khảo sát đã thu về thông tin dữ liệu của hơn 26.000 cửa hàng để phục vụ cho công tác hỗ trợ chăm sóc khách hàng. Việc khảo sát diễn ra định kỳ, thường xuyên nhằm cập nhật thông tin dữ liệu, theo dõi thị trường sát sao. Đối với các dòng sản phẩm mới, được giới thiệu rộng rãi đến toàn bộ khách hàng dân dụng và các dự án. Thông tin về sản phẩm mới được Nhựa Tiên Phong cập nhật và lắng nghe phản ứng từ thị trường để cải tiến, khắc phục và hoàn thiện các sản phẩm.

HOẠT ĐỘNG TRUYỀN THÔNG

Nhựa Tiên Phong sử dụng nhiều kênh truyền thông marketing để quảng bá sản phẩm và tăng cường nhận thức thương hiệu như:

Quảng cáo truyền hình, radio:

Nhựa Tiên Phong thường quảng cáo trên các kênh truyền hình phổ biến như VTV, HTV, VOV, v.v bằng những clip quảng cáo, TVC hay những chiến dịch quảng bá đặc biệt (chương trình "Cầu nối yêu thương")

Quảng cáo OOH: đặt các bảng hiệu, hộp đèn, pano tấm lớn tại các vị trí đặc địa, đông người qua lại như các ngã tư thành phố, cao tốc, đại lộ, v.v.

Digital marketing: sử dụng các nền tảng mạng xã hội phổ biến, nhiều người truy cập hiện nay như Facebook, Youtube, v.v nhằm tương tác, quảng bá sản phẩm và xây dựng thương hiệu thông qua truyền thông các thông điệp, sự kiện, tin tức thông qua nhiều hình thức khác nhau như bài viết, video, clip, v.v.

Báo chí: kết hợp với các đơn vị báo chí uy tín, có nhiều độc giả để kết hợp tuyên truyền, đưa ra những thông điệp nhanh chóng, chính xác đồng thời xử lý khủng hoảng nhanh chóng.

Có thể nói, Nhựa Tiên Phong đã sử dụng đồng bộ nhiều kênh truyền thông đa dạng để gia tăng hình ảnh của thương hiệu Nhựa Tiên Phong, tiếp cận rộng khắp đến người tiêu dùng trên cả nước.

Gia tăng dịch vụ hậu mãi: đồng hành với các đơn vị bán hàng thông qua các chương trình hội thảo tỉnh, cung cấp các ấn phẩm truyền thông nhanh chóng, tặng quà gắn với hình ảnh thương hiệu vào các dịp cuối năm hay trong các chương trình khuyến mại của công ty.

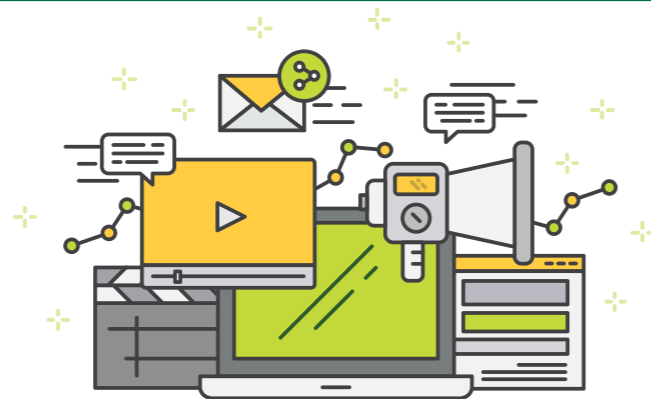

TRI ÂN KHÁCH HÀNG

Để tạo nên sự gắn kết mật thiết giữa Nhựa Tiên Phong với các Trung tâm phân phối, các đơn vị bán hàng để cùng nhau phát triển, vươn tới những cột mốc thành công mới, Nhựa Tiên Phong đã tổ chức lễ vinh danh đối với các Nhà phân phối có thành tích cao trong năm tại Hội nghị khách hàng thường niên tại tỉnh Nghệ An. Đây cũng là hoạt động thường niên mà công ty triển khai hàng năm với mong muốn mang lại những chuyến du lịch đẳng cấp và cơ hội giao lưu, tăng sự gắn kết giữa các đơn vị.

Không chỉ vậy, Nhựa Tiên Phong còn đài thọ chuyến du lịch 04 nước Châu Âu gồm Đan Mạch, Na Uy, Thụy Điển, Anh quốc với những dịch vụ tốt nhất kéo dài 14 ngày 13 đêm vào tháng 9 năm 2023 cho hơn 150 thành viên của Nhà phân phối có doanh thu cao, đồng thời tổ chức chuyến thăm quan, giao lưu học hỏi tại Trung Quốc cho các đối tác thân thiết. Đây cũng là sự tri ân của Nhựa Tiên Phong đối với sự đồng hành của các Quý đơn vị, qua đó mang đến hoạt động kinh doanh hiệu quả, công bằng, tạo ra lợi ích song phương và những giá trị tốt đẹp cho sự phát triển chung của hai bên.

GIẢI THƯỞNG 2023



TOP 50 Công ty Kinh doanh Hiệu quả nhất Việt Nam

Bảng xếp hạng "50 Công ty Kinh doanh Hiệu quả nhất Việt Nam" (TOP50) là bảng xếp hạng giá trị và uy tín do Tạp chí Nhịp cầu đầu tư phối hợp cùng Công ty Chứng khoán Thiên Việt thực hiện thường niên, với sự tham vấn của các chuyên gia kinh tế, kinh doanh hàng đầu từ Trường Kinh doanh Harvard, nhằm tìm kiếm và vinh danh các công ty kinh doanh hiệu quả trên thị trường chứng khoán Việt Nam. TOP 50 triển khai trên cơ sở đo lường kết quả kinh doanh các công ty liên tiếp 3 năm, dựa vào 3 chỉ số tăng trưởng: doanh thu, lợi nhuận trên vốn chủ sở hữu (ROE) và lợi nhuận trên cổ phiếu. Nhựa Tiên Phong đã vinh dự nằm trong danh sách Top 50 công ty niếm yết tốt nhất 2023 và tự hào giữ vững vị trí Top 50 liên tục trong 11 năm liền.



TOP 25 thương hiệu công ty trong lĩnh vực hàng tiêu dùng cá nhân và công nghiệp

TOP 25 thương hiệu công ty trong lĩnh vực hàng tiêu dùng cá nhân và công nghiệp là danh sách uy tín được Tạp chí Forbes Việt Nam tổ chức thực hiện thường niên từ năm 2016. Năm 2023, Công ty CP Nhựa Thiếu niên Tiên Phong đã tự hào ghi tên mình trong danh sách do những nỗ lực mang đến những sản phẩm tiên phong, bắt kịp với xu hướng trên thế giới cho người tiêu dùng tại Việt Nam.



IV

TÌNH HÌNH TỔ CHỨC VÀ NHÂN SỰ

- 55 NƠI LÀM VIỆC LÝ TƯỞNG
- 56 CẢI TIẾN TRONG HOẠT ĐỘNG QUẢN LÝ VỚI CÔNG NGHỆ (IT)
- 56 XÂY DỰNG VĂN HÓA DOANH NGHIỆP
- 57 TUYỂN DỤNG
- 58 ĐÀO TẠO VÀ PHÁT TRIỂN
- 59 SỰ THĂNG TIẾN
- 59 CHÍNH SÁCH LƯƠNG THƯỞNG VÀ CHẾ ĐỘ PHÚC LỢI

1. NƠI LÀM VIỆC LÝ TƯỞNG

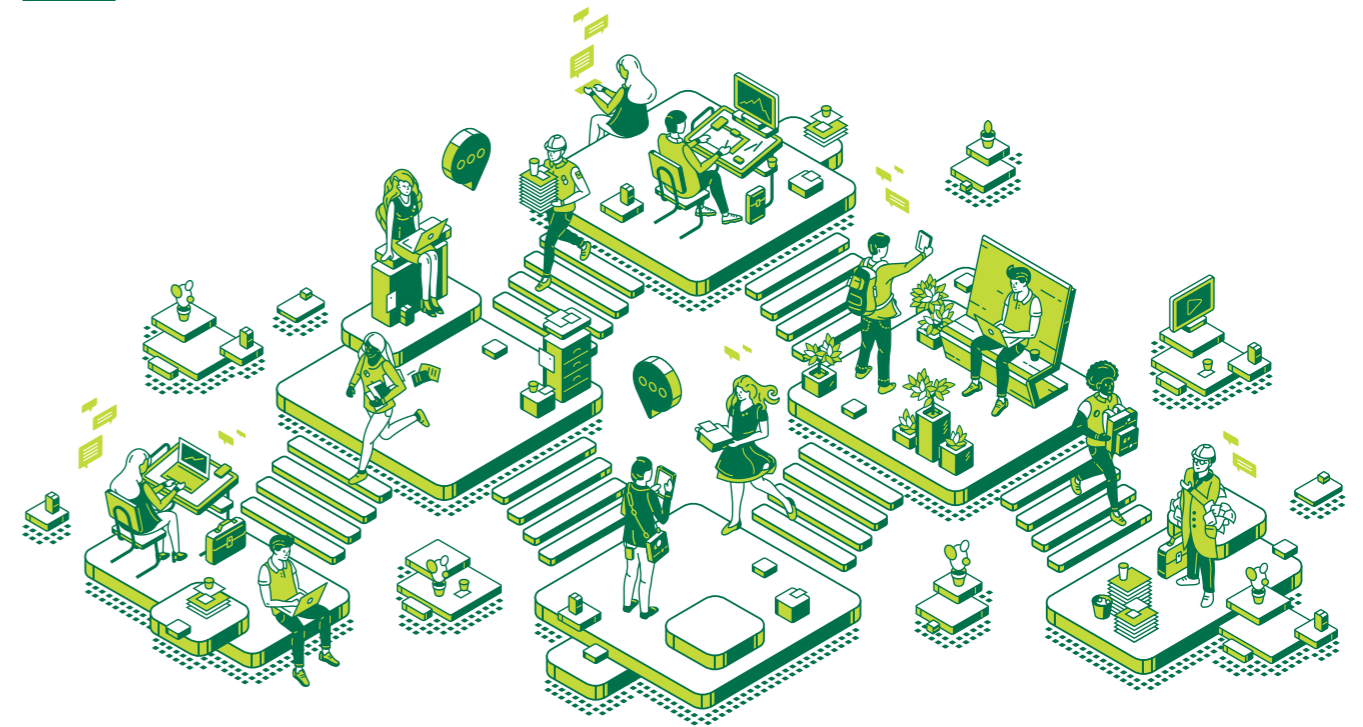

C am kết nâng cao đời sống người lao động, bảo vệ môi trường, đóng góp cho xã hội và đảm bảo lợi ích người tiêu dùng vẫn luôn là tôn chỉ để phát triển đối với Nhựa Tiên Phong trong suốt bao năm qua. Để đạt được mục tiêu cốt lõi là nâng cao chất lượng sản phẩm, tại Nhựa Tiên Phong vai trò của CBCNV luôn được đặt lên hàng đầu, mỗi người lao động là một mắt xích trong hoạt động của công ty, việc đảm bảo trách nhiệm của mỗi CBCNV không chỉ giúp công ty duy trì bộ máy của mình mà còn ngày càng phát triển bền vững, lớn mạnh.

B ên cạnh đó, Nhựa Tiên Phong luôn hướng đến một môi trường làm việc mà CBCNV trong Công ty có thể xem như mái nhà thứ hai của mình - nơi họ có thể tìm được cảm hứng trong công việc và phát huy hết năng lực của bản thân. Với mong muốn không ngừng xây dựng và duy trì một môi trường làm việc xanh sạch đẹp từ cảnh quan khuôn viên chung đến khu vực văn phòng, khu vực nhà xưởng, Nhựa Tiên Phong luôn tuân thủ 5S, sắp xếp gọn gàng, giữ vệ sinh sạch sẽ và đảm bảo an toàn. Hàng quý, Công ty đều thực hiện việc kiểm tra quan trắc môi trường để đánh giá các tác động để từ đó có sự điều chỉnh và kiểm soát kịp thời. Song song với đó, Nhựa Tiên Phong luôn đầu tư nâng cấp thiết bị, cải thiện liên tục điều kiện làm việc để có một môi trường làm việc tốt nhất cho người lao động.

N goài việc đảm bảo môi trường làm việc an toàn, tiện nghi, xanh sạch đẹp, Nhựa Tiên Phong luôn chăm lo sức khỏe đời sống của các CBCNV từ việc quan tâm cải thiện chất lượng bữa ăn ca hàng ngày đến việc tổ chức khám sức khỏe định kỳ hàng năm.

D uy trì và phát huy các giá trị truyền thống tốt đẹp kết hợp với các xu hướng mới trong việc xây dựng môi trường làm việc lý tưởng, thân thiện là một trong những yếu tố quan trọng mà Nhựa Tiên Phong đã đề ra để bất kỳ một CBCNV nào cũng luôn tự hào là một thành viên của ngôi nhà Nhựa Tiên Phong, cùng nhau nâng tầm thương hiệu Nhựa Tiên Phong vững bước thành công hơn nữa trong thị trường hiện nay.

2. CẢI TIẾN TRONG HOẠT ĐỘNG QUẢN LÝ VỚI CÔNG NGHỆ (IT)

Việt Nam đã và đang hội nhập ngày càng sâu rộng vào trong nền kinh tế toàn cầu, các doanh nghiệp đang phải đương đầu với những đối thủ cạnh tranh lớn, có tiềm lực về tài chính, công nghệ, trình độ quản lý hiện đại. Bên cạnh việc đầu tư trang thiết bị, máy móc hiện đại, ưu tiên theo hướng tự động cao, Nhựa Tiên Phong đã xác định chuyển đổi số là giải pháp quan trọng để tạo lợi thế cạnh tranh. Có thể thấy rằng, trong những năm gần đây công ty luôn chú trọng lựa chọn, áp dụng các công nghệ số thích hợp vào hoạt động kinh doanh, các hệ thống quản lý hiện đại bằng các công cụ cải tiến để nâng cao hiệu quả sản xuất kinh doanh.

Để bắt kịp xu hướng, trong năm 2023, Website Landing Page đã được đội ngũ công nghệ thông tin Nhựa Tiên Phong xây dựng và đưa vào áp dụng chính thức, độc quyền tại Công ty nhằm phục vụ chiến dịch quảng bá thông tin các sản phẩm, quản lý tất cả các nhà phân phối, đại lý bán hàng của Nhựa Tiên Phong trên toàn quốc. Khi khách hàng có nhu cầu về sản phẩm, chỉ cần kích chuột tìm kiếm là sẽ có một bản đầy đủ thông tin về sản phẩm cũng như thông tin các nhà phân phối, đại lý bán hàng gần nhất - đây là cách đưa sản phẩm Nhựa Tiên Phong đến tay người tiêu dùng một cách nhanh chóng và hiệu quả nhất.

Bên cạnh đó, các giải pháp công nghệ cũng dần được xây dựng và đưa vào áp dụng trong năm 2023 như: Phần mềm quản lý sáng kiến cũng đã được triển khai để CBCNV có thể nhanh chóng khai báo các ý tưởng, sáng kiến của cá nhân tới Ban lãnh đạo công ty từ đó kịp thời đưa vào áp dụng để đổi mới, làm lợi cho công ty. 100% các ý tưởng, sáng kiến hiệu quả đều được

Ban lãnh đạo Công ty khen thưởng kịp thời và nhanh chóng nhằm nâng cao, khuyến khích sự sáng tạo trong làm việc của CBCNV trong Công ty. Ngoài ra, trong thời kỳ chuyển đổi số hiện nay, việc sử dụng phần mềm tuyển dụng đã trở thành một điều tất yếu trong các hoạt động tuyển dụng tại Nhựa Tiên Phong - tạo sự hiệu quả gấp nhiều lần, khả năng tự điều chỉnh và tối ưu hóa các hoạt

động tuyển dụng, bao gồm: đăng tin tuyển dụng, lọc CV ứng viên, liên hệ phỏng vấn, lưu trữ hồ sơ ứng viên, theo dõi thông tin tuyển dụng, báo cáo, v.v. Phần mềm tuyển dụng này cũng chính là một trong những phân hệ của phần mềm quản lý nhân sự mà Nhựa Tiên Phong đang xây dựng hướng tới mục tiêu tự động hóa, là bước đệm giúp doanh nghiệp phát triển vững mạnh.

3. XÂY DỰNG VĂN HÓA DOANH NGHIỆP

Văn hóa doanh nghiệp luôn được coi là một phần "hồn" của cả một tập thể, là nét đẹp được xây dựng và gìn giữ trong suốt quá trình phát triển, chính vì vậy văn hóa Nhựa Tiên Phong đã được xây dựng dựa trên sự kế thừa những giá trị tốt đẹp của các thế hệ đi trước trong hành trình 63 năm xây dựng và phát triển, kết hợp với dòng chảy của thời đại, tầm nhìn dẫn dắt thị trường Nhựa Việt Nam trên khắp thế giới với sứ mệnh mang lại những sản phẩm chất lượng cao tới tay người tiêu dùng.

Để giữ gìn văn hóa, bản sắc riêng của Nhựa Tiên Phong, Công ty không chỉ xây dựng một thương hiệu trường tồn thể hiện qua các môi trường làm việc lý tưởng tại Nhựa Tiên Phong, hơn nữa nét đặc trưng mà ai trong mỗi CBCNV đều mang trên mình, đó là chiếc logo nhỏ bé - biểu tượng của công ty, thể hiện niềm tự hào trong mỗi cá nhân. Bên cạnh đó, mỗi cá nhân CBCNV Nhựa Tiên Phong luôn thấm nhuần sở tay "Bộ quy tắc ứng xử" mà công ty đã đề ra - nội dung hướng đến việc hoàn thiện các quy tắc ứng xử trong công việc, văn hóa nội bộ, ứng xử với khách hàng, lãnh đạo, đồng nghiệp và trách nhiệm với cộng đồng xã hội, thể hiện cam kết của Nhựa Tiên Phong với sự trung thực, công bằng và cách ứng xử văn minh, lịch sự trong các hoạt động của công ty.

Có thể thấy rằng văn hóa doanh nghiệp không chỉ là hình ảnh doanh nghiệp mà còn là hình ảnh với các quốc gia, với các hành vi ứng xử cụ thể bao gồm ứng xử với khách hàng, cộng đồng, là cách giao tiếp với đối tác trong và ngoài nước, trách nhiệm với xã hội. Nhận thức rõ được vai trò của văn hoá doanh nghiệp, chính vì vậy tại Nhựa Tiên Phong các chương trình xây dựng văn hóa doanh nghiệp luôn được chú trọng triển khai, gia tăng sự gắn kết giữa các CBCNV, tạo cơ sở vững chắc và an toàn cho sự tăng trưởng nhanh về thương hiệu Nhựa Tiên Phong ngày càng lớn mạnh hơn. Trong năm 2023 công ty đã thực hiện các hoạt động văn hóa như: Hiến máu tình nguyện "Ngày hội xuân hồng"; Tổ chức Khen thưởng học sinh giỏi cho con CBCNV và Trung thu 2023 cho các con em CBCNV tại Công ty; Tổ chức du lịch hè cho CBCNV, v.v tiếp tục triển khai và mở rộng các câu lạc bộ thể thao như câu lạc bộ bóng đá, câu lạc bộ quần vợt, v.v được rất nhiều sự quan tâm của CBCNV trong Công ty hưởng ứng và tham gia sôi nổi, xây dựng mối quan hệ, tạo sự gắn gũi giữa CBCNV trong công ty với nhau.

Là tổ chức có truyền thống luôn hướng tới cộng đồng và thực hiện nhiều chương trình mang lại giá trị cho xã hội, văn hóa Nhựa Tiên Phong còn được lan tỏa qua các hoạt động cộng đồng như: Dự án chương trình "Cầu nối yêu thương" - đây là chương trình thiện nguyện do Nhựa Tiên Phong xây dựng và thực hiện triển khai từ năm tháng 10/2017. Hoạt động chính của chương trình là xây cầu cho người dân và đặc biệt là trẻ em tại các vùng kinh tế khó khăn, nhằm cải thiện cuộc sống của bà con, giúp trẻ em an toàn hơn trên con đường tới trường; Tiếp nối là tham gia vào dự án Trái tim cho em, xây nhà tình nghĩa, bảo trợ trẻ em nghèo, nuôi dưỡng Mẹ Việt Nam anh hùng và các chương trình thiện nguyện khác của địa phương và xã hội. Thông qua đó, lan tỏa thông điệp tốt đẹp đến từng CBCNV, tạo ra sự gắn kết và đồng hành cùng Công ty trong việc tạo ra những giá trị cho cộng đồng và xã hội.

4. TUYỂN DỤNG

Trước thách thức hậu COVID-19 kết hợp với sự cạnh tranh trong thời đại 4.0, các doanh nghiệp đang phải chịu nhiều áp lực trước bài toán khan hiếm ứng viên có năng lực - đây là thách thức lớn đối với các nhà tuyển dụng. Trong khi đó, xu hướng số hóa quy trình làm việc và quản trị nhân sự ngày càng phát triển, buộc doanh nghiệp phải chuyển đổi để nâng cao sức cạnh tranh. Để thu hút và giữ chân nhân sự tài năng, đảm bảo nguồn nhân lực luôn ổn định và đạt chất lượng cao, Nhựa Tiên Phong không ngừng đa dạng hóa trong kênh tuyển dụng, chủ động tìm kiếm các ứng viên có năng lực phù hợp với vị trí đang hoặc sẽ tuyển dụng. Hơn hết là công tác kết hợp giữa việc mở rộng mạng lưới kênh cùng phần mềm quản lý tuyển dụng do công ty xây dựng nhằm cải thiện chất lượng cho hoạt động tìm kiếm nguồn nhân lực. Kết quả năm 2023 cho thấy, Công ty đã tuyển dụng thêm được 57 nhân sự đáp ứng đúng nhu cầu công việc tại Công ty:

STT	Vị trí cần tuyển	Số lượng nhân sự đáp ứng nhu cầu
1	Phó trưởng ban	01
2	Quản lý kinh doanh khu vực	02
3	Kỹ thuật viên	07
4	Nhân viên thị trường	13
5	Nhân viên các vị trí (bảo vệ, công nghệ thông tin, GSHH, hỗ trợ, lái xe con, Marketing)	13
6	Công nhân	21

Sau khi các nhân sự mới được tuyển dụng thành công, các quy trình đào tạo hội nhập tại Nhựa Tiên Phong đều được thực hiện linh hoạt với chương trình giới thiệu và đào tạo phù hợp với từng cá nhân khi được tuyển dụng và làm việc tại công ty, tạo cho nhân sự mới sự thoải mái, tôn trọng, cởi mở, hợp tác, kết nối giữa nhân sự mới với sứ mệnh của Nhựa Tiên Phong một cách nhanh chóng hơn.

5. ĐÀO TẠO VÀ PHÁT TRIỂN

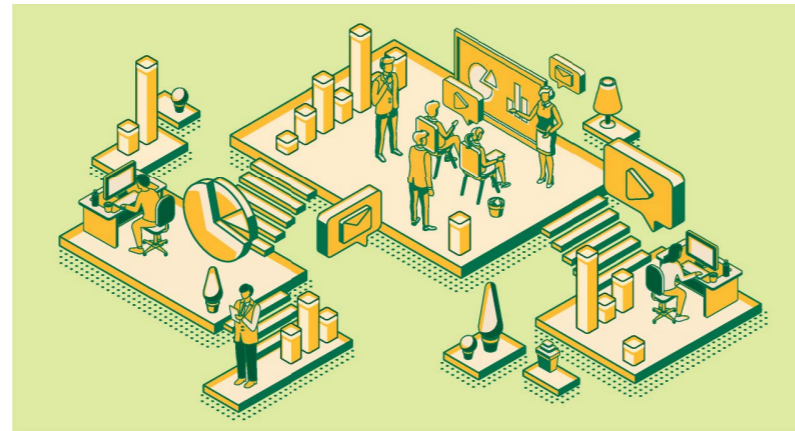

Sự gắn kết của nhân viên là động lực chính của mục tiêu hiệu suất. Vì thế, đầu tư vào nhân sự, con người là một hoạt động mà Ban lãnh đạo Công ty luôn chú trọng và đẩy mạnh bằng cách đưa hoạt động đào tạo, bồi dưỡng và phát triển nguồn nhân lực thành một trong số nhiệm vụ chiến lược hàng năm.

Trọng tâm chính của các chương trình đào tạo tại Nhựa Tiên Phong đều nhằm mục đích nâng cao kỹ năng, bổ sung kiến thức, tay nghề cho người lao động, tạo nguồn nhân lực chất lượng, đáp ứng kịp thời với những thay đổi thị trường trong giai đoạn hiện nay. Trong năm 2023, Công ty đã tổ chức đào tạo 140 nội dung với 3.432 lượt người tham gia. Thời lượng theo nội dung đào tạo đạt 2.628 giờ. Nhiều khóa đào tạo được đổi mới, áp dụng phương pháp giảng dạy linh hoạt, tương tác trực quan, làm việc nhóm, tạo môi trường hứng khởi, sôi nổi để học viên thảo luận, đưa ra ý kiến cá nhân, trao đổi chia sẻ kinh nghiệm, kết hợp mở các câu lạc bộ như câu lạc bộ Tiếng Anh, câu lạc bộ kỹ thuật, v.v để các

CBCNV có cơ hội được giao lưu và học hỏi. Các học viên tham gia đào tạo rất đa dạng từ các vị trí nhân viên tới cấp quản lý các phòng ban. Sau khóa đào tạo, nhiều học viên đã có những thay đổi tích cực, tự tin thể hiện bản thân và phát triển năng lực. Ngoài ra, công ty cũng thường xuyên phối hợp với các đơn vị chức năng bên ngoài tổ chức đào tạo các lớp về an toàn môi trường, an toàn vệ sinh lao động, phòng chống cháy nổ, v.v cho toàn thể CBCNV để nâng cao hiệu quả và an toàn trong quá trình thực hiện công việc. Kết quả đào tạo được thể hiện rõ qua các con số trong năm 2023, cụ thể như sau:

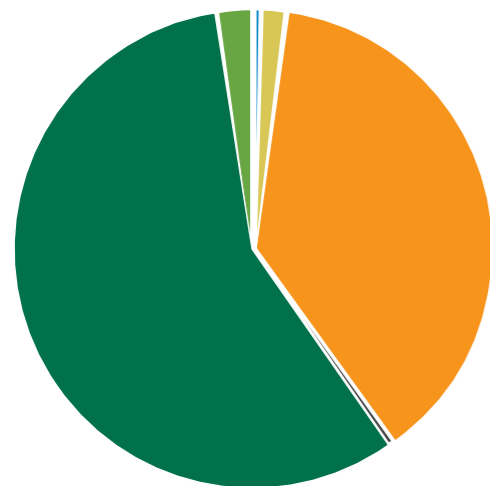

- Đào tạo hội nhập
- Đào tạo thuê ngoài
- Đào tạo trực tuyến
- Đào tạo nội bộ công ty
- Tham gia đào tạo bên ngoài
- Thi nghiệp vụ

STT	Hình thức đào tạo	Số lượng học viên tham gia
1	Đào tạo hội nhập	60
2	Đào tạo thuê ngoài	1331
3	Đào tạo trực tuyến	2
4	Đào tạo nội bộ công ty	2016
5	Tham gia đào tạo bên ngoài	85
6	Thi nghiệp vụ	27

Đặc biệt, chương trình đánh giá nhân sự vẫn được tổ chức định kỳ hàng năm giúp CBCNV của Công ty phát huy được năng lực, vai trò của chính của mỗi cá nhân tại mỗi vị trí công việc ngày càng phát triển sự nghiệp đáp ứng nhu cầu của Công ty.

6. SỰ THĂNG TIẾN

Cơ hội thăng tiến là một trong những tiêu chí quan trọng khi người lao động lựa chọn một nơi làm việc để gắn bó. Cơ hội thăng tiến cũng góp phần thúc đẩy môi trường làm việc đổi mới, sáng tạo, gia tăng hiệu suất, đóng góp tích cực cho sự phát triển toàn diện của tổ chức.

Hiểu được điều đó, Nhựa Tiên Phong luôn chú trọng xây dựng các chính sách đào tạo, định hướng cho CBCNV, đồng thời tạo cơ hội cho cán bộ nhân viên phát triển, qua đó lựa chọn ra các cá nhân ưu tú đảm nhận các vị trí quản lý trong Công ty. Công ty đã ban hành Quy chế quản lý cán bộ năm

2021 trong đó quy định tiêu chuẩn lựa chọn cán bộ quản lý, trình tự, thủ tục bổ nhiệm đối với các cấp quản lý. Hàng năm, Công ty triển khai 02 đợt đánh giá bổ nhiệm cán bộ qua đó các đơn vị/cá nhân có nhu cầu giới thiệu nhân sự hoặc CBCNV có nhu cầu ứng tuyển gửi về bộ phận nhân sự để tổng hợp trình Hội đồng

thẩm định xét duyệt các cá nhân đáp ứng tiêu chuẩn của vị trí. Ngoài ra, Nhựa Tiên Phong cũng hướng tới xây dựng một đội ngũ cán bộ kế cận trong tương lai có đủ năng lực, trình độ và sẵn sàng đương đầu với mọi khó khăn, thử thách, góp phần xây dựng Công ty ngày càng phát triển.

7. CHÍNH SÁCH LƯƠNG THƯỜNG VÀ CHẾ ĐỘ PHÚC LỢI



Nhựa Tiên Phong quản lý và đánh giá người lao động theo vị trí, năng suất và hiệu quả công việc, đem lại cơ hội công bằng cho tất cả các CBCNV trong quá trình làm việc và tạo điều kiện để mỗi cá nhân phát huy được tối đa năng lực.

Người lao động làm việc tại Nhựa Tiên Phong luôn được đảm bảo các phúc lợi thông qua các chính sách đãi ngộ được tuân thủ theo đúng các quy định của pháp luật như chế độ BHXH, BHYT, BHTN, v.v. Các kỳ thanh toán lương, thưởng, phúc lợi được chi trả đúng thời gian quy định, cam kết không xảy ra khiếu nại, thắc mắc về việc thực hiện chính sách của Công ty.

Bên cạnh đó, Công ty tiếp tục triển khai các quyền lợi bổ sung nhằm động viên, khích lệ, tạo sự gắn bó giữa CBCNV và Công ty, ngoài những quyền lợi đã được Quy định theo chính sách của Nhà nước. Cụ thể năm 2023, Công ty đã triển khai quyền lợi tham gia bảo hiểm nhân thọ cho thêm 44 CBCNV có đủ điều kiện tham gia (Tổng có hơn 240 CBCNV đã tham gia), tổ chức thi tay nghề và bổ sung phụ cấp tay nghề cho 76 CBCNV có tay nghề tốt, thực hiện chế độ phụ cấp ngoại ngữ cho 03

CBCNV, tổ chức quyền lợi du lịch hàng năm cho CBCNV và các cá nhân; đơn vị có thành tích xuất sắc, bổ sung phụ cấp độc hại bằng hiện vật đối với các vị trí công việc đặc thù nhưng không thuộc danh mục ngành nghề có yếu tố nguy hiểm; yếu tố hại v.v. Nhựa Tiên Phong cũng tiếp tục tổ chức lễ tri ân, vinh danh, tặng kỷ niệm chương và tiền mặt đối với các CBCNV có thời gian công hiến và gắn bó lâu năm với Công ty.

Nhựa Tiên Phong luôn coi trọng người lao động, coi người lao động là tài sản quý giá của Công ty. Ngoài các chính sách lương thưởng, phúc lợi là sợi dây gắn kết giữa người lao động với doanh nghiệp, việc chăm lo đời sống tinh thần, sức khỏe cho từng CBCNV luôn được Ban lãnh đạo Công ty đặc biệt quan tâm. Công ty sẽ tiếp tục nghiên cứu, xây dựng và triển khai những chính sách đãi ngộ toàn diện khác để có thể mang đến cho nhân viên những quyền lợi và phúc lợi tốt nhất. Người lao động hạnh phúc, vui khỏe, môi trường làm việc an toàn, hiện đại và thân thiện sẽ tạo nên tảng vững chắc cho sự phát triển bền vững của Nhựa Tiên Phong.

V

KHỐI TÀI CHÍNH



Một năm với nhiều sự bất ổn trên toàn thế giới cùng với sự suy giảm của ngành xây dựng cũng như bất động sản, đặc biệt là thời điểm cuối năm 2023. Điều này tác động lớn đến doanh thu của NTP. Năm 2023, Nhựa Tiền Phong đạt **5175,86 tỷ đồng** doanh thu thuần - Giảm gần 8,95% so với cùng kỳ, đạt 80,36% so với kế hoạch năm 2023 đề ra. Tuy nhiên lợi nhuận sau thuế lại đạt hơn 559,4 tỷ đồng - Tăng 17% so với năm 2022, kế hoạch năm 2023 đạt 116,7%. Tương đương EPS đạt 3.891 đồng, tăng 16,18% so với cùng kỳ năm 2022.

Khối Tài chính duy trì hiệu quả trong công tác dự báo và lập Báo cáo tài chính (BCTC). Các thông tin tài chính được cung cấp phản ánh kịp thời và đầy đủ tình hình hoạt động của công ty, qua đó theo sát tình hình thực hiện ngân sách của các đơn vị để đảm bảo kế hoạch sản xuất kinh doanh. Khối Tài chính cũng tập trung phân tích chuyên sâu và đưa ra các đề xuất, khuyến

ngợi để Tổng Giám Đốc và các Khối làm cơ sở đưa ra các quyết định điều hành, tận dụng tốt các cơ hội trong kinh doanh.

Hướng đến thực hiện mục tiêu chung về doanh thu và lợi nhuận của công ty, Khối Tài chính chủ động phối hợp và hỗ trợ các Khối, phòng ban khác thực hiện các dự án, cải tiến sản phẩm thông qua việc xác định giá bán, kiểm soát vật tư nguyên liệu, kiểm soát ngân sách và hiệu suất của các chương trình xúc tiến thương mại, xuất khẩu.

Liên quan đến thuế và hải quan, Khối Tài chính đã triển khai và áp dụng kịp thời các quy định, hướng dẫn từ ban ngành có thẩm quyền bằng việc tăng cường công tác đào tạo, hướng dẫn nghiệp vụ, giám sát kê khai chặt chẽ và báo cáo thuế đầy đủ. Trong năm 2023, Công ty đã nộp 322 tỷ đồng thuế vào ngân sách Nhà nước.

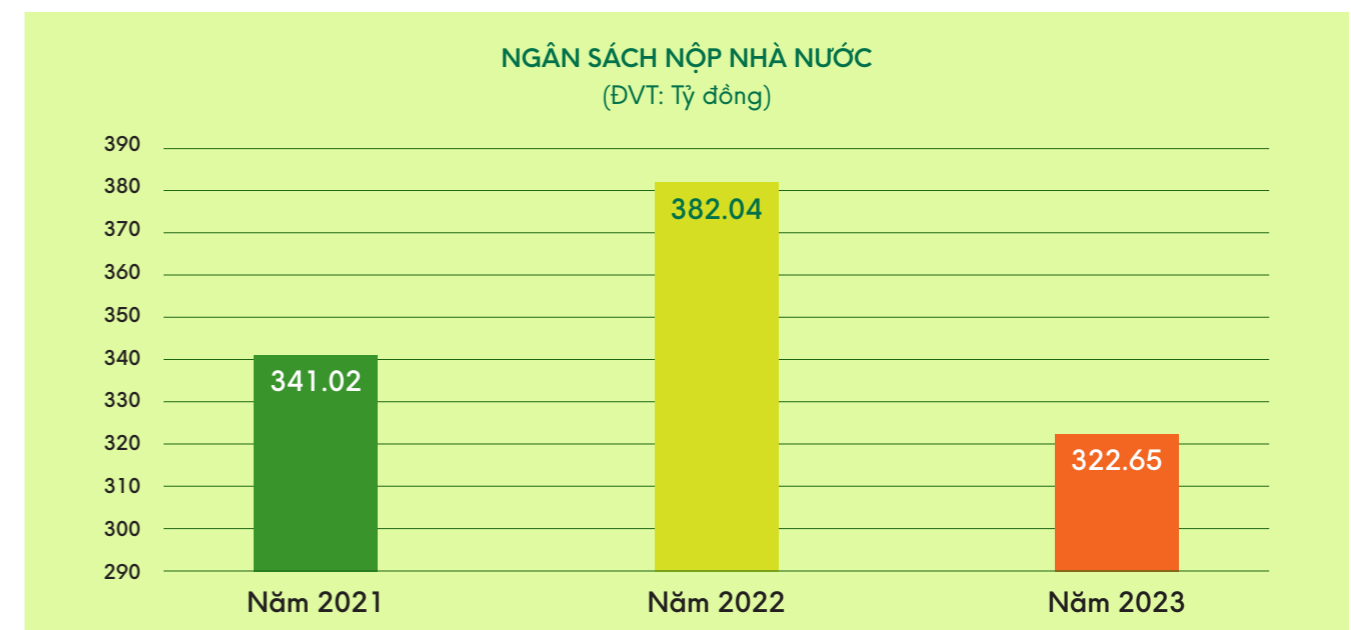

Tại ngày 31/12/2023, tổng tài sản của Nhựa Tiền Phong ghi nhận đạt 5.453,70 tỷ đồng, tăng gần 7,7% so với đầu năm. Nợ phải trả là 2.338,20 tỷ đồng, tăng nhẹ so với đầu năm nhưng trong đó không ghi nhận nợ vay dài hạn.





VI

BẢO VỆ
MÔI
TRƯỜNG

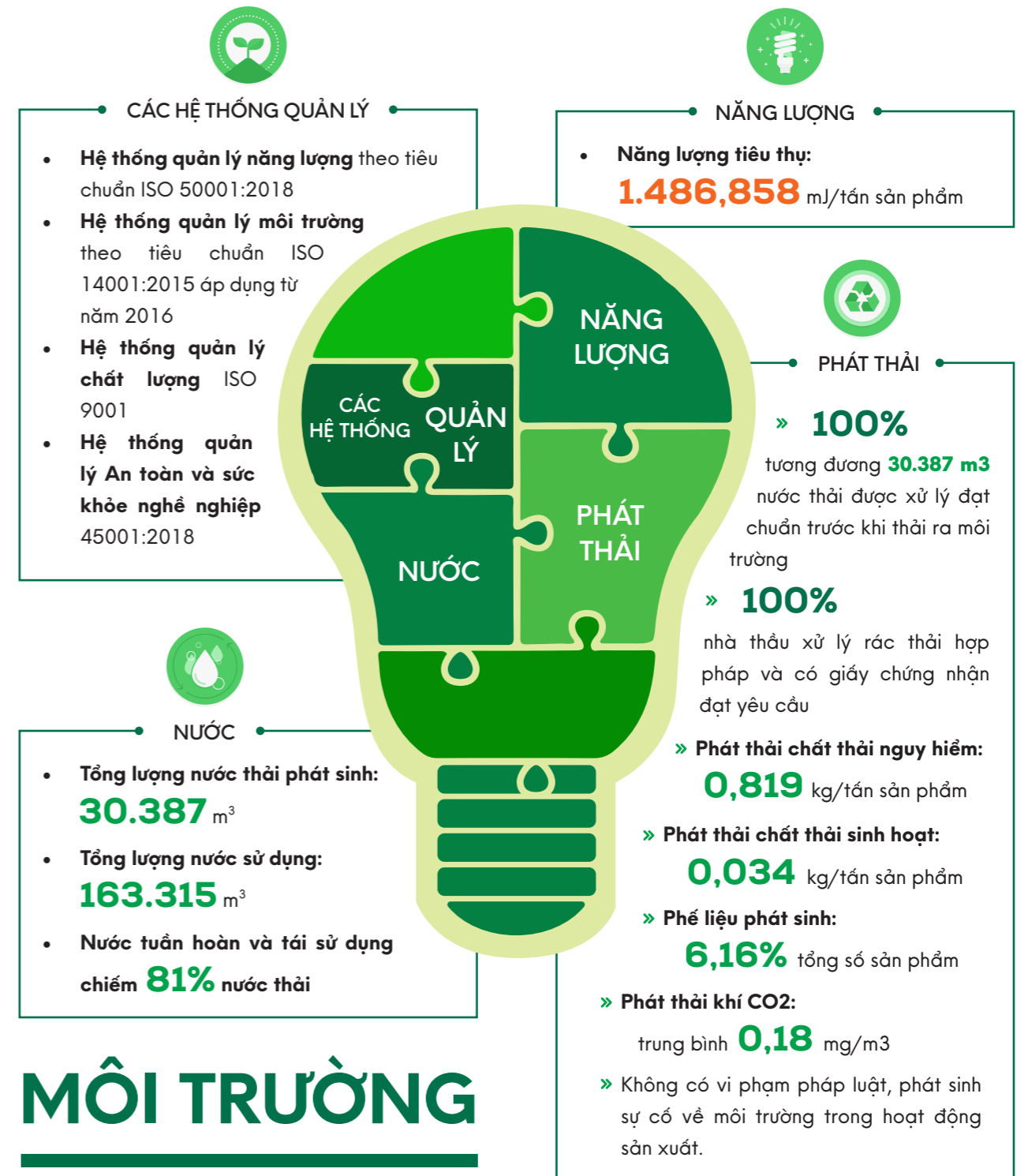

“Việt Nam đang cùng với nhiều quốc gia trên thế giới chuyển đổi mạnh mẽ sang nền kinh tế “xanh” với trọng tâm chuyển đổi tuần hoàn, năng lượng, phát thải carbon thấp, đảm bảo tăng trưởng xanh và hướng tới thực hiện thành công cam kết Net - zero vào năm 2050. Đây có thể coi là xu thế tất yếu trong tiến trình phát triển của thế giới nói chung và Việt Nam nói riêng.

Mặc dù là thuộc công nghiệp nhẹ và sản xuất liên tục các sản phẩm nhựa đặc thù, Nhựa Tiên Phong đã nắm bắt xu hướng đó và có sự chuyển đổi trong quy trình vận hành từ nhiều năm nay để đảm bảo các yếu tố về môi trường như khí thải, nước thải, v.v đạt yêu cầu mà các Bộ ngành đề ra và ngày càng cải tiến để hạn chế tốt nhất những tác động nguy hại đến môi trường. Điều đó đã thể hiện sự quyết tâm và khát vọng phát triển cùng Đất nước thịnh vượng và bền vững”.

NĂNG LƯỢNG - KHÍ THẢI - CHẤT THẢI



Mặc dù chỉ tiêu kinh tế là rất quan trọng nhưng Nhựa Tiên phong luôn kiên định với định hướng sản xuất gắn liền với bảo vệ môi trường, do vậy, ngoài chấp hành tốt các quy định pháp luật về quản lý chất thải, khí thải mà còn đầu tư công nghệ hiện đại, đổi mới dây chuyền sản xuất thân thiện với môi trường và tối ưu hóa các nguồn năng lượng, đồng thời đưa vào các chế tài để nâng cao ý thức thực hiện của các CBNV công ty.







TIẾT GIẢM NGUỒN NĂNG LƯỢNG

Sản lượng sản xuất năm 2023 xấp xỉ năm 2022 nhưng công ty đã tiết kiệm điện được gần 2 triệu kWh. Bên cạnh đó lượng dầu DO tiêu thụ cũng ít hơn năm trước là 36.000l. Tổng năng lượng tiêu thụ năm 2023 là 145.231.845 MJ và 2022 là 152.209.687MJ. Đây thật sự là thành quả ấn tượng trong việc tiết kiệm nhiên liệu. Điều này không chỉ mang lại nhiều lợi ích cho doanh nghiệp mà góp phần giúp ngành điện lực chống quá tải, giải bớt áp lực cho hệ thống điện quốc gia.

Để đạt được kết quả như vậy công ty đã không ngừng tuyên truyền cho CBCNV về các biện pháp tiết kiệm điện trong môi trường làm việc cũng như bố trí hệ thống sản xuất theo khoa học, tận dụng nguồn ánh sáng tự nhiên thông qua các ô trong trên mái vòm, rút ngắn thời gian cảm ứng của đèn led, sử dụng đúng mục đích các trang thiết bị và áp dụng hệ thống quản lý tiêu chuẩn quốc tế như hệ thống quản lý môi trường ISO 14001:2015, hệ thống quản lý năng lượng ISO 50001:2019 vào các quy trình vận hành. Bên cạnh đó công ty vẫn thường xuyên

theo dõi và kiểm tra các thiết bị điện, năng lượng để đảm bảo an toàn cũng như tránh hao tổn lãng phí năng lượng.

Ngoài ra, công ty tiếp tục áp dụng các biện pháp đổi mới, sáng tạo tiết kiệm nhiên liệu như:

-  Lắp đặt hệ thống khống chế thời gian bật bình nóng lạnh nhà tắm giúp loại bỏ việc sử dụng năng lượng lãng phí khi không cần thiết.
-  Cài đặt cảm biến chuyển động cho đèn chiếu sáng khu vực giá phụ tùng tại kho phụ tùng giúp công nhân tiết kiệm được thời gian làm việc và điện năng khi không có nhu cầu sử dụng đến thì đèn sẽ chủ động tắt.
-  Thay thế cụm động cơ - bơm dầu thủy lực servo thay cho động cơ cũ không đồng bộ 3 pha gây lãng phí điện năng cho 2 máy ép phun tại nhà máy phụ tùng.
-  Kiểm tra khắc phục các vị trí rò rỉ khí nén tại nhà máy sản xuất PVC.
-  Bám sát nhu cầu thị trường để lên kế hoạch sản xuất phù hợp, tiết giảm việc sản xuất, hàng tồn kho dư thừa, giảm thiểu xăng dầu qua vận chuyển hàng hóa trong xưởng và kho bãi.
-  Luôn theo dõi và bám sát tất cả các thiết bị sử dụng năng lượng của công ty nhằm phát hiện cũng như kịp thời sửa chữa và bảo dưỡng, tránh gây thất thoát năng lượng. Bên cạnh đó công ty luôn phối hợp chặt chẽ với điện lực Dương Kinh để cập nhật và theo dõi tình hình cung cấp điện, qua đó duy trì được nguồn điện ổn định cho việc sản xuất kinh doanh.

STT	Chỉ tiêu	ĐVT	2022	2023
1	Điện năng	kWh	40.904.807	39.003.799
2	Gas	Kg	11.449	11.579
3	Dầu DO	Lít	112.383	108.768
4	Tổng tiêu thụ năng lượng	MJ	152.209.687	145.231.845
5	Tổng sản lượng	Tấn	98.132	97.677
6	Tiêu thụ năng lượng bình quân/tấn sản phẩm	MJ/Tấn	1.551,078	1.486,858

(Bảng tiêu thụ điện năng và tổng tiêu thụ năng lượng)

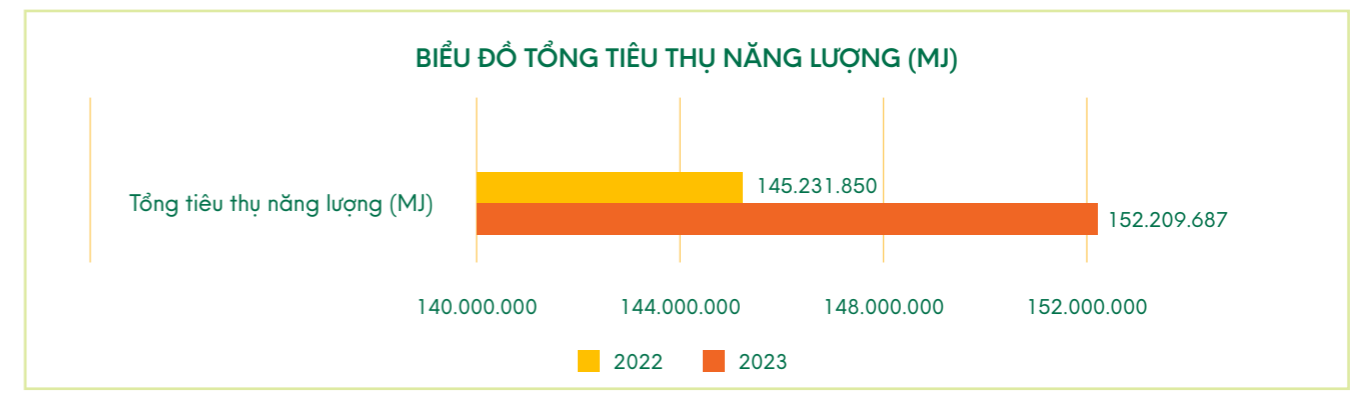
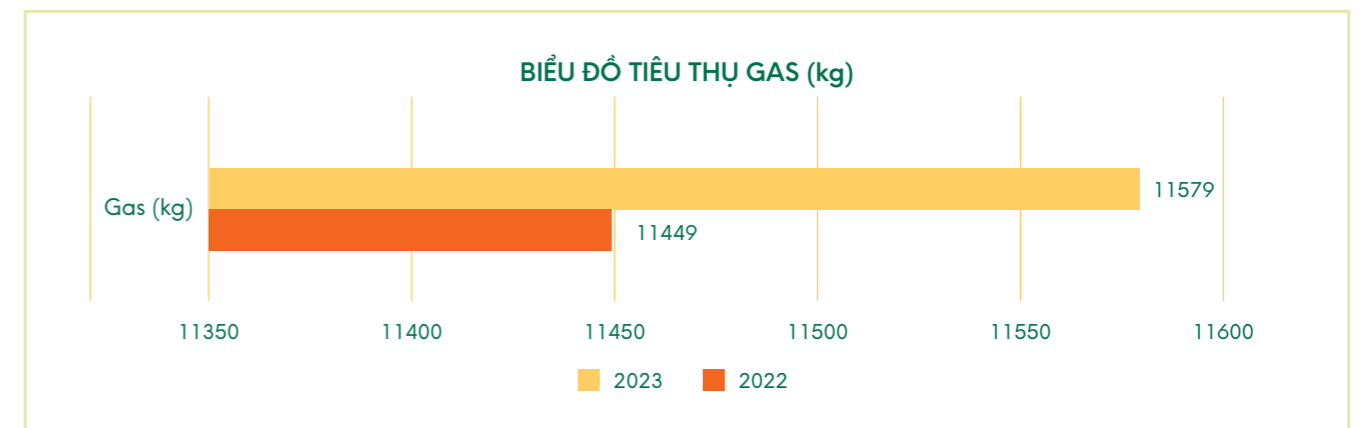
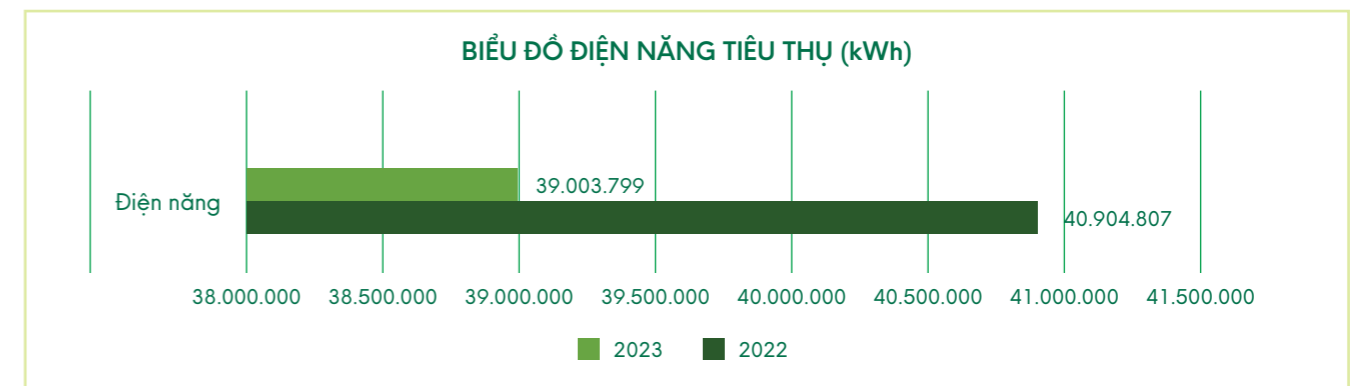

HẠN CHẾ KHÍ THẢI

Việc tạo dựng không gian làm việc xanh, thân thiện với môi trường luôn được Ban lãnh đạo công ty ưu tiên hàng đầu, một môi trường xanh, không khí trong lành sẽ góp phần gây dựng hình ảnh tích cực trong mắt khách hàng, đối tác cũng như thúc đẩy khả năng sáng tạo, hạn chế các vấn đề sức khỏe cho nhân viên. Để giảm khí thải gây hiệu ứng nhà kính, Nhựa Tiên Phong đã tích cực dành khuôn viên xung quanh công ty để trồng cây xanh với diện tích rộng gần 45.000 m2, đồng thời trang trí thêm nhiều cây xanh trong phòng làm việc cũng như hành lang tòa nhà để không chỉ mang lại cảnh quan xanh sạch, mà còn thanh lọc không khí, giảm lượng cacbon rất lớn trong khu vực. Dự kiến đến năm 2024, Nhựa Tiên Phong sẽ triển khai công tác đo khí thải nhà kính để kiểm soát tốt hơn, hướng tới trung hòa phát thải khí nhà kính và cam kết chung Net Zero.



Ngoài ra, bất kỳ ngành công nghiệp sản xuất nào cũng phát sinh bụi trong quá trình hoạt động vì vậy, để thu gom bụi từ quá trình sản xuất, công ty đã lắp đặt hệ thống lọc trong phòng kín để thu hồi bụi không bị phát tán ra môi trường. Tất cả các nhà xưởng đều được xây dựng mái cao, lắp đặt hệ thống quạt thông gió để môi trường làm việc được thông thoáng. Hơi hóa chất phát sinh từ khâu nạo keo vào tuýp sẽ được hút nhờ hệ thống quạt để đảm bảo cho hóa chất không phát tán ra xung quanh và được hòa loãng bằng không khí trước khi thải ra môi trường.

Hàng năm dưới sự giám sát của Trung tâm Quan trắc môi trường - Sở Tài nguyên và Môi trường Hải Phòng, công ty thực hiện lấy mẫu định kỳ 4 lần/năm. Tất cả các chỉ số về không khí như bụi, tiếng ồn, CO, SO2, NO2, v.v đều nằm trong giới hạn cho phép theo tiêu chuẩn hiện hành của Việt Nam về môi trường.

Đợt khoan trắc	Tiếng ồn	Bụi	CO	SO ₂	NO ₂
1	62,6	219,63	5.503	77,4	64,3
2	60,6	198,9	5.450	75,1	55,3
3	59,7	198,1	5.748	77,3	51,7
4	57,5	205,2	4.929	66,5	50,9
QCVN 26:2010/BTNMT	70	-	-	-	-
QCVN 05:2013/BTNMT	-	300	30.000	350	200

(Bảng đo chỉ số Không khí)

QUẢN LÝ CHẤT THẢI

Năm 2023, rác thải sinh hoạt đã giảm được hơn 55% so với năm 2022 nhờ việc giảm thiểu rác thải (nilon, nhựa, v.v) và khuyến khích nhân viên sử dụng các đồ dùng cá nhân có thể tái chế sử dụng như cốc, bình đựng nước, v.v. Ngoài ra, công ty còn yêu cầu phân loại rác như rác thải vô cơ và rác thải hữu cơ nhằm tái chế rác thải và thuê bên thứ 3 để xử lý chất thải theo đúng quy định của các Sở ban ngành.

Đối với các sản phẩm phế có thể tái chế để sản xuất lại chỉ chiếm một phần nhỏ do hầu hết yêu cầu nguyên liệu đầu vào của các chủng loại sản phẩm đều là hạt nhựa nguyên sinh, tuy nhiên việc tái chế giúp Nhựa Tiên Phong không cần sử dụng nguyên vật liệu tái chế mua ngoài và phát sinh phế liệu cần xử lý trong quá trình sản xuất.

(Bảng tổng hợp khối lượng chất thải năm 2022 - 2023)

STT	Nội dung	ĐVT	2022	2023
1	Chất thải sinh hoạt	m3	767	340
2	Chất thải công nghiệp	m3	473	800
3	Chất thải nguy hại	Kg	84.210	93.751
4	Rác y tế	m3	12	58

BIỂU ĐỒ CHẤT THẢI SINH HOẠT, CHẤT THẢI CÔNG NGHIỆP, RÁC Y TẾ

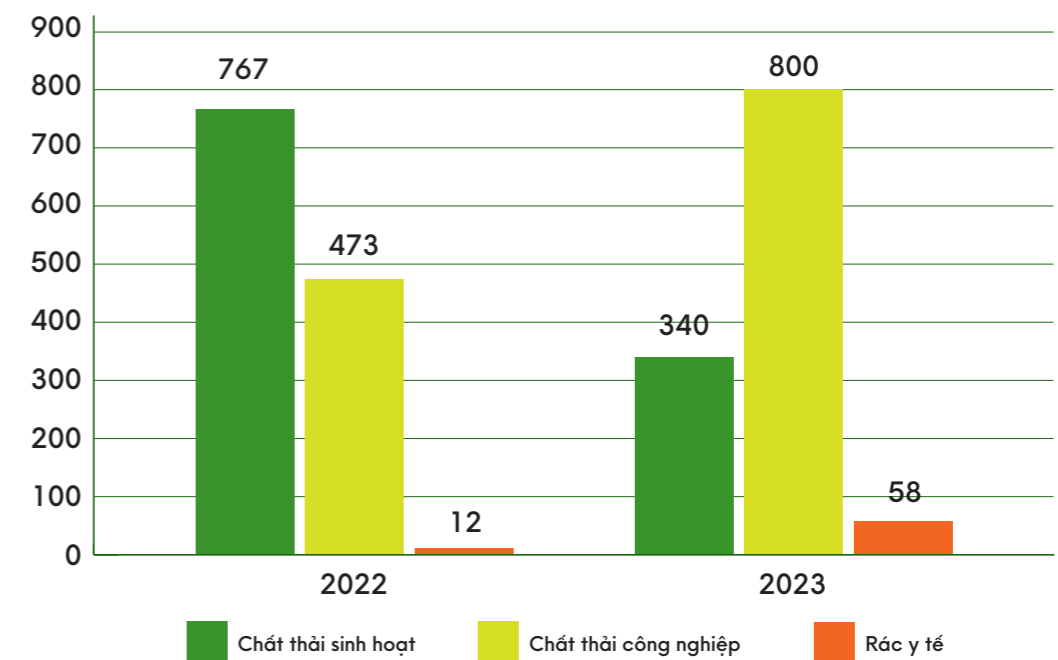

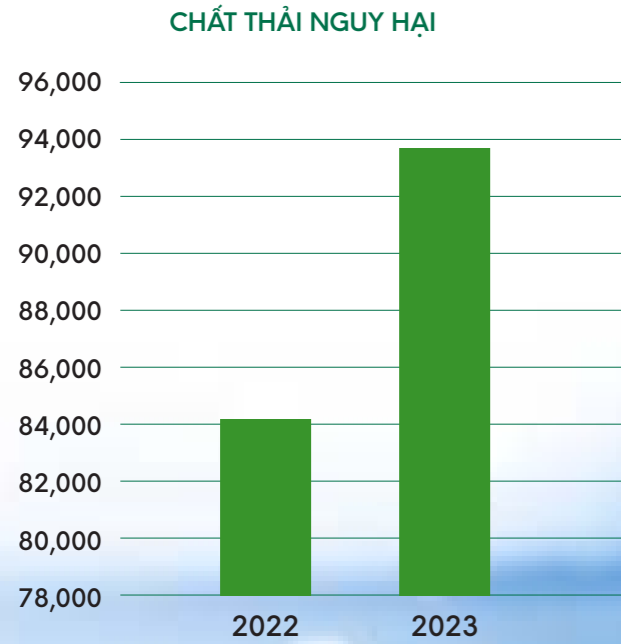

GIẢI PHÁP CẢI THIỆN NGUỒN NƯỚC

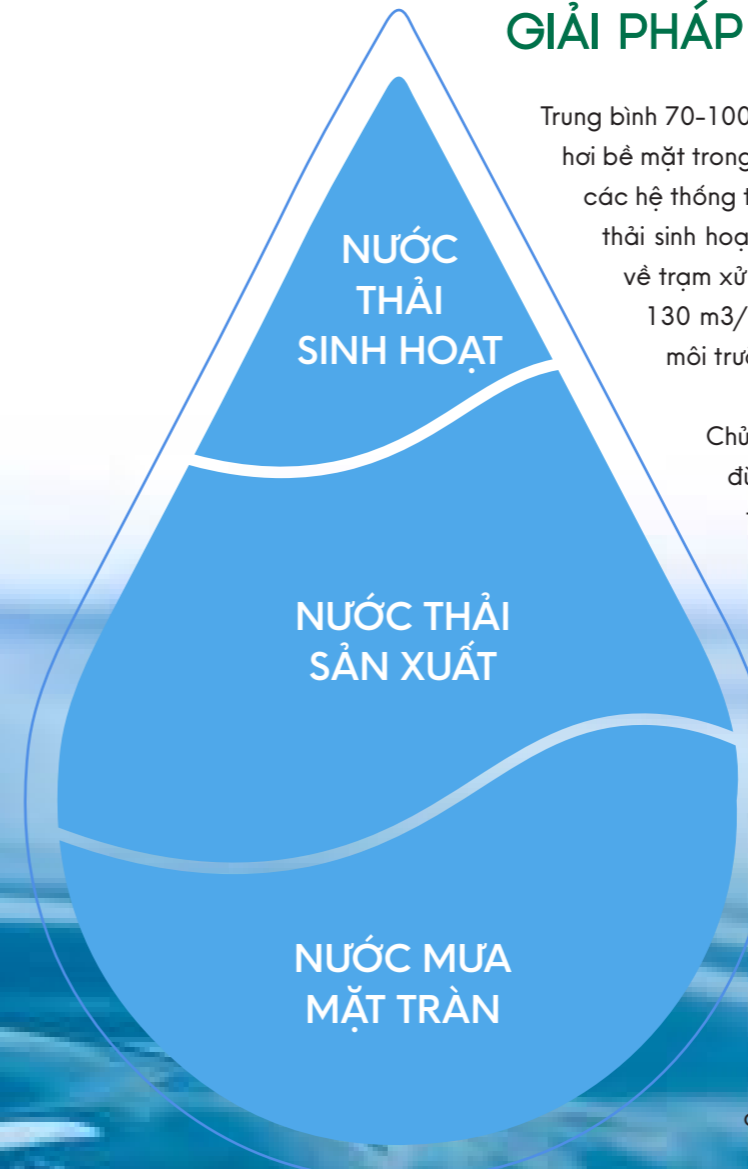

Trung bình 70-100 m³/ngày đêm (30% còn lại là tưới cây và bốc bay hơi bề mặt trong quá trình sản xuất, sinh hoạt). Công ty đã xây dựng các hệ thống thu gom nước tràn bề mặt (có hố ga lắng cặn), nước thải sinh hoạt (có bể phốt tự hoại). Toàn bộ nước thải được thu về trạm xử lý nước thải, sử dụng công nghệ sinh hóa, công suất 130 m³/ngày đêm đạt tiêu chuẩn quy định trước khi thải ra môi trường.

Chủ yếu là nước làm mát tại các thiết bị của xưởng ép đùn và ép phun. Nước làm mát thiết bị được công ty thu gom vào hệ thống riêng để tuần hoàn sử dụng và không thải ra môi trường.

Được thu gom toàn bộ vào hệ thống cống có các song chắn rác và hệ thống có hố ga lắng để lọc bỏ đất cát và các tạp chất có lẫn trong nước mưa trước khi thoát vào hệ thống nước thải chung của công ty. Ngoài ra để đảm bảo hệ thống thoát nước nhanh, tránh gây ách tắc cục bộ công ty đã áp dụng thêm các biện pháp như: thường xuyên tiến hành nạo vét, khơi thông hệ thống cống thoát nước, thực hiện tốt công tác quét dọn mặt bằng, sân công nghiệp, không xả rác bừa bãi, tránh rác thải bị nước cuốn trôi gây ách tắc cục bộ.

Ngoài ra, trạm xử lý nước thải được nâng cấp, bảo dưỡng theo định kỳ, có phân công người vận hành thường xuyên, có quy trình vận hành cụ thể, nhật ký vận hành trạm được ghi chép đầy đủ. Quan trắc nước thải định kỳ đều đạt quy định cho phép của trước khi xả kênh Tiểu Trà.

Bảng so sánh chất lượng nước thải 2022 - 2023

NƯỚC THẢI	ĐVT	2022	2023
TỔNG	m³	25.756	30.387

Bảng so sánh lượng nước sử dụng 2022 - 2023

NƯỚC	ĐVT	2022	2023
TỔNG	m³	145.468	163.315

BẢO VỆ NGUỒN NƯỚC VÀ CHẤT LƯỢNG NƯỚC

Nước là một phần không thể thiếu cho sự sống của muôn loài trên Trái đất. Tuy nhiên nguồn nước hiện nay chỉ có 3% là nguồn nước ngọt có thể sử dụng được và hiện đang dần bị thiếu hụt, có thể dẫn đến cạn kiệt do bị ngập mặn - một hậu quả nghiêm trọng từ việc biến đổi khí hậu mà chưa có giải pháp triệt để. Ý thức được điều đó, Nhựa Tiên Phong luôn chú trọng sử dụng tiết kiệm nguồn nước và kiểm soát chất lượng, an toàn của nước thải trước khi xả ra môi trường. Hiện nay toàn bộ nguồn nước mà Nhựa Tiên Phong sử dụng được cung cấp từ các công ty cấp nước, không sử dụng nguồn nước ngầm.

Đồng thời, công ty cũng không chạy theo lợi nhuận mà luôn đặt chất lượng lên trên hết nên sẵn sàng sử dụng những nguyên liệu an toàn với sức khỏe người tiêu dùng và hệ sinh thái, mặc dù chi phí có tăng cao như thay thế chất phụ gia hóa chất an toàn với môi trường và sức khỏe người tiêu dùng, đầu tư lắp đặt hàng chục tỷ đồng hệ thống xử lý nước thải chuyên nghiệp đạt tiêu chuẩn quốc tế ISO 14001:2015 từ năm 2016 với công suất lên đến 130m³/ngày đã đảm bảo 100% nước thải đạt tiêu chuẩn theo QCVN 40:2011/BTNMT và tận dụng tuần hoàn lại 80% nguồn nước thải để làm mát thiết bị.

BIỂU ĐỒ SO SÁNH LƯỢNG NƯỚC SỬ DỤNG VÀ LƯỢNG NƯỚC THẢI

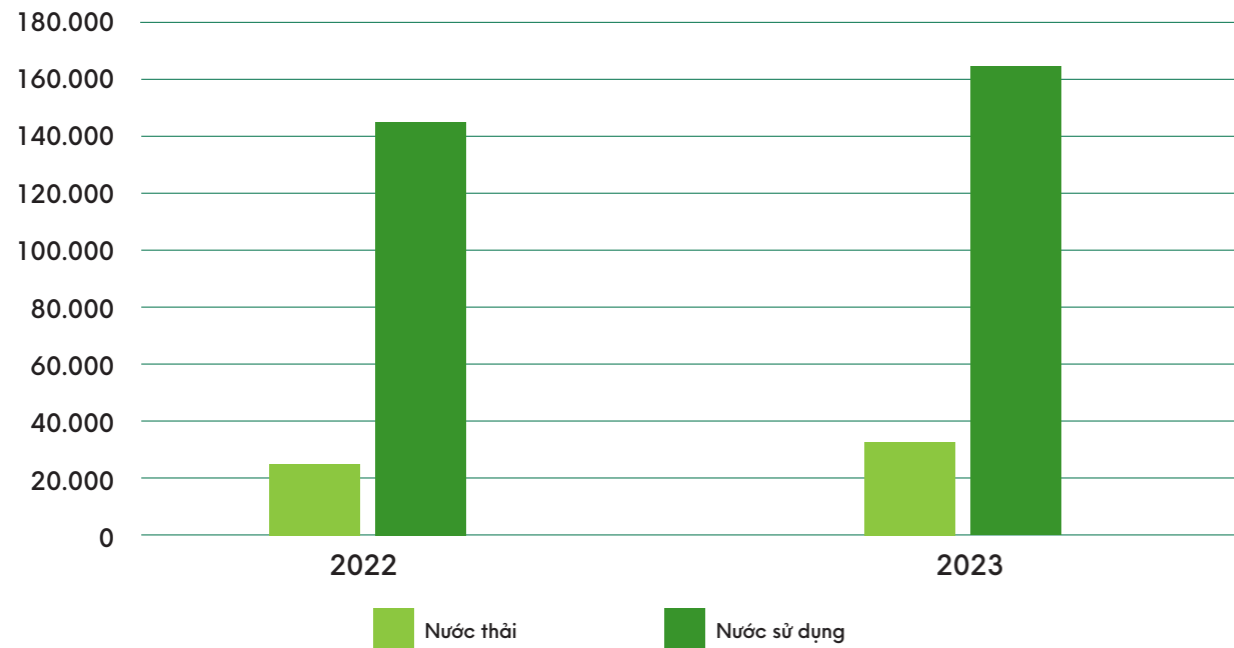

TÁI CHẾ SẢN PHẨM

Để đảm bảo cho việc sản xuất kinh doanh thuận lợi, giảm chi phí giá thành sản phẩm, tăng chi phí lợi nhuận cho doanh nghiệp thì năm 2023 công ty tiếp tục giảm thấp chỉ tiêu phế của toàn bộ dòng sản phẩm trong công ty so với năm 2022. Bởi vì sản phẩm của Nhựa Tiên Phong hầu hết là Nhựa nhiệt dẻo nên 100% phế phẩm đều có thể được tái chế để sản xuất ra các mặt hàng tiêu dùng khác như thùng rác, bàn ghế nhựa, chậu, v.v và được thu gom bởi bên thứ 3 được cấp phép hoạt động theo quy định. Hiện nay tỉ lệ phế đang được các nhà máy kiểm soát tương đối tốt và duy trì trung bình ở mức 6% trên tổng sản lượng sản xuất.

TT	ĐƠN VỊ	CHỈ TIÊU PHẾ 2022	CHỈ TIÊU PHẾ 2023	THỰC HIỆN
1	Nhà máy PVC	≤ 3.6	≤ 3.25	3.16
2	Nhà máy Phụ tùng (uPVC)	≤ 10.8	≤ 10.0	10.58
	Nhà máy Phụ tùng (PP-R)	≤ 9.7	≤ 9.3	9.29
3	Nhà máy PE (HDPE)	≤ 7.0	≤ 6.3	5.54
	Nhà máy PE (PP-R)	≤ 2.5	≤ 2.15	2.26

(Bảng số liệu phế phẩm năm 2023)

“Có thể khẳng định, Nhựa Tiên Phong luôn chú trọng đến các hoạt động bảo vệ môi trường, cải thiện môi trường và luôn chủ động các phương án ứng phó an toàn cho các trường hợp khẩn cấp, thiên tai, hỏa hoạn để hạn chế các tác động đến môi trường một cách ít nhất và tăng khả năng khôi phục hoạt động sản xuất kinh doanh tối ưu nhất”.

VII

CÁC HOẠT ĐỘNG TỪ THIỆN XÃ HỘI

- 72 CHƯƠNG TRÌNH “CẦU NỐI YÊU THƯƠNG”
- 74 CHUNG TAY VÌ XÃ HỘI
- 76 HOẠT ĐỘNG VÌ CỘNG ĐỒNG CỦA ĐOÀN THANH NIÊN

Trong suốt chặng đường hơn 63 năm phát triển, các chương trình thiện nguyện luôn được Nhựa Tiên Phong duy trì song hành với các hoạt động sản xuất kinh doanh và đã trở thành một truyền thống tốt đẹp trong văn hóa doanh nghiệp mà các thế hệ CBNV công ty luôn giữ gìn và phát huy, hướng đến sự “phát triển bền vững” của thương hiệu.



01

CHƯƠNG TRÌNH “CẦU NỐI YÊU THƯƠNG”



Năm 2023 đã là năm đầu tiên trong giai đoạn 5 năm lần thứ 2 của chương trình “Cầu nối yêu thương”, 15 cây cầu mới đã được xây dựng, nâng tổng số lên 115 cây trên mọi miền Tổ Quốc. Đây cũng là “năm trở về” của Nhựa Tiền Phong khi trở lại trung tu, bảo dưỡng cầu cho bà con, đồng thời tổ chức các sự kiện ý nghĩa dành tặng cho người dân và các em nhỏ vào những dịp đặc biệt như ngày nhà giáo Việt Nam 20/11, Tết Nguyên đán,... Qua mỗi lần trở lại, chương trình “Cầu nối yêu thương” lại gặt hái được sự hạnh phúc khi cuộc sống người dân đã trở nên no đủ, các em nhỏ hân hoan trên con đường tới trường.

“TRÒ VỀ CÙNG NHỮNG NIỀM VUI”

Chương trình đã trở lại tỉnh Hòa Bình sau cây cầu Đồng Cài (Lạc Sơn, Hòa Bình) - CNYT số 4 được hoàn thành vào năm 2019 với cây cầu yêu thương thứ 115 mang tên Cầu bản Mộc tại xã Nánh Nghê, huyện Đà Bắc. Nỗi mong mỏi bấy lâu nay của người dân xóm Nước Mộc nói riêng và xã Nánh Nghê nói chung chính là có một cây cầu mới vững chắc giúp bà con thuận lợi hơn trong sinh sống và làm việc, các em học sinh có thể an toàn đến trường mà không cần nghỉ học mỗi mùa lũ về. Sau 2 tháng thi công, những lo lắng ấy đã trở thành niềm vui, hân hoan của người dân xóm Nước Mộc, ngày 18/09/2023, cây cầu mới khàng trang mang tên cầu Bản Mộc - CNYT số 115 đã chính thức được hoàn thành và đi vào sử dụng.



Tiếp tục hành trình trở về, ngày 11/1/2024 (tức 1/12/2023 âm lịch), trong không khí sắc xuân lan tỏa, Nhựa Tiền Phong đã tổ chức chương trình Tết “Xuân về bản Nà Ui” với thật nhiều món quà ý nghĩa để mang đến cho người dân nơi đây một cái Tết ấm no và nhiều hạnh phúc. Sau 6 năm xây dựng CNYT số 3 mang tên cầu Nà Ui tại xã Nậm Sỏ, huyện Tân Uyên, tỉnh Lai Châu, Nhựa Tiền Phong đã về thăm và trung tu lại cây cầu, đặc biệt, gặp lại các em cùng bà con trong bản với nhiều hoạt động vui chơi mang đậm màu sắc văn hóa Tết cổ truyền dân tộc. Nhân dịp này, 150 suất quà cho toàn bộ người dân bản Nà Ui và 20 suất quà được Nhựa Tiền Phong dành tặng cho người dân có hoàn cảnh khó khăn của bản để người dân đón Tết cổ truyền trong yên vui, đầm ấm và đủ đầy hơn. Trên cây cầu xanh vững chắc, tiếng em nhỏ vui vẻ cười đùa, tiếng nói rôm rả của người dân khi đi phiên chợ sáng báo hiệu một năm mới đủ đầy với nhiều niềm vui mới, thành công mới.



Ngoài ra, một cây cầu “hy vọng” nữa được Nhựa Tiền Phong dành tặng cho bà con tỉnh Kiên Giang tại xã Thuận Hòa, huyện An Minh sau hơn 5 tháng thi công mang tên cầu Kênh Ven Nông - CNYT số 104. Đây là một trong 8 cây cầu được Nhựa Tiền Phong hỗ trợ cho bà con tỉnh Kiên Giang tại 5 huyện An Biên, Gò Quao, Hòn Đất, An Minh, Giồng Riềng khi chương trình Cầu nối yêu thương bắt đầu đến với tỉnh từ năm 2019. Những cây cầu hy vọng, đem nỗi lo lắng trở thành niềm vui, niềm hân hoan của hàng nghìn bà con nơi áp nghèo khó cùng niềm hạnh phúc vỡ òa của các em học sinh trên con đường đến trường, chấp cánh nuôi dưỡng bao ước mơ tương lai của thế hệ trẻ mai sau.

Có thể nói, 06 năm đi ngược về xuôi, trèo đèo lội suối, 115 cây cầu gửi gắm yêu thương cùng hàng nghìn suất quà và học bổng trị giá khoảng 200 tỷ đồng đã giúp đỡ hàng trăm nghìn hộ gia đình vươn lên trong cuộc sống.

02 CHUNG TAY VÌ XÃ HỘI

Trân trọng và tri ân lịch sử hình thành, giữ vững tinh thần “Thiếu niên”, Nhựa Tiên Phong luôn hướng đến những hoạt động dành cho thanh thiếu niên với mục tiêu các em được phát triển đồng đều, tạo nền tảng cho những khát vọng bay cao, góp phần dựng xây Nước Nhà giàu mạnh.

“TRÁI TIM CHO EM”

Là đơn vị đã đồng hành cùng chương trình “Trái tim cho em” từ nhiều năm nay, Nhựa Tiên Phong đã tài trợ 70 ca mổ tim cho các em nhỏ trên cả nước. Năm 2023, Nhựa Tiên Phong tiếp tục tài trợ 1 tỷ đồng để phẫu thuật tim cho các em bệnh nhi tại Hải Phòng, mang mang lại cơ hội sống cho hàng ngàn trẻ em không có điều kiện chữa bệnh và những trái tim khỏe mạnh đầy yêu thương cho trẻ em trên khắp Việt Nam.



“ĐỒNG HÀNH CÙNG CÁC HỘI TỪ THIỆN”

Trong 11 năm đồng hành, Nhựa Tiên Phong cùng Hội Chữ thập đỏ thực hiện nhiều chương trình hoạt động nhân đạo như xây nhà tình nghĩa, tặng quà Tết cho người nghèo, v.v để san sẻ phần nào khó khăn và mang đến cuộc sống tốt đẹp hơn cho cộng đồng xã hội.



Hưởng ứng phong trào “Tết nhân ái” Xuân Quý Mão - 2023 do Hội chữ thập đỏ khởi xướng, Nhựa Tiên Phong trao tặng quà Tết cho 200 đối tượng thuộc các gia đình hoàn cảnh, nạn nhân chất độc da cam, cựu TNXP, v.v tại các quận huyện trên địa bàn thành phố, góp phần hỗ trợ tiền mặt, thực phẩm và nhu yếu phẩm thiết yếu cho người dân với tổng kinh phí lên đến 100.000.000 đồng.



Ngoài ra, ngày 12/12/2023, trong niềm vui hân hoan của gia đình anh Nguyễn Văn Quân cùng bà con trong thôn, **Ngôi nhà Chữ thập đỏ** với diện tích 60m2 do Công ty CP Nhựa Thiếu niên Tiên Phong kết hợp tài trợ đã chính thức khánh thành. Căn nhà mới khang trang đã là một tài sản quý giá, một nguồn động viên to lớn để gia đình anh Quân có thể đón tết mới trọn niềm vui và tập trung tốt hơn cho tương lai của các con.



Bên cạnh đó, Nhựa Tiên Phong tiếp tục trợ dưỡng 6 cụ già neo đơn không nơi nương tựa do Hội từ thiện thành phố Hải Phòng kết nối từ nhiều năm qua để chia sẻ những khó khăn, thiệt thòi và là nguồn động viên để họ vui xuân, đón tết, hòa nhập cùng cộng đồng và xã hội.

Nhựa Tiên Phong luôn hi vọng, những hoạt động thiết thực ý nghĩa sẽ còn tiếp tục được lan tỏa, sâu rộng và kết nối tới các nhà hảo tâm không chỉ tại Hải Phòng mà còn mở rộng tới các tỉnh thành để nhiều hoàn cảnh khó khăn được biết đến và giúp đỡ, tạo thêm động lực cho người dân khó khăn phấn đấu vươn lên, cải thiện cuộc sống.



03

HOẠT ĐỘNG VÌ CỘNG ĐỒNG CỦA ĐOÀN THANH NIÊN

Tham gia ủng hộ Chương trình “Ấm áp mùa đông 2022” và “Xuân tình nguyện 2023” tặng các phần quà: chăn, áo ấm; học bổng cho các cháu Thanh thiếu nhi với tổng số tiền hơn 47 triệu đồng.



Tham gia Chương trình “Ngày hội Xuân hồng” - tháng 02/2023 và Chương trình “Những giọt máu hồng năm 2023” - tháng 6/2023 với tổng số 46 đơn vị máu.



Phát động, kêu gọi ủng hộ cho Chương trình “Hành trình biển đảo” năm 2023 với tổng số tiền 33 triệu đồng.



Phối hợp Đoàn phường Cầu Tre, Công an quận, đoàn trường THPT Thái Phiên tổ chức chương trình tuyên truyền an toàn giao thông - sử dụng internet và mạng xã hội an toàn trên địa bàn dân cư, trao tặng 50 mũ bảo hiểm và 50 áo mưa cho học sinh trường THPT Thái Phiên.



Trào quà và 50 suất học bổng cho học sinh nghèo vượt khó của trường tiểu học và trung học cơ sở phường Hưng Đạo, quận Dương Kinh trị giá 30 triệu đồng nhân dịp lễ khai giảng năm học 2023 - 2024.



Ủng hộ cho điểm trường phổ thông Dân tộc Bán trú và Tiểu học, Trung học cơ sở Đồng Nghệ, xã Nánh Nghệ, huyện Đà Bắc, tỉnh Hoà Bình gồm 257 chăn ấm cho các em học sinh, cùng nhiều phần quà cho bà con có hoàn cảnh khó khăn trị giá 20 triệu đồng.



Tham gia ủng hộ Chương trình “Ấm áp mùa đông 2023” và “Xuân tình nguyện 2024” tặng các phần quà: chăn, áo ấm; học bổng cho các cháu Thanh thiếu nhi tại tỉnh Lạng Sơn với tổng số tiền hơn 30 triệu đồng.



CHƯƠNG 03

Báo cáo đánh giá CỦA HĐQT

- 79 ĐÁNH GIÁ HOẠT ĐỘNG CỦA CÔNG TY
- 80 ĐÁNH GIÁ HOẠT ĐỘNG CỦA BAN ĐIỀU HÀNH
- 80 ĐÁNH GIÁ CỦA THÀNH VIÊN HĐQT ĐỘC LẬP VÀ ỦY BAN KIỂM TOÁN
- 81 KẾ HOẠCH HOẠT ĐỘNG CỦA HĐQT NĂM 2024

1

ĐÁNH GIÁ HOẠT ĐỘNG CỦA CÔNG TY



Quản trị doanh nghiệp đóng vai trò quan trọng trong điều hành, kiểm soát các hoạt động sản xuất kinh doanh, cân bằng lợi ích của các bên liên quan, từ đó nâng cao hiệu quả hoạt động, gia tăng giá trị doanh nghiệp.

Tại Nhựa Tiên Phong, doanh nghiệp luôn tuân thủ các nguyên tắc quản trị giúp Công ty tăng cường sự minh bạch, nâng cao uy tín, niềm tin đối với thị trường và các bên liên quan, là nền tảng để Công ty đảm bảo sự phát triển bền vững.

Năm 2023, với chủ đề “TIỀN PHONG CÔNG NGHỆ, VỮNG BƯỚC THÀNH CÔNG”, Nhựa Tiên Phong tiếp tục khẳng định việc đổi mới, sáng tạo, áp dụng tiến bộ công nghệ trong hoạt động sản xuất. Công ty đã hợp tác, tiếp nhận và hoàn thiện các dự án sản phẩm mới của Seikisui gồm công nghệ sản xuất phụ tùng HDPE hàn điện trở, Bích đơn uPVC, van zacco PVC, ống và phụ tùng CPVC. Hiện tại ở Việt Nam, Nhựa Tiên Phong là đơn vị nhựa tiên phong đầu tư vào sản xuất theo quy chuẩn quốc tế với những dây chuyền thiết bị lớn hiện đại, với những sản phẩm lớn và duy nhất chỉ Nhựa Tiên Phong mới có và chủng loại sản phẩm rộng với 10.000 chủng loại.

Trong công tác quản trị Công ty, với sự chỉ đạo điều hành chủ động, linh hoạt, định hướng an toàn, hiệu quả, Nhựa Tiên Phong đã triển khai các hoạt động kinh doanh theo đúng định hướng và các mục tiêu chiến lược. Kết quả đã hoàn thành các mục tiêu đặt ra trong năm về lợi nhuận, phát triển nguồn nhân lực, cải tiến quy trình sản xuất, tối ưu các công thức, lệnh pha chế, mở rộng và phát triển hệ thống phân phối, đảm bảo thu nhập, an toàn sức khỏe cho người lao động và hoạt động kinh doanh có trách nhiệm cao với cộng đồng và các bên liên quan.

2

ĐÁNH GIÁ HOẠT ĐỘNG CỦA BAN ĐIỀU HÀNH

Năm 2023, Hội đồng quản trị đánh giá cao về những nỗ lực của Tổng Giám đốc và Ban điều hành trong hoạt động quản lý điều hành Công ty.

Tổng Giám đốc và Ban điều hành đã thực hiện đầy đủ chức năng nhiệm vụ theo quy định Pháp luật và Điều lệ Công ty; thực hiện nghiêm túc các Nghị quyết của Đại hội đồng cổ đông, Hội đồng quản trị, duy trì các cuộc họp Ban điều hành định kỳ hàng tháng để có những chỉ đạo kịp thời và đưa ra các giải pháp hiệu quả.

Ban điều hành thực hiện nghiêm túc các quy định của pháp luật, các chế độ báo cáo, công bố thông tin.

Ban điều hành đã làm tốt công tác điều hành hoạt động sản xuất kinh doanh đạt các chỉ tiêu theo kế hoạch năm được giao, đảm bảo công ăn việc làm cho Người lao động đồng thời đảm bảo tính trách nhiệm cao với các bên liên quan.

Ban điều hành cũng đã tăng cường cải tiến các hoạt động quản trị nội bộ, hoàn thiện bộ máy lãnh đạo các đơn vị, thực hiện tốt các quy chế đãi ngộ người lao động tạo sự yên tâm cho cán bộ công nhân viên làm việc, đóng góp cho sự phát triển của Nhựa Tiên Phong.



ĐÁNH GIÁ CỦA THÀNH VIÊN HĐQT ĐỘC LẬP VÀ ỦY BAN KIỂM TOÁN

Năm 2023, thành viên HĐQT độc lập và Ủy ban kiểm toán đã hoạt động đúng nhiệm vụ và quyền hạn theo quy định của pháp luật, Điều lệ Công ty và quy chế hoạt động của Ủy ban kiểm toán.

Tuân thủ đúng quy định về việc họp định kỳ 4 lần/năm.

Thực hiện giám sát công tác quản lý của Hội đồng quản trị, công tác điều hành của Ban điều hành, tình hình thực hiện Nghị quyết của Đại hội đồng cổ đông, các Nghị quyết, quyết định của Hội đồng quản trị và hoạt động sản xuất

kinh doanh của Công ty. Hoạt động giám sát được thực hiện khách quan, độc lập, kiểm tra tính hợp lý, hợp pháp, tính trung thực và mức độ cẩn trọng trong công tác quản lý, điều hành.

Thông qua hoạt động giám sát, thành viên HĐQT độc lập và Ủy ban kiểm toán đã đưa ra các ý kiến, đồng thời kiến nghị với Hội đồng quản trị, Ban điều hành về các biện pháp tăng cường kiểm soát, giảm thiểu rủi ro, đảm bảo tuân thủ các quy định của pháp luật, Điều lệ và các quy định nội bộ, nâng cao chất lượng hiệu quả hoạt động và hoàn thành nhiệm vụ kiểm tra giám sát của Công ty.

3

4

KẾ HOẠCH HOẠT ĐỘNG CỦA HĐQT NĂM 2024

Khẳng định năng lực và vị trí dẫn đầu của Công ty tại thị trường Việt Nam. Kiên định với chiến lược kinh doanh phát huy tối đa lợi thế cạnh tranh, vận dụng linh hoạt chính sách để duy trì phát triển thị phần, doanh số và thỏa mãn tối đa nhu cầu của khách hàng, đối tác.

Cải thiện quản trị công ty, cập nhật, tuân thủ các quy định pháp luật về doanh nghiệp, chứng khoán đảm bảo tính khách quan, minh bạch, tôn trọng quyền và lợi ích hợp pháp của cổ đông, hướng tới áp dụng thông lệ quản trị tốt, góp phần nâng hạng thị trường chứng khoán Việt Nam.

Hoàn thiện công tác xây dựng chiến lược Nhựa Tiên Phong tầm nhìn đến năm 2050.

Triển khai việc số hóa hệ thống quản trị và áp dụng công nghệ, chuyển đổi số trong các hoạt động sản xuất kinh doanh nhằm nâng cao hiệu quả tổng thể.

Tăng cường năng lực cạnh tranh thông qua việc cải tiến, tối ưu sản phẩm đồng thời mở rộng đa dạng sản phẩm, hoàn thiện các công nghệ sản xuất sản phẩm mới đã tiếp nhận. Tiếp tục ứng dụng các mô hình, công cụ quản trị tiên tiến kết hợp với việc đầu tư công nghệ sản xuất hiện đại, làm chủ các công nghệ mới, áp dụng tự động hóa vào sản xuất.

Chú trọng đào tạo, phát triển nguồn nhân lực, xây dựng lực lượng cán bộ nguồn cho Công ty, hoàn thiện chất lượng cán bộ thị trường, cải thiện môi trường làm việc cho CBCNV, đẩy mạnh các chương trình gắn kết với người lao động.

Tiếp tục quan tâm, duy trì thực hiện các hoạt động từ thiện xã hội, thể hiện trách nhiệm của doanh nghiệp với cộng đồng.

CHƯƠNG 04

Báo cáo QUẢN TRỊ CÔNG TY

Trong bối cảnh nền kinh tế gặp nhiều khó khăn, thách thức, Công ty không chỉ tập trung cho công tác sản xuất kinh doanh, tìm kiếm các giải pháp để duy trì hoạt động sản xuất kinh doanh có hiệu quả nhất, mà còn luôn quan tâm chú trọng đến công tác quản trị nhằm đảm bảo Công ty được hoạt động liên tục và bền vững. Mục tiêu cải thiện quản trị công ty, đảm bảo tính khách quan, minh bạch, tôn trọng quyền và lợi ích hợp pháp của cổ đông, hướng tới áp dụng những thông lệ quản trị tốt qua đó góp phần nâng hạng thị trường chứng khoán Việt Nam là một trong những nhiệm vụ đặt ra để thực hiện chiến lược phát triển của Công ty trong thời gian tới.

- 83 TRÁCH NHIỆM CỦA HĐQT
- 86 KIỂM SOÁT CÁC HOẠT ĐỘNG
- 87 CÔNG BỐ THÔNG TIN MINH BẠCH
- 88 ĐẢM BẢO QUYỀN CÁC CỔ ĐÔNG VÀ QUYỀN LỢI CÁC BÊN LIÊN QUAN
- 89 BÁO CÁO CỦA ỦY BAN KIỂM TOÁN
- 91 CÁC GIAO DỊCH, THÙ LAO, CÁC KHOẢN LỢI ÍCH CỦA HĐQT, BĐH, UBKT

1

TRÁCH NHIỆM CỦA HĐQT

Hội đồng quản trị Công ty với vai trò là cơ quan quản lý công ty, có toàn quyền nhân danh công ty để quyết định, thực hiện quyền và nghĩa vụ của công ty, trừ các quyền và nghĩa vụ thuộc thẩm quyền của Đại hội đồng cổ đông. Theo đó, HĐQT Công ty thực hiện tuân thủ đúng pháp luật, Điều lệ công ty, thực hiện nghị quyết Đại hội đồng cổ đông; giám sát hoạt động của Ban điều hành và đưa ra định hướng chiến lược phát triển Công ty.

THÔNG TIN VỀ THÀNH VIÊN HĐQT NĂM 2023:

Tại kỳ họp Đại hội đồng cổ đông thường niên năm 2023 được tổ chức vào ngày 28/4/2023, đã bầu bổ sung 01 thành viên HĐQT nhiệm kỳ 2020-2025 đối với ông Bùi Đức Long, đồng thời miễn nhiệm thành viên HĐQT đối với ông Nguyễn Việt Phương. Cụ thể thành viên HĐQT bao gồm:

STT	Thành viên HĐQT	Chức vụ	Ngày bắt đầu/không còn là thành viên HĐQT/ HĐQT độc lập	
			Ngày bổ nhiệm	Ngày miễn nhiệm
1	Đặng Quốc Dũng	Chủ tịch		
2	Noboru Kobayashi	Phó Chủ tịch		
3	Chu Văn Phương	Thành viên		
4	Trần Ngọc Bảo	Thành viên		
5	Đào Anh Thắng	Thành viên độc lập		
6	Nguyễn Việt Phương	Thành viên	18/5/2020	28/4/2023
7	Bùi Đức Long	Thành viên	28/4/2023	

CÁC NGHỊ QUYẾT/ QUYẾT ĐỊNH CỦA HĐQT ĐÃ BAN HÀNH TRONG NĂM 2023



Theo đánh giá của Công ty, Hội đồng quản trị Nhựa Tiên Phong là một tập thể hội tụ các cá nhân có đủ chuyên môn, kỹ năng, kinh nghiệm quản trị và phù hợp với yêu cầu của Công ty. Các thành viên Hội đồng quản trị luôn ý thức về trách nhiệm cần trọng, trách nhiệm trung thực và trách nhiệm mẫn cán trong mọi hoạt động nhằm bảo đảm lợi ích hợp pháp của Công ty, hướng tới mục tiêu tối đa hóa giá trị cho cổ đông.



CÁC HOẠT ĐỘNG CHÍNH CỦA HỘI ĐỒNG QUẢN TRỊ NĂM 2023:

Trong năm 2023, Hội đồng quản trị Công ty đã tiến hành 04 phiên họp thường kỳ để thảo luận, đánh giá và đưa ra những định hướng, chỉ đạo thực hiện Nghị quyết của Đại hội đồng cổ đông thường niên năm 2023 và các hoạt động chính của Công ty, bao gồm:

- » Xem xét, đánh giá các Báo cáo kết quả sản xuất kinh doanh, Báo cáo tình hình tài chính, kế hoạch đầu tư từng quý và lũy kế trong năm.
- » Kiện toàn Ủy ban kiểm toán
- » Bổ nhiệm ông Đặng Quốc Minh tiếp tục giữ chức Người phụ trách quản trị Công ty, nhiệm kỳ 05 năm (2023 - 2028)
- » Thực hiện Nghị quyết của Đại hội đồng cổ đông thường niên năm 2023 chi trả cổ tức bằng tiền đợt 2 năm 2022 với mức 5% vào ngày 9/6/2023; và tạm ứng cổ tức bằng tiền đợt 1 năm 2023 với mức 15% vào ngày 20/12/2023

Hội đồng quản trị bám sát, theo dõi tình hình sản xuất kinh doanh của Công ty, chỉ đạo định hướng và giám sát chặt chẽ Ban điều hành trong các hoạt động điều hành sản xuất kinh doanh, đầu tư, tài chính, v.v. Đồng thời nhanh chóng đưa ra các giải pháp kịp thời, linh hoạt giúp hoạt động sản xuất kinh doanh hiệu quả nhất trong điều kiện tình hình kinh tế xã hội năm 2023.

Bên cạnh đó HĐQT cũng thường xuyên tham gia các cuộc họp của Ban điều hành để nắm bắt tình hình và chỉ đạo nhanh chóng, hiệu quả.

STT	Số Nghị quyết/ Quyết định	Ngày	Nội dung	Tỉ lệ thông qua
1	06/QĐ-HĐQT	10/01/2023	Quyết định của Hội đồng quản trị về việc ban hành Quy chế người đại diện vốn của Công ty Cổ phần Nhựa Thiếu niên Tiên Phong tại doanh nghiệp	100%
2	07/QĐ-HĐQT	10/01/2023	Quyết định của Hội đồng quản trị về việc bổ nhiệm Phó Tổng giám đốc Sản xuất	100%
3	08/QĐ-HĐQT	10/01/2023	Quyết định của Hội đồng quản trị về việc bổ nhiệm Phó Tổng giám đốc Nội chính	100%
4	09/QĐ-HĐQT	10/01/2023	Quyết định của Hội đồng quản trị về việc bổ nhiệm Phó Tổng Giám đốc Kỹ thuật	100%
5	30/QĐ-HĐQT	28/04/2023	Quyết định của Hội đồng quản trị về việc bổ nhiệm Người phụ trách quản trị Công ty	100%
6	33/NQ-HĐQT	05/05/2023	Nghị quyết của Hội đồng quản trị về việc chi trả cổ tức bằng tiền đợt 2 năm 2022	100%
7	35/NQ-HĐQT	05/05/2023	Quyết định của Hội đồng quản trị về việc kiện toàn Ủy ban kiểm toán	100%
8	45/NQ-HĐQT	01/06/2023	Quyết định của Hội đồng quản trị về việc giao nhiệm vụ kiêm nhiệm cho bà Ngô Thị Thu Thủy là Trợ lý Chủ tịch HĐQT về Kỹ thuật - Sản xuất	100%
9	46/NQ-HĐQT	01/06/2023	Quyết định của Hội đồng quản trị về việc kiện toàn Tổ trợ lý Chủ tịch Hội đồng quản trị	100%
10	48/NQ-HĐQT	06/06/2023	Quyết định của Hội đồng quản trị về việc chi trả cổ tức bằng tiền đợt 2 năm 2022	100%
11	77/NQ-HĐQT	15/11/2023	Nghị quyết về việc tạm ứng cổ tức bằng tiền đợt 1 năm 2023	100%
12	82/QĐ-HĐQT	08/12/2023	Quyết định về việc tạm ứng cổ tức bằng tiền đợt 1 năm 2023	100%

2

KIỂM SOÁT CÁC HOẠT ĐỘNG

Hội đồng quản trị thiết lập cơ chế kiểm soát thông qua việc giám sát hoạt động của Ban điều hành; thành lập Ủy ban kiểm toán, Ban Kiểm toán nội bộ để thực hiện chức năng kiểm soát nội bộ; và kiểm soát thông qua đơn vị kiểm toán độc lập. Các hoạt động kiểm soát được thực hiện trên cơ sở tuân thủ pháp luật, quy định nội bộ, đảm bảo khách quan và vì mục tiêu của Công ty. Cụ thể:

Căn cứ Điều lệ Công ty và Quy chế nội bộ về Quản trị Công ty, HĐQT đã thực hiện việc giám sát hoạt động của Tổng Giám đốc và các thành viên Ban điều hành trong việc điều hành sản xuất kinh doanh và triển khai các nghị quyết của ĐHĐCĐ và HĐQT trong năm 2023. Tại các cuộc họp HĐQT, HĐQT đều soát xét tình hình thực hiện các nghị quyết, tình hình sản xuất kinh doanh của quý và lũy kế, thảo luận và quyết định thông qua các nghị quyết để Tổng Giám đốc và Ban điều hành làm cơ sở triển khai thực hiện. Hàng tháng, Tổng Giám đốc và các thành viên Ban điều hành gửi báo cáo hoạt động trong tháng và thực hiện giải trình với các nội dung mà HĐQT yêu cầu. Ngoài ra, theo sự phân công nhiệm vụ, các thành viên HĐQT sẽ thường xuyên trao đổi với các thành viên Ban Điều hành về các nội dung, vấn đề quan tâm giám sát.

Ủý ban kiểm toán tuân thủ nhiệm vụ quy định tại Quy chế hoạt động của Ủy ban Kiểm toán thực hiện giám sát hoạt động của HĐQT, giám sát các hoạt động tài chính, hoạt động kinh doanh, quản lý điều hành công ty của Ban điều hành, v.v.

Ủý ban Kiểm toán, Hội đồng quản trị, thành viên Ban điều hành và các cán bộ quản lý trong Công ty luôn duy trì mối quan hệ phối hợp chặt chẽ. Ủy ban Kiểm toán tham dự và tham gia ý kiến trong các cuộc họp HĐQT và Ban điều hành định kỳ/đột xuất, tham gia các ý kiến liên quan đến công tác quản trị, quản lý điều hành hoạt động sản xuất kinh doanh trong phạm vi trách nhiệm và quyền hạn của UBKT cũng như thực hiện chức năng giám sát khác. Ủy ban Kiểm toán báo cáo định kỳ kết quả giám sát lên Hội đồng quản trị. Hội đồng quản trị/Ban điều hành đã tạo điều kiện thuận lợi và đáp ứng các yêu cầu về cung cấp thông tin phục vụ yêu cầu giám sát. Các đơn vị phòng/ban/nhà máy luôn hỗ trợ và phối hợp thực hiện công việc.

ĐHĐCĐ thường niên năm 2023 đã thông qua ủy quyền cho Hội đồng quản trị lựa chọn 01 trong 04 công ty kiểm toán để thực hiện việc kiểm toán cho năm tài chính 2023. Theo đó, HĐQT đã xem xét các tiêu chí và lựa chọn Công ty TNHH KPMG (KPMG) là đơn vị kiểm toán độc lập cho năm tài chính 2023 thực hiện soát xét và kiểm toán các báo cáo tài chính giữa niên độ, báo cáo tài chính năm của Công ty và công việc kiểm toán khác theo hợp đồng kiểm toán. Tổng chi phí dịch vụ kiểm toán phát sinh trong năm 2023 là 445.000.000 đồng (trong đó bao gồm cả phí soát xét hồ sơ kiểm toán của công ty con - Công ty TNHH Nhựa Thiếu niên Tiên Phong Miền Trung cho mục đích kiểm toán báo cáo tài chính hợp nhất của Công ty.

3

CÔNG BỐ THÔNG TIN MINH BẠCH

Một trong những nguyên tắc quan trọng trong quản trị công ty đại chúng là nguyên tắc Công bố thông tin kịp thời, đầy đủ, chính xác và minh bạch hoạt động của công ty; bảo đảm cổ đông được tiếp cận thông tin công bằng. Theo đó, Công ty đã ban hành Quy chế công bố thông tin đăng tải trên website Công ty, đồng thời Công ty cam kết luôn tuân thủ việc minh bạch và công bằng trong việc công bố thông tin đến tất cả các cổ đông và các bên có quyền lợi liên quan khác.

Việc công bố thông tin của Công ty do người đại diện theo pháp luật là Chủ tịch Hội đồng quản trị Công ty hoặc người được ủy quyền công bố thông tin thực hiện.

Nhựa Tiên Phong thực hiện công bố thông tin qua các phương tiện như website Công ty <https://nhuatienphong.vn>; hệ thống công bố thông tin của Ủy ban chứng khoán Nhà nước, hệ thống công bố thông tin của Sở Giao dịch chứng khoán Hà Nội; Cổng giao tiếp điện tử với tổ chức phát hành của Tổng công ty Lưu ký và Bù trừ chứng khoán Việt Nam.

Hiện nay theo quy định pháp luật hiện hành về công bố thông tin, Công ty thực hiện công bố thông tin bằng ngôn ngữ tiếng Việt là chủ yếu, một số văn bản công bố thông tin kết hợp song ngữ tiếng Anh và tiếng Việt. Để đảm bảo cổ đông và nhà đầu tư nước ngoài có thể cập nhật được thông tin nhanh nhất thuận tiện nhất và phù hợp với yêu cầu về công bố thông tin của cơ quan quản lý nhà nước đối với Công ty đại chúng quy mô lớn trong thời gian tới, Nhựa Tiên Phong định hướng cam kết tuân thủ công bố thông tin các tài liệu (bằng Tiếng Việt và Tiếng Anh).

Trong năm 2023, Công ty không có vi phạm pháp luật về công bố thông tin. Các nội dung công bố thông tin khi gửi ra bên ngoài thì cũng được gửi đồng thời đến các thành viên HĐQT, các phòng chức năng có liên quan để giám sát việc công bố thông tin này.

4

ĐẢM BẢO QUYỀN CÁC CỔ ĐÔNG VÀ QUYỀN LỢI CÁC BÊN LIÊN QUAN

VỀ QUYỀN CỦA CỔ ĐÔNG:

Cổ đông là chủ sở hữu của Công ty. Quyền của cổ đông đã được luật hóa trong văn bản pháp luật Việt Nam và cũng được quy định cụ thể trong Điều lệ Công ty.

Công ty đảm bảo đối xử công bằng thông qua việc công bố thông tin đầy đủ, chính xác, minh bạch và kịp thời giúp cổ đông đưa ra những quyết định phù hợp.

Hàng năm, HĐQT đều tổ chức cuộc họp Đại hội đồng cổ đông thường niên tuân thủ quy định pháp luật về trình tự thủ tục và đảm bảo tính hiệu quả. Trong cuộc họp ĐHĐCĐ, các cổ đông

được đặt câu hỏi thảo luận, bày tỏ ý kiến cũng như đưa ra khuyến nghị một cách công khai và bình đẳng. Đoàn chủ tịch giải đáp thỏa đáng các vấn đề cổ đông quan tâm, ghi nhận các ý kiến đóng góp của cổ đông đối với Công ty. Biên bản họp ĐHĐCĐ được ghi chép chính xác, đầy đủ kịp thời theo quy định của pháp luật và được công bố kèm theo Nghị quyết của ĐHĐCĐ cho UBCKNN, HNX và niêm yết trên website của Công ty trong vòng 24 giờ sau cuộc họp ĐHĐCĐ.

Hàng năm Công ty thực hiện việc chi trả cổ tức cho cổ đông:

» Thực hiện Nghị quyết của Đại hội đồng cổ đông thường niên năm 2023, Hội đồng quản trị đã thực hiện tạm ứng cổ tức bằng tiền đợt 1 năm 2023 với mức 15% vào ngày 20/12/2023. Số cổ tức thực tế được chia: 194,363,001,000 đồng. Số cổ tức còn lại của năm 2023 sẽ được Công ty chi trả cho cổ đông sau ĐHĐCĐ thường niên năm 2024.

» Giao dịch với bên liên quan cần phải được thông qua và tiến hành theo cách thức đảm bảo các xung đột lợi ích được quản lý hợp lý và bảo vệ lợi ích của công ty và cổ đông.

Cụ thể:

Các giao dịch cổ phiếu của người nội bộ và người có liên quan đến người nội bộ của Công ty:

STT	Người thực hiện giao dịch	Quan hệ với người nội bộ	Số cổ phiếu sở hữu đầu kỳ		Số cổ phiếu sở hữu cuối kỳ		Lý do tăng, giảm (mua, bán, chuyển đổi, thưởng...)
			Số cổ phiếu	Tỷ lệ (%)	Số cổ phiếu	Tỷ lệ (%)	
1	Công ty Cổ phần Nhựa Thiếu niên Tiền Phong phía Nam	Người có liên quan của người nội bộ	8.658.989	6,68	9.875.762	7,62	Mua để tăng tỉ lệ sở hữu
2	Chu Văn Phương	Người nội bộ	172.513	0,13	472.513	0,36	Mua để tăng tỉ lệ sở hữu
3	Lê Thị Thúy Hải	Người có liên quan của người nội bộ	8.658.989	6,68	9.875.762	7,62	Bán giảm số lượng nắm giữ
4	Công ty Cổ phần Nhựa Thiếu niên Tiền Phong phía Nam	Người có liên quan của người nội bộ	9.875.762	7,62	18.488.762	14,27	Mua để tăng tỉ lệ sở hữu

Tính đến ngày 31/12/2023, Công ty có giao dịch với các bên liên quan như sau:

Bên có liên quan	Loại giao dịch	Giá trị (triệu đồng)
Công ty Cổ phần Nhựa Thiếu niên Tiền Phong phía Nam	NTP mua hàng	247.815
	NTP mua hàng	152.920
	Khác	6.109
Công ty TNHH Sekisui Việt Nam	NTP mua hàng	210.107
	NTP bán hàng	33.145
Công ty Cổ phần Bao bì Tiền Phong	NTP mua hàng	30.472

VỀ ĐẢM BẢO QUYỀN LỢI CỦA CÁC BÊN LIÊN QUAN:

Ngoài việc tuân thủ quy định về quyền của cổ đông, Công ty còn đảm bảo lợi ích của các bên liên quan đến hoạt động của Công ty. Trong năm Công ty không phát hiện bất kỳ giao dịch nào có xung đột lợi ích với Công ty.

5

BÁO CÁO CỦA ỦY BAN KIỂM TOÁN

THÔNG TIN VỀ THÀNH VIÊN ỦY BAN KIỂM TOÁN:

STT	Thành viên Ủy ban Kiểm toán	Chức vụ	Ngày bắt đầu là thành viên Ủy ban Kiểm toán	Trình độ chuyên môn
1	Đào Anh Thắng	Chủ tịch	14/04/2021	Thạc sĩ Phân tích tài chính
2	Nguyễn Việt Phương	Thành viên	14/04/2021 (đã miễn nhiệm từ ngày 05/05/2023)	Thạc sĩ Quản trị kinh doanh
3	Bùi Đức Long	Thành viên	05/05/2023	Thạc sĩ Kinh tế

CUỘC HỌP CỦA ỦY BAN KIỂM TOÁN:

STT	Thành viên Ủy ban Kiểm toán	Số buổi họp tham dự	Tỷ lệ tham dự họp	Tỷ lệ biểu quyết	Lý do không tham dự họp
1	Đào Anh Thắng	4	100%	100%	
2	Nguyễn Việt Phương	1	100%	100%	Do miễn nhiệm từ ngày 05/05/2023
3	Bùi Đức Long	3	75%	100%	Do mới bổ nhiệm từ 05/05/2023

HOẠT ĐỘNG GIÁM SÁT CỦA ỦY BAN KIỂM TOÁN ĐỐI VỚI HĐQT, BAN GIÁM ĐỐC ĐIỀU HÀNH VÀ CỔ ĐÔNG:

Ủy ban kiểm toán Công ty Cổ phần Nhựa Thiếu niên Tiên Phong đã tuân thủ theo nhiệm vụ quy định tại Quy chế hoạt động của Ủy ban Kiểm toán:

- Giám sát hoạt động của HĐQT thông qua các cuộc họp và việc ban hành Nghị quyết/Quyết định của HĐQT.
- Giám sát việc thực hiện các Nghị quyết của ĐHĐCĐ thường niên năm 2023; việc thực hiện các Nghị quyết/Quyết định của HĐQT ban hành trong năm.
- Giám sát việc triển khai hoạt động kinh doanh, quản lý điều hành công ty của Ban điều hành.
- Giám sát hoạt động tài chính thông qua Báo cáo tài chính năm 2022 được kiểm toán, Báo cáo tài chính hàng quý, Báo cáo tài chính bán niên 2023.
- Giám sát hoạt động kiểm toán độc lập của đơn vị kiểm toán độc lập được chỉ định.
- Chỉ đạo và giám sát việc thực hiện kế hoạch kiểm toán, kết quả hoạt động của Ban Kiểm toán nội bộ.
- Giám sát việc tuân thủ các quy chế, quy định nội bộ của Công ty, giám sát công tác quản trị rủi ro để đảm bảo nâng cao hiệu quả quản trị trong Công ty
- Chỉ đạo rà soát giao dịch với người có liên quan thuộc thẩm quyền phê duyệt của Hội đồng quản trị/Đại hội đồng cổ đông.

Thông qua hoạt động giám sát, HĐQT đã thực hiện đúng quyền và nghĩa vụ theo Luật định, phù hợp với quy định của pháp luật, Nghị quyết của ĐHĐCĐ và Điều lệ Công ty.

Ban điều hành đã tuân thủ đúng chức năng, nhiệm vụ, tích cực triển khai các Nghị quyết của ĐHĐCĐ, nghị quyết của HĐQT, thực hiện công tác quản lý điều hành theo quy định của pháp luật.

HOẠT ĐỘNG CỦA BAN KTNB

Trong năm 2023, dưới sự chỉ đạo và giám sát của Ủy ban kiểm toán, Ban Kiểm toán nội bộ đã thực hiện các công việc sau:

- Rà soát quy chế hoạt động kiểm toán nội bộ.
- Kiểm toán báo cáo tài chính năm 2022 của Công ty
- Kiểm toán báo cáo tài chính năm 2022 và tình hình hoạt động của Công ty TNHH Nhựa Thiếu niên Tiên Phong miền Trung.
- Kiểm toán Báo cáo tài chính bán niên 2023 của Công ty.
- Kiểm toán hoạt động Ban Phát triển thị trường, Ban Dịch vụ khách hàng và Ban Marketing
- Kiểm toán hoạt động nhà máy PVC.
- Kiểm toán hoạt động Khối Nội chính (Văn phòng công ty và Ban Nhân sự chiến lược).

6

CÁC GIAO DỊCH, THÙ LAO, CÁC KHOẢN LỢI ÍCH CỦA HĐQT, BĐH, UBKT

STT	Họ tên	Chức vụ	Năm 2022	Năm 2023
HỘI ĐỒNG QUẢN TRỊ				
1	Đặng Quốc Dũng	Chủ tịch HĐQT	4.322.710.128	5.024.738.124
2	Noboru Kobayashi	Phó Chủ tịch HĐQT	904.000.000	1.203.600.000
3	Chu Văn Phương (*)	Thành viên HĐQT	4.218.706.499	4.763.745.916
4	Trần Ngọc Bào (**)	Thành viên HĐQT	3.329.506.168	3.736.305.864
5	Nguyễn Việt Phương	Thành viên HĐQT	271.000.000	362.750.000
6	Bùi Đức Long	Thành viên HĐQT		50.000.000
7	Đào Anh Thắng	Thành viên HĐQT độc lập	919.080.000	995.580.000
BAN ĐIỀU HÀNH				
1	Nguyễn Văn Thức	Phó Tổng Giám đốc	2.647.362.676	2.785.605.104
2	Ngô Thị Thu Thủy	Phó Tổng Giám đốc	2.245.211.934	2.354.352.224
3	Trần Nhật Ninh	Phó Tổng Giám đốc	2.231.969.930	2.350.953.368

(*): Thành viên Hội đồng quản trị kiêm Tổng Giám đốc

(**): Thành viên Hội đồng quản trị kiêm Phó Tổng Giám đốc Tài chính

CHƯƠNG 05

Báo cáo

QUẢN TRỊ RỦI RO



- 93 **HỆ THỐNG QUẢN LÝ RỦI RO**
- 93 **RỦI RO VỀ KINH TẾ VĨ MÔ**
- 94 **RỦI RO VỀ CẠNH TRANH**
- 94 **RỦI RO VỀ TÀI CHÍNH**
- 95 **RỦI RO VỀ PHÁP LUẬT**
- 95 **RỦI RO VỀ NHÂN SỰ**

1

HỆ THỐNG QUẢN LÝ RỦI RO

Quản trị rủi ro được coi là công cụ quan trọng để đảm bảo quản trị hiệu quả và quản trị phát triển bền vững của doanh nghiệp. Tại Nhựa Tiên Phong quy trình quản lý rủi ro được thực hiện qua các bước:

- Nhận diện rủi ro
- Phân tích rủi ro
- Đánh giá thứ tự ưu tiên rủi ro
- Xử lý rủi ro
- Giám sát rủi ro
- Truyền thông rủi ro

Mục tiêu của quản trị rủi ro nhằm:

- Xây dựng kế hoạch tương lai, những chỉ đạo chiến lược, quyết định kinh doanh trên cơ sở hiểu biết thấu đáo và chặt chẽ về hoạt động kinh doanh, môi trường kinh doanh, cơ hội và thách thức của doanh nghiệp.
- Kịp thời nhận diện được các rủi ro, đưa ra các biện pháp kiểm soát nhằm giảm thiểu những sai sót đến hoạt động sản xuất kinh doanh của doanh nghiệp.
- Góp phần phân bổ và sử dụng hiệu quả những nguồn lực của doanh nghiệp.
- Bảo vệ và phát triển hình ảnh của doanh nghiệp.

Năm 2023, NTP tiếp tục đánh giá rủi ro trong các hoạt động của doanh nghiệp từ quản trị nhân lực, tài chính, kinh doanh, sản xuất, v.v. Ngoài hoạt động đánh giá rủi ro định kỳ đầu năm, ban KTNB triển khai hoạt động kiểm soát hàng quý để kịp thời phát hiện những rủi ro báo cáo HĐQT và cảnh báo với các đơn vị.

2

RỦI RO VỀ KINH TẾ VĨ MÔ

Nền kinh tế Việt Nam bước vào thực hiện kế hoạch năm 2023 cũng không tránh khỏi những tác động từ nền kinh tế thế giới. Trong ngành nhựa, giá các mặt hàng hạt nhựa nguyên liệu có sự chênh lệch lớn so với cùng kỳ năm 2022. ABS, PS, PP là những dòng nhựa ghi nhận giá chênh lệch nhất. Trong ngành xây dựng giá nguyên vật liệu cũng tăng đột biến, xây dựng toàn cầu tiếp tục rơi vào trạng thái trì trệ bởi những hạn chế liên quan đến dịch Covid-19 và các ảnh hưởng của kinh tế toàn cầu năm 2023. Với các ngành khác mỗi ngành cũng đều có sự ảnh hưởng nhất định. Kết quả là kim ngạch xuất khẩu, nhập khẩu của Việt Nam đã giảm trong năm 2023 tương ứng với tỷ lệ giảm 4,4% và 8,9% so với năm 2022. Tổng số doanh nghiệp rút lui khỏi thị trường là tăng 20,5% so với cùng kỳ năm 2022.

Tước những ảnh hưởng của nền kinh tế toàn cầu và Việt Nam, Nhựa Tiên Phong cũng không tránh khỏi những khó khăn trong hoạt động sản xuất kinh doanh của doanh nghiệp. Với các dự báo xu hướng kinh tế vĩ mô trong tương lai và những tác động đến lĩnh vực kinh doanh trọng yếu, Ban lãnh đạo Công ty đã đưa ra những chiến lược, quyết sách linh hoạt, đa dạng hóa nguồn nguyên liệu, kiểm soát chặt chi phí, đẩy mạnh công tác bán hàng và tích cực hợp tác phát triển cùng các đối tác lớn.

3

RỦI RO VỀ CẠNH TRANH

Với tốc độ phát triển hiện nay, ngành Nhựa đang được coi là một ngành năng động trong nền kinh tế. Sự tăng trưởng đó xuất phát từ thị trường rộng, tiềm năng lớn và sản phẩm nhựa được sử dụng trong tất cả các lĩnh vực của đời sống bao gồm sản phẩm bao bì nhựa, sản phẩm nhựa vật liệu xây dựng, sản phẩm nhựa gia dụng và sản phẩm nhựa kỹ thuật cao.

Nắm bắt cơ hội phát triển ngành nhựa, nhiều doanh nghiệp nhựa đã đầu tư sử dụng công nghệ cao như dây chuyền sản xuất nhựa của Hàn Quốc, Nhật Bản cho các sản phẩm nhựa kỹ thuật, hay công nghệ Đức cho các sản phẩm nhựa xây dựng. Xu hướng chuyển đổi sang các sản phẩm thân thiện với môi trường, không ảnh hưởng tới sức khỏe người tiêu dùng cũng được các doanh nghiệp quan tâm, chuyển đổi.

Để kiểm soát tối đa rủi ro cạnh tranh, bên cạnh việc không ngừng cải tiến sản xuất, tăng năng suất, cải thiện chất lượng sản phẩm, giảm tiêu thụ điện năng, giảm chi phí sản xuất, đổi mới trang thiết bị, công nghệ, hoàn thiện quy hoạch hạ tầng, phát triển sản phẩm mới, Nhựa Tiên Phong hướng tới chứng nhận xanh cho các dòng sản phẩm, mở rộng sản xuất các sản phẩm nhựa kỹ thuật.

Tại Nhựa Tiên Phong, các rủi ro tài chính bao gồm Rủi ro tín dụng và Rủi ro thanh khoản. Để phòng ngừa các rủi ro tài chính có thể xuất hiện Công ty đã đưa ra các giải pháp:

Rủi ro tín dụng

Tuân thủ theo hạn mức tiền gửi/ hạn mức rủi ro tín dụng mà HĐQT phê duyệt hàng năm. Bên cạnh đó, chúng tôi cũng lựa chọn các ngân hàng đối tác được xếp hạng tín dụng tốt, đồng thời chủ động thường xuyên đánh giá, phân tích ngân hàng, tình hình thị trường, mục tiêu cân bằng giữa rủi ro và hiệu quả, đảm bảo an toàn vốn.

Rủi ro thanh khoản

Thực hiện quản lý tách bạch tiền và tài sản của nhà đầu tư với tiền và tài sản của Công ty để đảm bảo việc thực hiện các nghĩa vụ đối với khách hàng. Đối với dòng tiền phục vụ hoạt động sản xuất kinh doanh, công tác quản trị rủi ro thanh khoản được thực hiện hàng ngày thông qua việc cân đối dòng tiền thu chi, duy trì kênh tương tác và phối hợp chặt chẽ trong công tác xây dựng kế hoạch sử dụng nguồn tiền cũng như gửi các cảnh báo thị trường để cân đối dòng tiền đạt hiệu quả tốt nhất, giảm thiểu nguy cơ mất thanh khoản.

4

RỦI RO VỀ TÀI CHÍNH

5

RỦI RO VỀ PHÁP LUẬT

Khuôn khổ pháp lý và môi trường kinh doanh liên tục thay đổi đã và đang đặt ra yêu cầu cho các doanh nghiệp cần phải có cách thức kiểm soát, nắm rõ và đánh giá nghĩa vụ tuân thủ các quy định pháp lý có liên quan để hoạt động kinh doanh bền vững.

Với Nhựa Tiên Phong, hoạt động của doanh nghiệp được chi phối bởi Luật Doanh nghiệp và các văn bản pháp luật về chứng khoán, thương mại, thuế, bảo hiểm, v.v. Hệ thống các văn bản luật pháp và các văn bản hướng dẫn thường xuyên thay đổi, chưa đồng bộ, hoặc nguy cơ phát sinh các tranh chấp pháp lý từ đối tác/người lao động/bên thứ ba vì vậy doanh nghiệp cũng phải đặt ra cách thức để kiểm soát rủi ro. Bộ phận Pháp chế của Công ty thường xuyên cập nhật các văn bản pháp luật và các quy định của ngành, địa phương, lập bảng đánh giá các rủi ro tuân thủ và rủi ro pháp lý từ đó đưa ra các biện pháp kiểm soát, cảnh báo, tư vấn cho HĐQT và Ban điều hành. Song song với đó định kỳ rà soát các văn bản, hợp đồng để hạn chế các rủi ro pháp lý liên quan đồng thời hoàn thiện hệ thống quy chế, quy trình, văn bản nội bộ phù hợp và hiệu quả. Bên cạnh đó để nâng cao nhận thức về pháp luật và sự tuân thủ, đảm bảo rằng mọi cán bộ công nhân viên đều hiểu rõ các quy định, chính sách pháp luật và có ý thức đầy đủ về tầm quan trọng của sự tuân thủ, Nhựa Tiên Phong cũng triển khai đánh giá rủi ro về pháp luật xuống từng đơn vị.

6

RỦI RO VỀ NHÂN SỰ

Quản lý nhân sự là một trong những hoạt động cần thiết để hạn chế những rủi ro không mong muốn trong hoạt động của doanh nghiệp.

Để đảm bảo nguồn nhân sự chất lượng và ổn định, Nhựa Tiên Phong đã xây dựng kế hoạch tuyển dụng cụ thể cho từng giai đoạn và xây dựng đội ngũ dự bị cho các vị trí quan trọng, xây dựng chương trình quy hoạch nhân sự quản lý với định hướng lâu dài. Trong công tác đào tạo, Nhựa Tiên Phong đã phát động phong trào học tập trên toàn công ty, thường xuyên tổ chức các chương trình đào tạo quy mô lớn, khuyến khích đào tạo nội bộ chia sẻ tri thức để nâng cao năng lực, kỹ năng cho người lao động.

CHƯƠNG 06

Báo cáo
PHÁT TRIỂN BỀN VỮNG



BÁO CÁO ESG 2023



“Phát triển bền vững” là một nội dung quan trọng trong định hướng phát triển mà Nhựa Tiên Phong luôn theo đuổi và duy trì trong nhiều năm nay, chính vì vậy, việc gắn kết các yếu tố Môi trường - Xã hội - Quản trị (ESG) vào hoạt động sản xuất kinh doanh luôn được Ban lãnh đạo công ty ưu tiên hàng đầu. Điều đó được thể hiện qua các yếu tố gắn liền với 17 mục tiêu phát triển của Liên hợp quốc mà chúng tôi triển khai hàng năm vì Nhựa Tiên Phong hiểu rằng doanh nghiệp muốn lớn mạnh thì phải có khả năng tạo ra những giá trị bền vững, bảo đảm sự phát triển mạnh mẽ trong tương lai.

17 MỤC TIÊU CSI CỦA LIÊN HỢP QUỐC

<p>1 NO POVERTY</p>	<p>XÓA NGHÈO</p> <ul style="list-style-type: none"> Tạo việc làm cho hơn 1300 lao động tại miền Bắc và miền Trung. TOP 15 doanh nghiệp nộp thuế cao nhất tại địa phương. 	<p>GIÁO DỤC CHẤT LƯỢNG</p> <p>Tổ chức 140 khoá đào tạo với 3.380 lượt học viên tại công ty</p>	<p>4 QUALITY EDUCATION</p>
<p>XÓA ĐÓI</p> <p>Trao tặng hơn 300 suất quà cho các em học sinh nghèo vượt khó và các hộ gia đình có hoàn cảnh khó khăn.</p> <p>Xây dựng 15 cây cầu cho các khu vực vùng sâu vùng xa giúp người dân phát triển kinh tế, ổn định cuộc sống.</p>	<p>2 ZERO HUNGER</p>	<p>5 GENDER EQUALITY</p>	<p>BÌNH ĐẲNG GIỚI</p> <ul style="list-style-type: none"> Không phân biệt đối xử và có 30% là lãnh đạo nữ (bao gồm các cấp quản lý các đơn vị) Trao nhiều quyền lợi hơn đối với các lao động nữ như quà tặng các dịp 8/3, 20/10, nghỉ thai sản, đi du lịch, v.v
<p>3 GOOD HEALTH AND WELL-BEING</p>	<p>SỨC KHOẺ TỐT VÀ CUỘC SỐNG HẠNH PHÚC</p> <ul style="list-style-type: none"> Lắp đặt các thiết bị sản xuất tự động, giảm thiểu tác động có hại lên sức khỏe của người lao động Tạo dựng môi trường làm việc chuyên nghiệp, trong lành, thân thiện với môi trường Tổ chức khám định kỳ cho người lao động (1 năm/1 lần) Hỗ trợ các suất quà và tạo điều kiện làm việc cho người lao động có hoàn cảnh khó khăn Gia tăng phúc lợi cho người lao động về chăm sóc y tế, lương thưởng, quà tặng vào các dịp lễ tết, v.v 	<p>NƯỚC SẠCH VÀ ĐIỀU KIỆN VỆ SINH</p> <ul style="list-style-type: none"> 100% nước thải hoạt động sản xuất được xử lý đạt chuẩn 100% khai thác nước đúng công suất cho phép Sử dụng tiết kiệm và phân bổ nguồn nước hợp lý 70% lượng nước trong sản xuất được tận thu tuần hoàn và tái sử dụng 	<p>6 CLEAN WATER AND SANITATION</p>
<p>7 AFFORDABLE AND CLEAN ENERGY</p>	<p>NĂNG LƯỢNG SẠCH VÀ GIÁ HỢP LÝ</p> <ul style="list-style-type: none"> Lắp đặt các miếng nhựa trong trên mái của 100% các nhà máy để tận dụng ánh sáng phục vụ sản xuất Dự kiến lắp đặt dàn năng lượng mặt trời tại các Nhà máy giai đoạn 2023 - 2027 		



VIỆC LÀM BỀN VỮNG VÀ PHÁT TRIỂN KINH TẾ

- Luôn nằm trong **TOP 20** doanh nghiệp nộp thuế và nộp ngân sách cao nhất tại địa phương
- Tạo dựng nguồn thu nhập ổn định và phát triển kinh tế cho **12 Trung tâm phân phối**, hơn **400 Nhà phân phối** và hơn **26.000 cửa hàng** trên cả nước
- Hệ thống quản lý an toàn, sức khoẻ nghề nghiệp theo **ISO 45001:2018**

CÔNG NGHIỆP, ĐỔI MỚI VÀ CƠ SỞ HẠ TẦNG



- Đầu tư hàng chục tỷ đồng để đổi mới trang thiết bị hiện đại hàng năm và mở rộng khu sản xuất
- 100%** nhà máy đạt đủ tiêu chuẩn về an toàn lao động và phòng cháy chữa cháy
- 80%** quy trình sản xuất là hệ thống thiết bị tự động



GIẢM BẤT BÌNH ĐẲNG

- Không lao động cưỡng bức, không sử dụng lao động trẻ em
- Không có khiếu nại về bất bình đẳng, phân biệt đối xử

CÁC THÀNH PHỐ VÀ CỘNG ĐỒNG BỀN VỮNG



- 100%** nhà cung cấp dịch vụ xử lý chất thải có giấy phép hành nghề
- Sử dụng nguyên liệu an toàn với môi trường và sức khoẻ người tiêu dùng
- Không có khiếu nại của cộng đồng xung quanh nhà máy về môi trường

TIÊU DÙNG VÀ SẢN XUẤT CÓ TRÁCH NHIỆM



- Hệ thống nhà máy đạt chứng nhận ISO 14001, ISO 50001, ISO/IEC17025:2017
- Sản phẩm luôn được thử nghiệm nghiêm ngặt đạt tiêu chuẩn của ISO, Quacert, QCVN trước khi được lưu thông trên thị trường
- Minh bạch thông tin đến các bên liên quan và các cổ đông
- Nỗ lực trong bình ổn giá và thông báo điều chỉnh giá tới hệ thống phân phối trước khi áp dụng, cho đăng ký hàng với giá thấp trước khi điều chỉnh



ỨNG PHÓ VỚI BIẾN ĐỔI KHÍ HẬU

- Triển khai các sáng kiến về tiết kiệm năng lượng và thực hiện quan trắc môi trường định kỳ giúp phát hiện kịp thời các bất thường và có phương án điều chỉnh hợp lý
- Không xả thải ra ngoài môi trường

ĐỜI SỐNG DƯỚI NƯỚC



- 100%** nước thải hoạt động sản xuất được xử lý trước khi thải ra môi trường
- 70%** nước thải được tái sử dụng trong sản xuất và không thải ra môi trường



ỨNG PHÓ VỚI BIẾN ĐỔI KHÍ HẬU

- Nồng độ khí thải luôn ở mức thấp so với quy định của Bộ y tế và Bộ TNMT
- Xây dựng **15** cây cầu nhân ái dành tặng cho các khu vực còn nhiều khó khăn trên cả nước, ổn định đời sống cho hơn **1000** hộ dân
- Tặng các suất quà cho hộ nghèo và học sinh giỏi vượt khó tại khu vực vùng sâu vùng xa
- Kết hợp tuyên truyền về ATGT và tặng mũ bảo hiểm cho học sinh một số trường học tại địa phương

HOÀ BÌNH, CÔNG LÝ VÀ THỂ CHẾ HIỆU QUẢ



- Cập nhật liên tục các văn bản pháp luật và tuyên truyền cho NLD và các đối tác trong hệ thống phân phối
- Tuân thủ chặt chẽ các quy định của Nhà nước trong công tác điều hành và kinh doanh

HỢP TÁC ĐẠT MỤC TIÊU



- Đồng hành cùng các đơn vị bán hàng trong công tác kinh doanh, mở rộng thị trường
- Hợp tác chặt chẽ với các tập đoàn lớn trong và ngoài nước để mang lại cơ hội phát triển cho cả 2 bên
- Tham gia với vai trò là thành viên chủ chốt tại các Hội cấp thoát nước Việt Nam và Hiệp hội Nhựa Việt Nam



17 MỤC TIÊU CSI CỦA LIÊN HỢP QUỐC (tiếp)

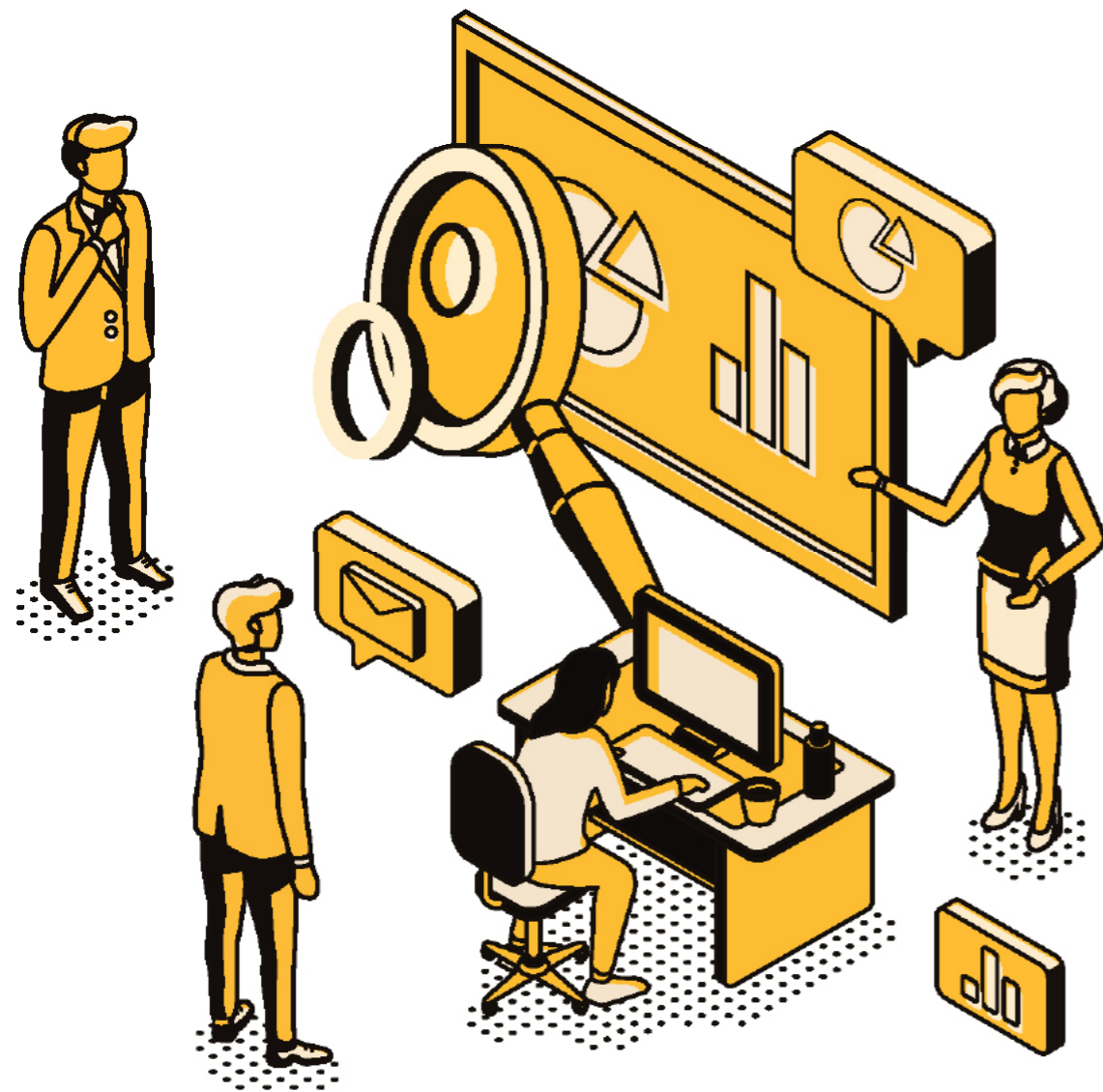

CHƯƠNG 07

Báo cáo tài chính

- 103 BÁO CÁO CỦA TỔNG GIÁM ĐỐC
- 104 BÁO CÁO KIỂM TOÁN ĐỘC LẬP
- 106 BẢNG CÂN ĐỐI KẾ TOÁN HỢP NHẤT
- 108 BÁO CÁO KẾT QUẢ HOẠT ĐỘNG KINH DOANH HỢP NHẤT
- 109 BÁO CÁO LƯU CHUYỂN TIỀN TỆ HỢP NHẤT

THÔNG TIN VỀ CÔNG TY

GIẤY CHỨNG NHẬN ĐĂNG KÝ DOANH NGHIỆP SỐ	0200167782	ngày 30 tháng 12 năm 2004
	Giấy chứng nhận đăng ký Doanh nghiệp của Công ty đã được điều chỉnh nhiều lần và lần điều chỉnh gần đây nhất là vào ngày 20 tháng 5 năm 2023. Giấy chứng nhận đăng ký Doanh nghiệp do Sở Kế hoạch và Đầu tư Thành phố Hải Phòng cấp.	
HỘI ĐỒNG QUẢN TRỊ	Ông Đặng Quốc Dũng	Chủ tịch
	Ông Noboru Kobayashi	Phó chủ tịch
	Ông Chu Văn Phương	Thành viên
	Ông Trần Ngọc Bảo	Thành viên
	Ông Bùi Đức Long	Thành viên (từ ngày 28/4/2023)
	Ông Nguyễn Việt Phương	Thành viên (đến ngày 28/4/2023)
	Ông Đào Anh Thắng	Thành viên độc lập
BAN TỔNG GIÁM ĐỐC	Ông Chu Văn Phương	Tổng Giám đốc
	Ông Trần Nhật Ninh	Phó Tổng Giám đốc Kỹ thuật
	Bà Ngô Thị Thu Thủy	Phó Tổng Giám đốc Sản xuất
	Ông Nguyễn Văn Thức	Phó Tổng Giám đốc Nội chính
	Ông Trần Ngọc Bảo	Phó Tổng Giám đốc Tài chính
ỦY BAN KIỂM TOÁN	Ông Đào Anh Thắng	Chủ tịch
	Ông Bùi Đức Long	Thành viên (từ ngày 28/4/2023)
	Ông Nguyễn Việt Phương	Thành viên (đến ngày 28/4/2023)
TRỤ SỞ ĐĂNG KÝ	Số 2 An Đà Phường Lạch Tray, Quận Ngô Quyền Thành phố Hải Phòng Việt Nam	
CÔNG TY KIỂM TOÁN	Công ty TNHH KPMG Việt Nam	

I. BÁO CÁO CỦA TỔNG GIÁM ĐỐC

Ban Tổng Giám đốc Công ty Cổ phần Nhựa Thiếu niên Tiên Phong ("Công ty") trình bày báo cáo này và báo cáo tài chính hợp nhất đính kèm của Công ty cho năm kết thúc ngày 31 tháng 12 năm 2023.

Ban Tổng Giám đốc Công ty Cổ phần Nhựa Thiếu niên Tiên Phong chịu trách nhiệm lập và trình bày trung thực và hợp lý báo cáo tài chính hợp nhất theo các Chuẩn mực Kế toán Việt Nam, Chế độ Kế toán Doanh nghiệp Việt Nam và các quy định pháp lý có liên quan đến việc lập và trình bày báo cáo tài chính. Theo ý kiến của Ban Tổng Giám đốc Công ty:

(a) báo cáo tài chính hợp nhất được trình bày từ trang 5 đến trang 47 đã phản ánh trung thực và hợp lý tình hình tài chính hợp nhất của Công ty tại ngày 31 tháng 12 năm 2023, kết quả hoạt động kinh doanh và lưu chuyển tiền tệ hợp nhất của Công ty cho năm kết thúc cùng ngày, phù hợp với các Chuẩn mực Kế toán Việt Nam, Chế độ Kế toán Doanh nghiệp Việt Nam và các quy định pháp lý có liên quan đến việc lập và trình bày báo cáo tài chính; và

(b) tại ngày lập báo cáo này, không có lý do gì để Ban Tổng Giám đốc Công ty cho rằng Công ty và các Công ty con sẽ không thể thanh toán các khoản nợ phải trả khi đến hạn.

Tại ngày lập báo cáo này, Ban Tổng Giám đốc Công ty đã phê duyệt phát hành báo cáo tài chính hợp nhất đính kèm.

Thay mặt Ban Tổng Giám đốc,



Chu Văn Phương
Tổng Giám đốc

Hải Phòng, ngày 22 tháng 3 năm 2024

II. BÁO CÁO KIỂM TOÁN ĐỘC LẬP

Kính gửi các Cổ đông và Hội đồng Quản trị
Công ty Cổ phần Nhựa Thiếu niên Tiên Phong

Chúng tôi đã kiểm toán báo cáo tài chính hợp nhất đính kèm của Công ty Cổ phần Nhựa Thiếu niên Tiên Phong (“Công ty”) và các công ty con, bao gồm bảng cân đối kế toán hợp nhất tại ngày 31 tháng 12 năm 2023, báo cáo kết quả hoạt động kinh doanh và báo cáo lưu chuyển tiền tệ hợp nhất liên quan cho năm kết thúc cùng ngày và các thuyết minh kèm theo được Ban Tổng Giám đốc Công ty phê duyệt phát hành ngày 22 tháng 3 năm 2024, được trình bày từ trang 5 đến trang 47.

Trách nhiệm của Ban Tổng Giám đốc

Ban Tổng Giám đốc Công ty chịu trách nhiệm lập và trình bày trung thực và hợp lý báo cáo tài chính này theo các Chuẩn mực Kế toán Việt Nam, Chế độ Kế toán Doanh nghiệp Việt Nam và các quy định pháp lý có liên quan đến việc lập và trình bày báo cáo tài chính, và chịu trách nhiệm về kiểm soát nội bộ mà Ban Tổng Giám đốc xác định là cần thiết để đảm bảo việc lập báo cáo tài chính hợp nhất không có sai sót trọng yếu do gian lận hay nhầm lẫn.

Trách nhiệm của kiểm toán viên

Trách nhiệm của chúng tôi là đưa ra ý kiến về báo cáo tài chính hợp nhất này dựa trên kết quả kiểm toán của chúng tôi. Chúng tôi đã thực hiện công việc kiểm toán theo các Chuẩn mực Kiểm toán Việt Nam. Các chuẩn mực này yêu cầu chúng tôi tuân thủ chuẩn mực và các quy định về đạo đức nghề nghiệp và lập kế hoạch và thực hiện cuộc kiểm toán để đạt được sự đảm bảo hợp lý về việc liệu báo cáo tài chính hợp nhất có còn sai sót trọng yếu hay không.

Công việc kiểm toán bao gồm việc thực hiện các thủ tục nhằm thu thập các bằng chứng kiểm toán về các số liệu và các thuyết minh trong báo cáo tài chính. Các thủ tục được lựa chọn dựa trên xét đoán của kiểm toán viên, bao gồm đánh giá rủi ro có sai sót trọng yếu trong báo cáo tài chính do gian lận hoặc nhầm lẫn. Khi thực hiện các đánh giá rủi ro này, kiểm toán viên xem xét kiểm soát nội bộ của Công ty liên quan tới việc lập và trình bày báo cáo tài chính trung thực và hợp lý nhằm thiết kế các thủ tục kiểm toán phù hợp với tình hình thực tế, tuy nhiên không nhằm mục đích đưa ra ý kiến về hiệu quả của kiểm soát nội bộ của Công ty. Công việc kiểm toán cũng bao gồm việc đánh giá tính thích hợp của các chính sách kế toán được áp dụng và tính hợp lý của các ước tính kế toán của Ban Tổng Giám đốc Công ty, cũng như đánh giá việc trình bày tổng thể báo cáo tài chính.

Chúng tôi tin rằng các bằng chứng kiểm toán mà chúng tôi thu được là đầy đủ và thích hợp làm cơ sở cho ý kiến kiểm toán của chúng tôi.

Ý kiến của kiểm toán viên

Theo ý kiến của chúng tôi, báo cáo tài chính hợp nhất đã phản ánh trung thực và hợp lý, trên các khía cạnh trọng yếu, tình hình tài chính hợp nhất của Công ty Cổ phần Nhựa Thiếu niên Tiên Phong và các công ty con tại ngày 31 tháng 12 năm 2023, kết quả hoạt động kinh doanh hợp nhất và lưu chuyển tiền tệ hợp nhất của Công ty và các công ty con cho năm kết thúc cùng ngày, phù hợp với các Chuẩn mực Kế toán Việt Nam, Chế độ Kế toán Doanh nghiệp Việt Nam và các quy định pháp lý có liên quan đến việc lập và trình bày báo cáo tài chính.

Công ty TNHH KPMG

Việt Nam

Báo cáo kiểm toán số: 23-02-00227-24-2



Phan Mỹ Linh

Giấy chứng nhận đăng ký hành nghề
kiểm toán số: 3064-2024-007-1

Phó Tổng Giám đốc

Hà Nội, ngày 22 tháng 3 năm 2024

Phạm Thị Thùy Linh

Giấy chứng nhận đăng ký hành nghề
kiểm toán số: 3065-2024-007-1

III. BẢNG CÂN ĐỐI KẾ TOÁN HỢP NHẤT

BẢNG CÂN ĐỐI KẾ TOÁN HỢP NHẤT TẠI NGÀY 31 THÁNG 12 NĂM 2023				
"Mẫu B 01 – DN/HN (Ban hành theo Thông tư số 202/2014/TT-BTC ngày 22/12/2014 của Bộ Tài chính)"				
	Mã số	TM	12/31/2023 VND	1/1/2023 VND
TÀI SẢN				
Tài sản ngắn hạn (100 = 110 + 120 + 130 + 140 + 150)	100		3.501.190.530.399	3.075.796.747.433
Tiền và các khoản tương đương tiền	110	4	485.324.285.487	167.926.602.716
Tiền	111		474.782.229.711	127.873.999.976
Các khoản tương đương tiền	112		10.542.055.776	40.052.602.740
Đầu tư tài chính ngắn hạn	120		950.000.000.000	432.857.808.219
Đầu tư nắm giữ đến ngày đáo hạn	123	6(a)	950.000.000.000	432.857.808.219
Các khoản phải thu ngắn hạn	130		889.524.952.669	890.889.388.815
Phải thu ngắn hạn của khách hàng	131	7	869.315.928.192	866.425.088.081
Trả trước cho người bán ngắn hạn	132	8	48.015.836.819	73.350.864.092
Phải thu ngắn hạn khác	136	9	27.162.774.191	13.201.215.478
Dự phòng phải thu ngắn hạn khó đòi	137	10	(54.969.586.533)	(62.087.778.836)
Hàng tồn kho	140	11	1.158.634.823.678	1.535.149.437.534
Hàng tồn kho	141		1.158.634.823.678	1.538.861.573.575
Dự phòng giảm giá hàng tồn kho	149		-	(3.712.136.041)
Tài sản ngắn hạn khác	150		17.706.468.565	48.973.510.149
Chi phí trả trước ngắn hạn	151		16.898.722.913	12.681.337.593
Thuế giá trị gia tăng được khấu trừ	152		363.978.613	35.878.430.549
Thuế và các khoản khác phải thu Nhà nước	153		443.767.039	413.742.007
Tài sản dài hạn (200 = 220 + 240 + 250 + 260)	200		1.952.508.608.465	1.988.040.342.651
Tài sản cố định	220		1.328.548.642.812	1.410.746.940.838
Tài sản cố định hữu hình	221	12	1.321.443.292.812	1.403.427.508.608
Nguyên giá	222		3.116.054.800.291	3.062.315.499.643
Giá trị hao mòn lũy kế	223		(1.794.611.507.479)	(1.658.887.991.035)
Tài sản cố định vô hình	227	13	7.105.350.000	7.319.432.230
Nguyên giá	228		16.966.399.107	16.966.399.107
Giá trị hao mòn lũy kế	229		(9.861.049.107)	(9.646.966.877)
Tài sản dở dang dài hạn	240		47.357.468.650	8.679.749.912
Xây dựng cơ bản dở dang	242	14	47.357.468.650	8.679.749.912
Đầu tư tài chính dài hạn	250		442.338.913.287	424.164.579.920
Đầu tư vào các công ty liên kết	252	6(b)	337.713.724.687	329.539.391.320

Đầu tư góp vốn vào đơn vị khác	253	6(c)	95.960.188.600	95.960.188.600
Dự phòng đầu tư tài chính dài hạn	254	6(c)	(1.335.000.000)	(1.335.000.000)
Đầu tư nắm giữ đến ngày đáo hạn	255	6(a)	10.000.000.000	-
Tài sản dài hạn khác	260		134.263.583.716	144.449.071.981
Chi phí trả trước dài hạn	261	15	133.239.678.683	143.187.441.487
Tài sản thuế thu nhập hoãn lại	262	16	1.023.905.033	1.261.630.494
TỔNG CỘNG TÀI SẢN (270 = 100 + 200)	270		5.453.699.138.864	5.063.837.090.084

	Mã số	TM	12/31/2023 VND	1/1/2023 VND
NGUỒN VỐN				
NỢ PHẢI TRẢ (300 = 310)	300		2.338.199.851.626	2.233.019.745.258
Nợ ngắn hạn	310		2.338.199.851.626	2.233.019.745.258
Phải trả người bán ngắn hạn	311	17	313.255.093.379	287.076.377.670
Người mua trả tiền trước ngắn hạn	312	18	10.500.805.769	44.233.927.436
Thuế và các khoản khác phải nộp Nhà nước	313	19	59.998.511.380	30.549.531.968
Phải trả người lao động	314		60.930.665.983	60.722.160.180
Chi phí phải trả ngắn hạn	315	20	147.447.718.074	65.771.331.043
Phải trả ngắn hạn khác	319	21	23.850.827.773	39.597.874.952
Vay ngắn hạn	320	22	1.702.740.302.881	1.699.309.871.727
Quỹ khen thưởng, phúc lợi	322	23	19.475.926.387	5.758.670.282
VỐN CHỦ SỞ HỮU (400 = 410)	400		3.115.499.287.238	2.830.817.344.826
Vốn chủ sở hữu	410	24	3.115.499.287.238	2.830.817.344.826
Vốn cổ phần	411	25	1.295.753.340.000	1.295.753.340.000
- Cổ phiếu phổ thông có quyền biểu quyết	411a		1.295.753.340.000	1.295.753.340.000
Quỹ đầu tư phát triển	418		1.174.251.384.986	1.023.163.062.043
Lợi nhuận sau thuế chưa phân phối	421		645.494.562.252	511.900.942.783
- LNST chưa phân phối lũy kế đến cuối năm trước	421a		280.442.842.735	256.724.220.151
- LNST năm nay	421b		365.051.719.517	255.176.722.632
TỔNG CỘNG NGUỒN VỐN (440 = 300 + 400)	440		5.453.699.138.864	5.063.837.090.084

Người lập:

Lưu Thị Mai
Kế toán trưởng

Người duyệt:

Trần Ngọc Bảo
Phó Tổng Giám đốc Tài chínhChu Văn Phương
Tổng Giám đốc

IV. BÁO CÁO KẾT QUẢ HOẠT ĐỘNG KINH DOANH HỢP NHẤT

BÁO CÁO KẾT QUẢ HĐKD HỢP NHẤT CHO NĂM KẾT THÚC NGÀY 31 THÁNG 12 NĂM 2023				
"Mẫu B 03 - DN/HN (Ban hành theo Thông tư số 202/2014/TT-BTC ngày 22/12/2014 của Bộ Tài chính)"				
	Mã số	TM	2023	2022
Doanh thu bán hàng	1	29	5.304.817.250.684	5.833.535.613.193
Các khoản giảm trừ doanh thu	2	29	128.954.581.097	148.423.196.426
Doanh thu thuần về bán hàng (10 = 01 - 02)	10	29	5.175.862.669.587	5.685.112.416.767
Giá vốn hàng bán	11	30	3.619.645.131.711	4.294.534.288.942
Lợi nhuận gộp (20 = 10 - 11)	20		1.556.217.537.876	1.390.578.127.825
Doanh thu hoạt động tài chính	21	31	65.716.937.083	64.386.895.488
Chi phí tài chính	22	32	159.186.702.558	141.933.492.971
Trong đó: Chi phí lãi vay	23		90.107.847.382	78.639.277.456
Phần lãi trong công ty liên kết	24	6(b)	14.883.353.367	24.384.493.805
Chi phí bán hàng	25	33	632.394.350.574	620.367.663.869
Chi phí quản lý doanh nghiệp	26	34	190.068.009.046	154.378.233.969
Lợi nhuận thuần từ hoạt động kinh doanh {30 = 20 + (21 - 22) + 24 - (25 + 26)}	30		655.168.766.148	562.670.126.309
Thu nhập khác	31		5.564.988.483	3.907.435.527
Chi phí khác	32		1.451.283.306	2.097.978.928
Kết quả từ hoạt động khác (40 = 31 - 32)	40		4.113.705.177	1.809.456.599
Lợi nhuận kế toán trước thuế (50 = 30 + 40)	50		659.282.471.325	564.479.582.908
Chi phí thuế TNDN hiện hành	51	36	99.630.025.347	84.652.427.020
Chi phí thuế TNDN hoãn lại	52	36	237.725.461	287.432.256
Lợi nhuận sau thuế TNDN (60 = 50 - 51 - 52)	60		559.414.720.517	479.539.723.632
Lãi trên cổ phiếu				
Lãi cơ bản trên cổ phiếu	70	37	3.891	3.349

Người lập:

Lưu Thị Mai
Kế toán trưởng

Người duyệt:

Trần Ngọc Bảo
Phó Tổng Giám đốc Tài chínhChu Văn Phương
Tổng Giám đốc

V. BÁO CÁO LƯU CHUYỂN TIỀN TỆ HỢP NHẤT

BÁO CÁO KẾT QUẢ HĐKD HỢP NHẤT CHO NĂM KẾT THÚC NGÀY 31 THÁNG 12 NĂM 2023			
"Mẫu B 03 - DN/HN (Ban hành theo Thông tư số 202/2014/TT-BTC ngày 22/12/2014 của Bộ Tài chính)"			
	Mã số	2023 VND	2022 VND
LƯU CHUYỂN TIỀN TỪ HOẠT ĐỘNG KINH DOANH			
Lợi nhuận trước thuế	1	659.282.471.325	564.479.582.908
Điều chỉnh cho các khoản			
Khấu hao và phân bổ	2	158.967.923.146	158.563.557.791
Các khoản dự phòng	3	(10.830.328.344)	(1.340.971.740)
Lỗi chênh lệch tỷ giá hối đoái do đánh giá lại các khoản mục tiền tệ có gốc ngoại tệ	4	164.314.320	6.125.133.983
Lãi từ hoạt động đầu tư	5	(78.305.252.963)	(78.596.329.564)
Chi phí lãi vay	6	90.107.847.382	78.639.277.456
Lợi nhuận từ hoạt động kinh doanh trước những thay đổi vốn lưu động	8	819.386.974.866	727.870.250.834
Biến động các khoản phải thu	9	74.536.577.741	(154.647.463.307)
Biến động hàng tồn kho	10	380.226.749.897	(453.885.250.556)
Biến động các khoản phải trả và nợ phải trả khác	11	31.184.726.561	(8.470.003.961)
Biến động chi phí trả trước	12	2.066.815.212	(17.532.841.564)
		1.307.401.844.277	93.334.691.446
Tiền lãi vay đã trả	14	(91.096.728.796)	(75.448.956.761)
Thuế thu nhập doanh nghiệp đã nộp	15	(81.623.702.942)	(93.735.496.338)
Tiền chi khác cho hoạt động kinh doanh	17	(1.864.854.000)	(40.096.884.250)
Lưu chuyển tiền thuần từ hoạt động kinh doanh	20	1.132.816.558.539	(115.946.645.903)
LƯU CHUYỂN TIỀN TỪ HOẠT ĐỘNG ĐẦU TƯ			
Tiền chi mua sắm, xây dựng tài sản cố định	21	(87.093.328.723)	(107.308.155.481)
Tiền thu từ thanh lý, nhượng bán tài sản cố định	22	537.181.818	1.026.987.069
Tiền chi gửi tiền gửi có kỳ hạn với kỳ hạn trên 3 tháng và đầu tư trái phiếu	23	(1.410.000.000.000)	(838.272.602.739)
Tiền thu hồi tiền gửi có kỳ hạn với kỳ hạn trên 3 tháng	24	882.857.808.219	1.255.414.794.520
Tiền thu lãi tiền gửi và cổ tức	27	56.354.635.221	59.520.687.278
Lưu chuyển tiền thuần từ hoạt động đầu tư	30	(557.343.703.465)	370.381.710.647

V. BÁO CÁO LƯU CHUYỂN TIỀN TỆ HỢP NHẤT (tiếp)

LƯU CHUYỂN TIỀN TỪ HOẠT ĐỘNG TÀI CHÍNH			
Tiền thu từ đi vay	33	3.495.320.036.145	4.618.066.332.386
Tiền chi trả nợ gốc vay	34	(3.494.199.870.329)	(4.534.823.775.266)
Tiền trả cổ tức	36	(259.150.668.000)	(312.159.184.000)
Lưu chuyển tiền thuần từ hoạt động tài chính	40	(258.030.502.184)	(228.916.626.880)
Lưu chuyển tiền thuần trong năm (50 = 20 + 30 + 40)	50	317.442.352.890	25.518.437.864
Tiền và các khoản tương đương tiền đầu năm	60	167.926.602.716	142.541.519.801
Ảnh hưởng của thay đổi tỷ giá hối đoái quy đổi ngoại tệ	61	(44.670.119)	(133.354.949)
Tiền và các khoản tương đương tiền cuối năm (70 = 50 + 60 + 61) (Thuyết minh 4)	70	485.324.285.487	167.926.602.716

Người lập:



Lưu Thị Mai
Kế toán trưởng

Người duyệt:



Trần Ngọc Bảo
Phó Tổng Giám đốc Tài chính



Chu Văn Phương
Tổng Giám đốc



CÔNG TY CỔ PHẦN NHỰA THIẾU NIÊN TIỀN PHONG

02 An Đà, Q. Ngô Quyền, TP Hải Phòng
222 Mạc Đăng Doanh, Q. Dương Kinh, TP Hải Phòng
www.nhuatienphong.vn